

ARMERO PARA ARMAS LARGAS Y MUNICIONES

Dimensiones Grales:
2325 x 706 x 1363

Cotas:
Milímetros

Descripción:

ARMERO:

1. FABRICADO CON POSTES DE 2" ACERO AL CARBÓN CALIBRE 14.
2. SEPARADORES PARA CARTUCHOS FABRICADOS EN LAMINA DE ACERO GALVANIZADO CALIBRE 16.
3. SEGURO DE ARMAS EN ACERO GALVANIZADO CALIBRE 16.
4. PROTECTORES DE PLASTICO EN PEINE PARA SEPARADORES DE ARMAS
5. NIVELADOR BASE INTEGRADO A CADA PATA POR MEDIO DE ESPARRAGO DE 1" Y PROVISTOS DE PLACA DE 1/4" PARA FIJACION A PISO.

ACABADO : PINTURA ELECTROSTATICA
COLORES DISPONIBLES DE LINEA

NO INCLUYE COLOCACION

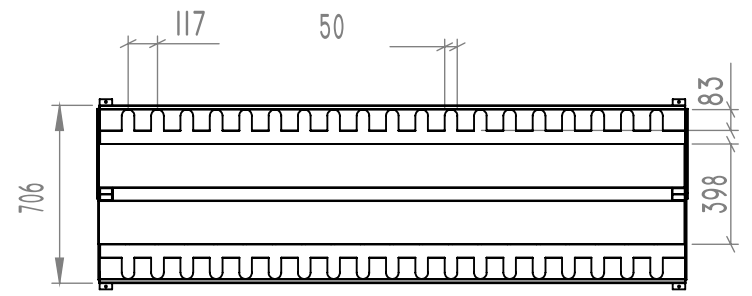

Vista superior

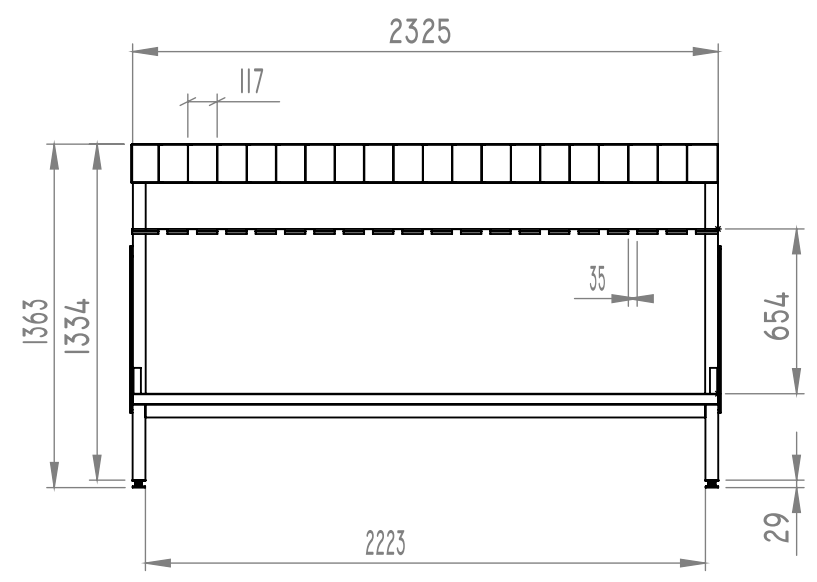

Vista frontal

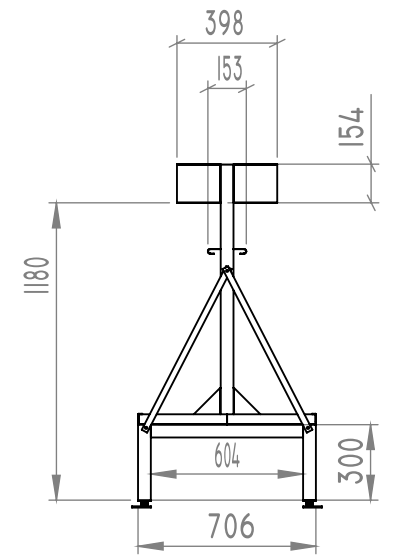
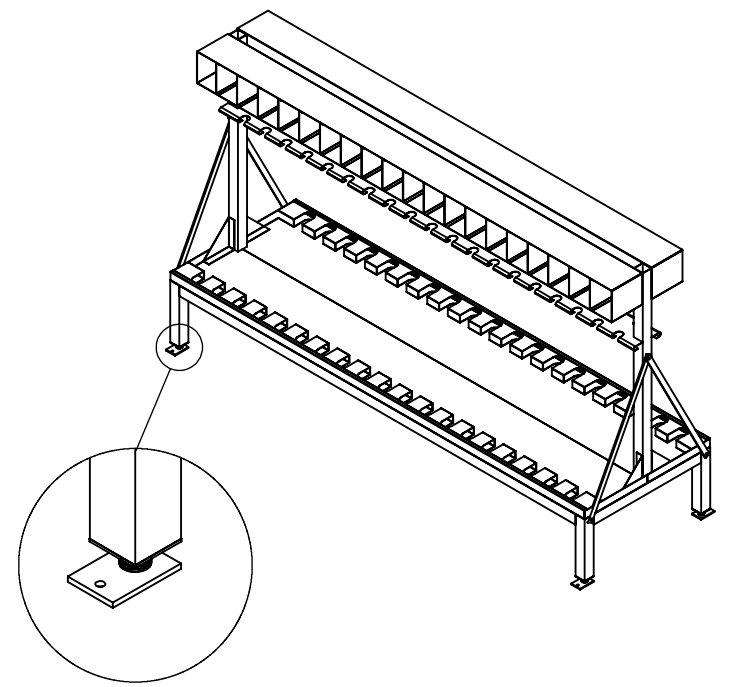

Vista Lateral

Isométrico

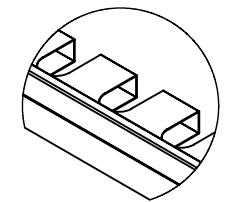
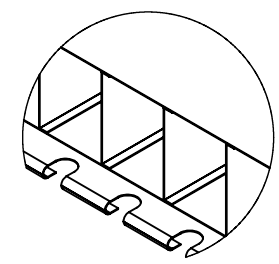
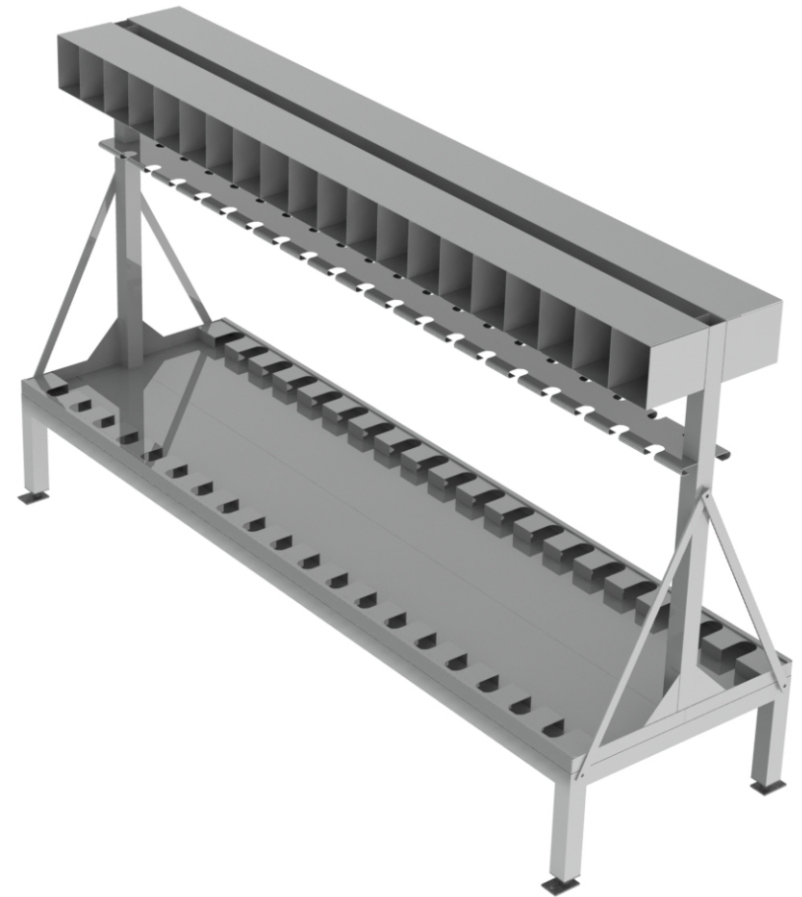

2022



Grupo Internacional de Diseño y Fabricación
de Muebles Especiales S.A. de C.V.

www.gidsa.com

5236 5640
5236 5639