

BANCO GIRATORIO

Dimensiones Grales:

370 x 370 x 4500

Cotas:

Milímetros

Descripción:

ESPECIFICACIONES

1.- ASIENTO DE ALTURA AJUSTABLE DE LAMINA DE ACERO INOXIDABLE TIPO AISI 304 CAL. N° 14, CON DISEÑO ANATOMICO QUE EVITE EL DESLIZAMIENTO AL SENTARSE EL USUARIO O LO QUE EL FABRICANTE PROPONGA PREVIA EVALUACION POR EL IMSS, ACABADO PULIDO SANITARIO. EL ASIENTO DEBERA LLEVAR UNA PLACA CIRCULAR DE ACERO C.R. CAL. 12 PARA RECIBIR EL HUSILLO. ENTRADA.

2.- DESCANSAPIES DE ACERO INOXIDABLE TIPO AISI 304 CAL. 18 DE 15.8 MM (5/8") DE DIAMETRO MINIMO, ACABADO PULIDO SANITARIO.

3.- ESTRUCTURA FABRICADA EN TUBO DE LAMINA DE ACERO INOXIDABLE TIPO AISI 304, CALIBRE 18, DE 25MM (1") DE DIAMETRO, ACABADO PULIDO SANITARIO.

4.- REGATON PARA ALTURA AJUSTABLE DE DURALUMINIO, CON TORNILLO INTEGRADO DE 38MM (1 1/2"), CON PREPARACION UNIDO A LA ESTRUCTURA (TUBO) PARA RECIBIR EL TORNILLO DEL REGATON. DEBERA LLEVAR CONTRA TUERCA PARA SUJECION DEL REGATON UNA VEZ NIVELADO.

5.- SISTEMA DE AJUSTE DE ALTURA FORMADO POR HUSILLO DE ACERO 1045 Ó 1018 CON TRATAMIENTO TERMICO CEMENTADO PARA DAR UNA DUREZA DE 30 A 35 RC DE 19MM (3/4") DE DIAMETRO, LA LONGITUD SERA DE ACUERDO A LA ALTURA MAXIMA DEL BANCO, CON CUERDA TIPO ACME DE 6 HILOS POR PULGADA, DEBERA LLEVAR SEGURO PARA EVITAR SU DESACOPAMIENTO Y CONTRAHUSILLO DEL MISMO MATERIAL CON CUERDA COMPATIBLE CON LA DEL HUSILLO.

NOTA:
TOLERANCIAS EN LAS DIMENSIONES GENERALES +/- 0.1 CM

Vistas Generales

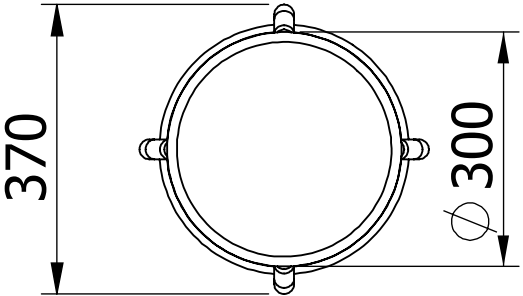

VISTA SUPERIOR

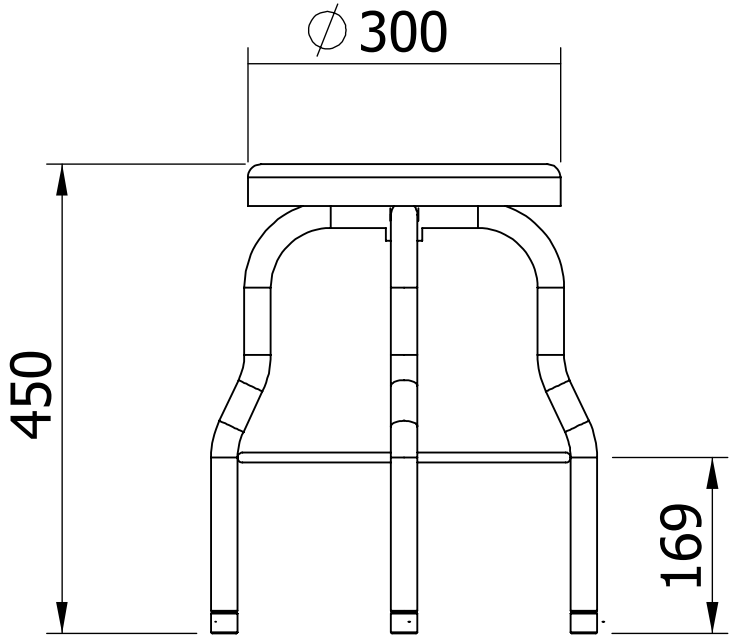
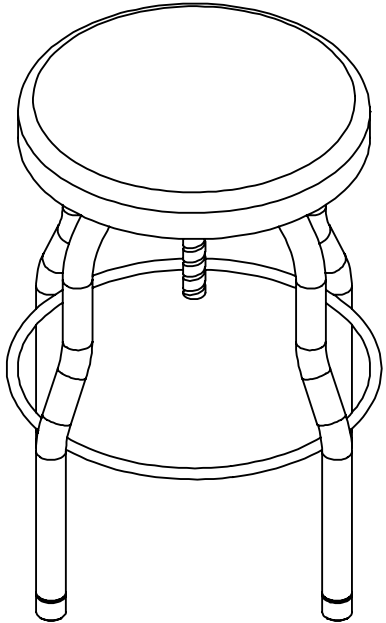

VISTA FRONTAL

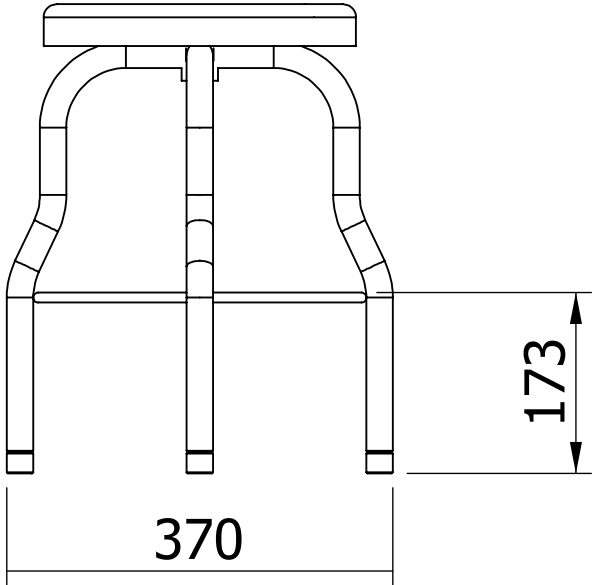

VISTA LATERAL



2021



Grupo Internacional de Diseño y Fabricación
de Muebles Especiales S.A. de C.V.

www.gidsa.com

5236 5640
5236 5639