

ÁREA DE LAVADO MURAL DE 1200 MM - FM

Dimensiones Grales:

1200 x 750 x 1700

Cotas:

Milímetros

Descripción:

- ARMARIO QUE SIRVE DE SOPORTE ESTRUCTURAL DE UN FREGADERO FABRICADO EN ACERO INOXIDABLE TIPO 304. ARMARIO FABRICADO CON TUBO DE CR 1-1/2" CALIBRE 18. CUERPO FABRICADO DE LAMINA DE ACERO CR CALIBRE 20.
- CUBIERTA FABRICADA EN LAMINA DE ACERO INOXIDABLE CALIBRE 16.
- GRIFO MEZCLADOR MONOMANDO CON BRAZO GERONTOLÓGICO Y LAVAJOS TOTALMENTE EXTRAIBLE.
- PANEL ANTISALPICADURAS.
- DISPENSADOR DE PAPEL DE GRAN CAPACIDAD.
- ESCURRIDOR CON CAPACIDAD DE 72 MATRACES FABRICADO EN POLIESTIRENO DE ALTO IMPACTO DE 4 MM DE ESPESOR. SOPORTES DESMONTABLES QUE PERMITEN COLGAR OBJETOS DE FORMAS Y TAMAÑOS DIVERSOS.
- CONTENEDOR PARA RESIDUOS OCULTO EN EL INTERIOR DE UNO DE LOS ARMARIOS SOPORTE.

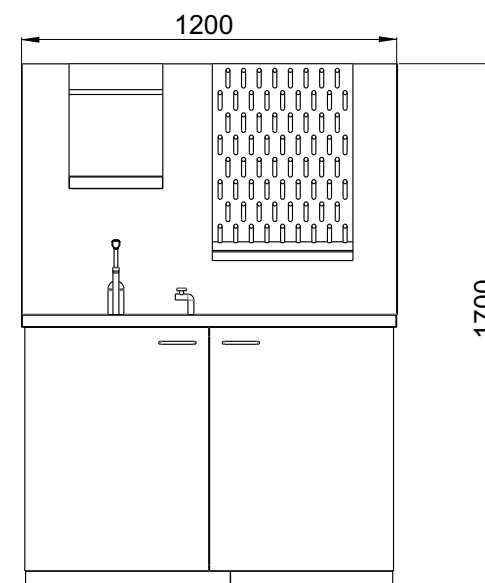
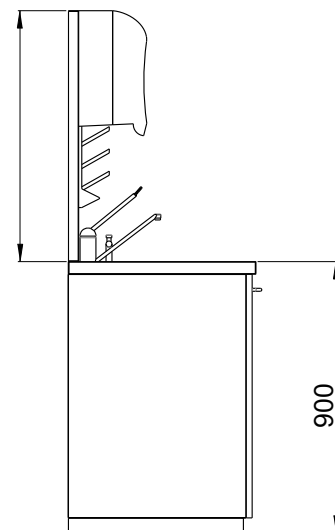
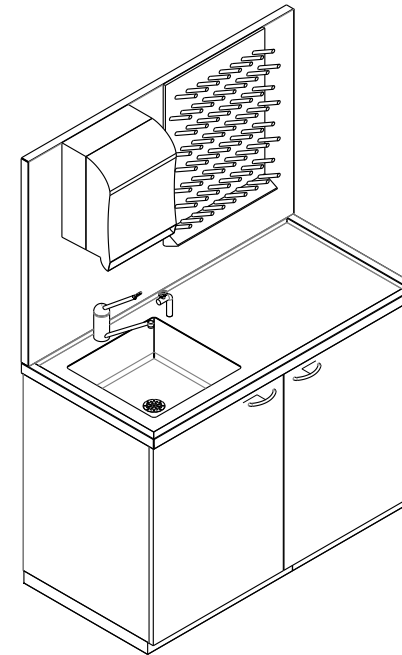
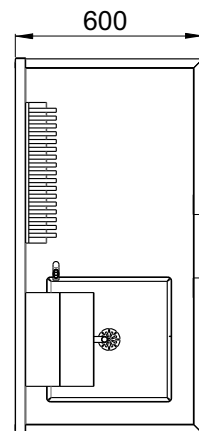

Vistas Generales

2016



Grupo Internacional de Diseño y Fabricación
de Muebles Especiales S.A. de C.V.

www.gidsa.com

5236 5640
5236 5639