

CPD25-GD2

Carrello Elevatore Elettrico



SPECIFICHE TECNICHE

1.01	Produttore		HELI
1.02	Modello		CPD25-GD2
1.03	Configurazione		GD2
1.04	Capacità di carico/Portata nominale	Q (Kg)	2500
1.05	Baricentro	c (mm)	500
1.06	Alimentazione		Batteria
1.07	Operatore		Operatore seduto
1.08	Interasse	L1 (mm)	1550

TELAIO E GOMME

2.01	Tipo di gomme	Superelastica Antitraccia	
2.02	Numero ruote ant/post.		2/2
2.03	Battistrada anteriore	W3 (mm)	960
2.04	Battistrada posteriore	W2 (mm)	950
2.05	Dimensioni pneumatici anteriore		23x9-10-16PR
2.06	Dimensioni pneumatici posteriore		18x7-8-14PR

DIMENSIONI

3.01	Sporgenza anteriore	L2 (mm)	434
3.02	Inclinazione montante avanti/indietro	$\alpha/\beta(^{\circ})$	6/8
3.03	Altezza massima di sollevamento	H1 (mm)	1995
3.04	Alzata libera	H3 (mm)	140
3.05	Altezza di sollevamento standard	H (mm)	3000
3.06	Altezza con montante esteso	H2 (mm)	4042
3.07	Altezza del tettuccio	H4 (mm)	2150
3.08	Misura forche T x W x L	L4/W/T (mm)	40x122x1220
3.09	Portaforche secondo normativa DIN 15173 A/B		2A
3.10	Lunghezza totale forche	l' (mm)	2295
3.11	Larghezza complessiva	W1 (mm)	1185
3.12	Raggio di sterzata	r (mm)	2020
3.13	Altezza libera di carico	H5 (mm)	110
3.14	Altezza di carico dal suolo al centro dell'interasse	H6 (mm)	115
3.15	Larghezza della corsia con pallet 1000x1000 mm x la larghezza	Ast (mm)	3725
3.16	Larghezza della corsia con pallet 1200x1200 mm x la larghezza	Ast (mm)	3835
3.17	Regolazione laterale delle forche Max/Min	W5 (mm)	1030/244

PRESTAZIONI

4.01	Velocità di transito carico/scarico	Km/h	14.5/15
4.02	Velocità di sollevamento carico/scarico	m/s	0.33/0.51
4.03	Velocità di abbassamento carico/scarico	m/s	0.49/0.41
4.04	Pendenza superabile (carico)	%	20
4.05	Forza di trazione massima (carico)	N	16500
4.06	Tempo di accelerazione (in 10 mt) carico/scarico	s	4.8/4.6

PESO

5.01	Peso operativo	Kg	5040
5.02	Caricamento dell'asse* scarico ant/post.	Kg	2000/2350
5.03	Caricamento dell'asse* carico ant/post.	Kg	5950/900

BATTERIA

6.01	Voltaggio batteria/Capacità nominale	V/Ah	48/700
6.02	Peso batteria	Kg	1100(950-1300)
6.03	Batteria a norma DIN 43531/35/36/A/B/C		43531A

MOTORE

7.01	Potenza nominale 60 min.	kW	11.5
7.02	Potenza sollevamento 15 min.	kW	15
7.03	Guida in modalità controllata		MOSFET/AC
7.04	Sollevamento in modalità controllata		MOSFET/DC
7.05	Freno motore in modalità controllata		Idraulico/Meccanico
7.06	Pressione di scarico	Mpa	17.5



Diagramma di carico



CPD25

L'asse verticale supporta la capacità di carico e l'asse orizzontale rappresenta il centro di carico che viene calcolato dalla superficie anteriore delle forche al baricentro del carico standard. Il carico standard significa un cubo con una lunghezza del bordo di 1000 mm. Quando il montante viene inclinato in avanti utilizzando forche non standard o caricando merci di grandi dimensioni, la capacità di carico viene ridotta. La capacità di carico del montante standard ha diversi centri di carico indicati in questo diagramma di carico.

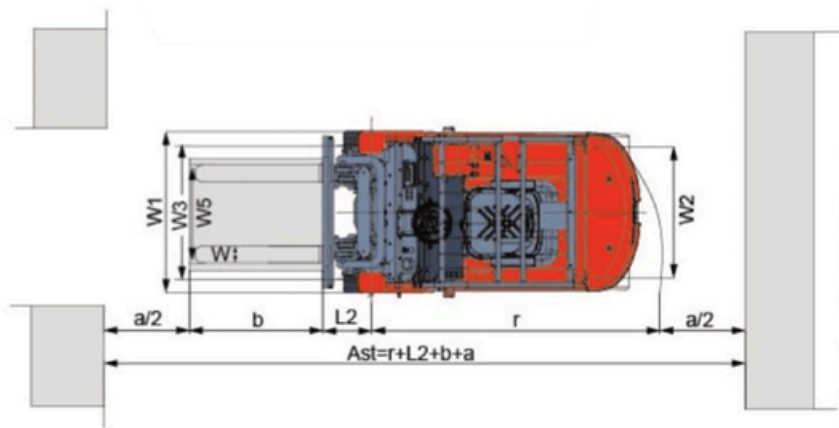
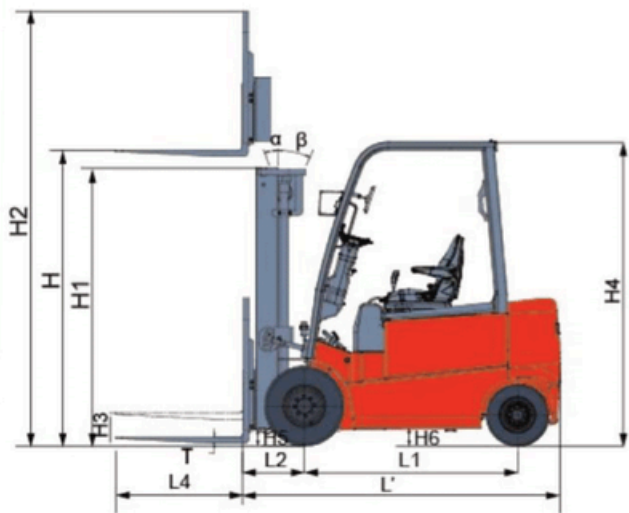
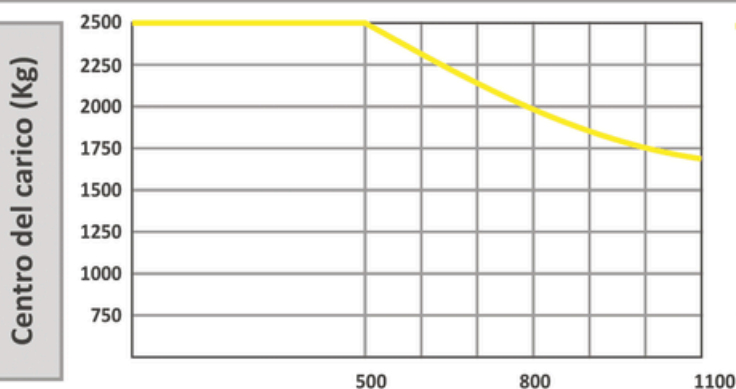
Centro del carico (mm)

ALTRE SPECIFICHE PRODOTTO

Tipo montante		TRIPLEX
Altezza di sollevamento	mm	4800
Traslatore		SI
Posizionatore forche idraulico		SI
Fari di lavoro		SI
Lampeggiante		SI
Cicalino retromarcia		SI
Sensore sedile presenza uomo a bordo		SI
Cinture di sicurezza		SI
Specchietti retrovisori		SI
Lunghezza alla piastra	mm	2400
Larghezza	mm	1200
Altezza carrello	mm	2250
Altezza montante abbassato	mm	2250

HC NOLEGGIO
by EDOCAR



Frazione S. Vito, 82/B, 14042 CALAMANDRANA (ASTI) ITALY

Tel. +39 0141 382020 noleggior@hc-noleggio.it

www.hc-noleggio.it