

# CPD18-GB2LI

Carrello Elevatore Elettrico - Batteria al Litio



## DATI DEL PRODUTTORE E SPECIFICHE TECNICHE

### SPECIFICHE

1.01	Produttore			<b>HELI</b>
1.02	Modello			<b>CPD18-GB2Li</b>
1.03	Portata	Q	Kg	1800
1.04	Baricentro	c	mm	500
1.05	Alimentazione			Batteria al Litio
1.06	Operatore			Operatore seduto
1.07	Interasse	L1	mm	1380

### DIMENSIONI

2.01	Altezza (montante abbassato)	H1	mm	1985
2.02	Altezza massima estesa	H2	mm	4030
2.03	Alzata libera	H3	mm	145
2.04	Alzata di sollevamento massima	H	mm	3000
2.05	Altezza da terra delle forche	H5	mm	80
2.06	Altezza da terra (centro del passo)	H6	mm	75
2.07	Altezza del tettuccio di protezione	H4	mm	2130
2.08	Sbalzo anteriore	L2	mm	390
2.09	Lunghezza complessiva senza forche	l'	mm	2070
2.10	Larghezza complessiva	W1	mm	1086
2.11	Raggio di sterzata	r	mm	1750
2.12	larghezza della corsia di impilamento ad angolo retto pallet 1000x1000 - tolleranza 200mm	Ast	mm	3340
2.13	larghezza della corsia di impilamento ad angolo retto pallet 1200x1200 - tolleranza 200mm	Ast	mm	3540
2.14	Angolo di inclinazione (ant/post)	$\alpha/\beta$	(°)	6/8
2.15	Dimensione forche	s/e/l	mm	35x100x1200
2.16	Portaforche secondo normativa ISO 2328, classe/tipo A,B			2A
2.17	Regolazione laterale forche (esterno forche) max/min	W5	mm	960/200

### PESO

3.01	Peso operativo		Kg	3360
3.02	Caricamento dell'asse (carico ant/post.)		Kg	4255/600
3.03	Caricamento dell'asse (scarico ant/post.)		Kg	1375/1730

### RUOTA E PNEUMATICO

4.01	Tipo di gomme (ant/post)			Pneumatici superelastica anti-traccia
4.02	Interasse (ant/post)	W3/W2	mm	910/920
4.03	Numero ruote (ant/post) x= ruote motrici			2x/2
4.04	Dimensioni pneumatici (anteriori)			6.00-9
4.05	Dimensioni pneumatici (posteriori)			16x6-8-10PR

### PRESTAZIONI

5.01	Forza trazione massima (carico)		N	12500
5.02	Pendenza massima superabile (carico)		%	20
5.03	Velocità di transito (carico/scarico)		Km/h	15/16
5.04	Tempo di accelerazione (10m) (carico/scarico)		s	5.2/4.6
5.05	Velocità di sollevamento (carico/scarico)		mm/s	380/600
5.06	Velocità di abbassamento (carico/scarico)		mm/s	400/500

### MOTORE

6.01	Alimentazione motore di azionamento (S2-60min)		kW	8.2
6.02	Alimentazione motore sollevamento (S3-15%)		kW	10.6
6.03	Guida in modalità controllata			MOSFET/AC
6.04	Sollevamento in modalità controllata			MOSFET/DC
6.05	Freno di servizio/freno di stazionamento			Idrraulico/meccanico
6.06	Pressione di scarico		Mpa	17.5
6.07	Tipo di controllo dell'azionamento			ZAPI/INMOTION

### BATTERIA LITIO

7.01	Voltaggio batteria/Capacità nominale		V/Ah	80/202
7.02	Peso batteria		Kg	230

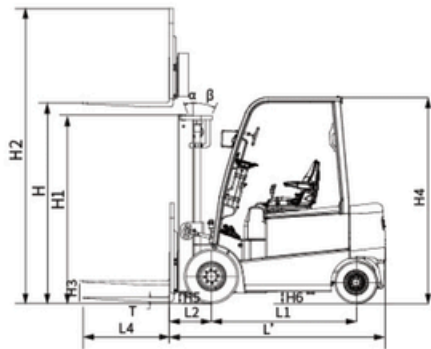

Ast: Larghezza corsia di impilamento ad angolo retto  
 a: Tolleranza  
 l: Lunghezza del carico

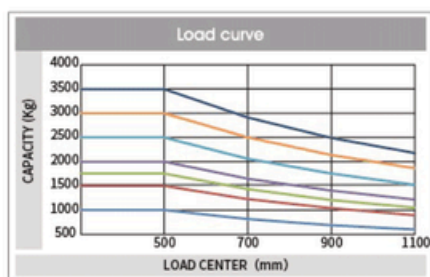
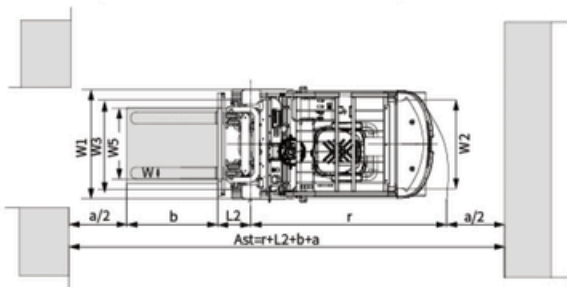

CPD18

NOTA:

L'asse verticale indica la capacità di carico e l'asse orizzontale indica il baricentro del carico che viene calcolato dalla superficie anteriore delle forche alla gravità del carico standard. Il carico standard indica un cubo con una lunghezza del bordo di 1000 mm.

Quando l'albero è inclinato in avanti, utilizzando forche non standard o caricando merci di grandi dimensioni, la capacità di carico sarà ridotta. La capacità di carico del montante standard a baricentro di carico diverso può essere nota da questo diagramma di carico.

## ALTRE SPECIFICHE PRODOTTO

Tipo montante		DUPLEX
Altezza di sollevamento	mm	4000
Traslatore		SI
Posizionatore forche idraulico		SI
Fari di lavoro		SI
Lampeggiante		SI
Cicalino retromarcia		SI
Sensore sedile presenza uomo a bordo		SI
Cinture di sicurezza		SI
Specchietti retrovisori		SI
Portata alla massima altezza	kg	1450
Lunghezza alla piastra	mm	2200
Larghezza	mm	1100
Altezza carrello	mm	2150
Altezza montante abbassato	mm	2500

**HC NOLEGGIO**  
 by EDOCAR



Frazione S. Vito, 82/B, 14042 CALAMANDRANA (ASTI) ITALY

Tel. +39 0141 382020 [noleggio@hc-noleggio.it](mailto:noleggio@hc-noleggio.it)

[www.hc-noleggio.it](http://www.hc-noleggio.it)