

KENWOOD

הוראות הפעלה למיקסר

דגמים:

KVL6100T/B/G/P/Y (Chef XL)

KVL6300S (Chef XL)

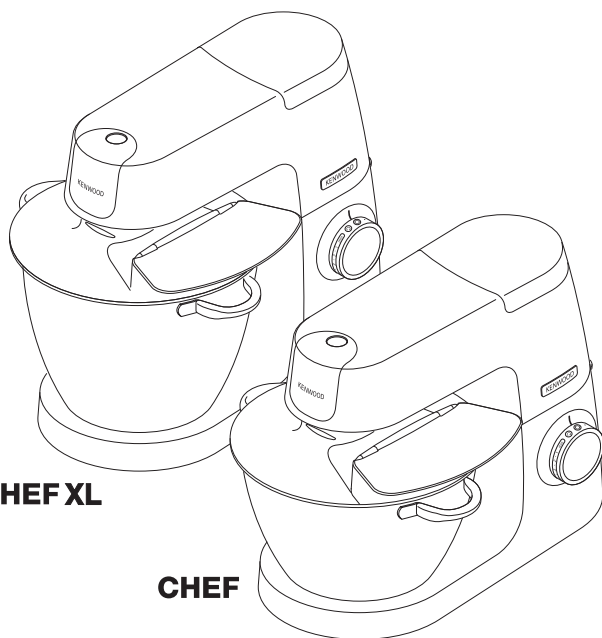

CHEF XL

CHEF

BRIMAG

מותגים מבית טוב

נא לשמור לשימוש עתידי

חברת ברימאג בע"מ מודה לכם שבחרתם במוצר זה!
כדי להפיק את מירב התועלת מהמוצר, אנא קראו בעיון את הוראות ההפעלה
שבחוברת זו ושימרו עליה בהישג יד לשימוש עתידי.
הקפידו להשתמש במוצר אך ורק בהתאם להוראות הבטיחות.
לרשותכם עומד מרכז שירות הלקוחות של חברת ברימאג בע"מ:

טלפון *8404

- 4הוראות בטיחות.
- 7לתשומת הלב.
- 8חלקים.
- 10איורים.
- 12אופן השימוש.
- 14קיבולות מקסימליות.
- 15התאמת מהירויות.
- 16אפשרויות נוספות.
- 17נקיון.
- 18טיפול בתקלות נפוצות.



סכנה - מתח גבוה!

יש לבדוק מדי פעם את תקינות כבל החשמל.
 אין להשתמש במכשיר במקרה שכבל החשמל ניזוק.
 תיקון או החלפת כבל החשמל יבוצע אך ורק במעבדת
 שרות מוסמכת.

כללי

- ▲ יש לקרוא את כל הוראות הבטיחות לפני הפעלת המכשיר ולשמור עליהן לשימוש עתידי. היצרן ו/או היבואן לא יהיו אחראים לכל נזק שייגרם כתוצאה משימוש במכשיר שלא בהתאם להוראות.
- ▲ השתמשו במכשיר אך ורק למטרתו המקורית כמפורט בחוברת זו. אין לבצע בו התאמות לשימוש אחר.
- ▲ מכשיר זה מיועד לשימוש ביתי בלבד.
- ▲ יש להשגיח היטב על המכשיר כאשר הוא מופעל בקרבת ילדים. למען בטיחות ילדיכם, אנא שמרו את כל חומרי האריזה (שקיות פלסטיק, קופסאות קרטון, קלקר וכו') מחוץ להישג ידם. ניתן לשמור על האריזה לצורך אחסון עתידי.
- ▲ המכשיר אינו מיועד לשימוש על ידי אנשים (כולל ילדים) מוגבלים גופנית או נפשית או חסרי ניסיון או ידע מתאים, אלא תחת פיקוח מתאים.
- ▲ אין להפעיל לפני שוידאתם שכל החלקים מורכבים נכון במקומם - סכנת פציעה, שריפה או התחשמלות!
- ▲ אין להשתמש באביזרים נלווים שלא הומלצו לשימוש ע"י היצרן - סכנת פציעה, שריפה או התחשמלות!
- ▲ אין לפתוח או לפרק את המכשיר מעבר למפורט בהוראות ההפעלה לצורך תפעול או ניקוי.
- ▲ השתמשו במכשיר רק כאשר הוא עומד בצורה יציבה ובטוחה כך שלא יופל בטעות.
- ▲ אין להשתמש במכשיר במקום רטוב או חם מדי (בקרבת כיריים או תנור).
- ▲ אין להשתמש במכשיר בקרבת חומרים דליקים, נפיצים או רעילים.
- ▲ הקפידו להפעיל את המכשיר רק במקום מואר ומאוורר היטב. השאירו מרווח אוורור מכל צד שלו.
- ▲ אין לנסות לכבות שריפה עם מים. יש לחנוק את הלהבות באמצעות שמיכת אש או אמצעי מתאים אחר.
- ▲ אין להפעיל את המכשיר אם הוא פועל בצורה לא תקינה (כמו פליטת ריח לא נעים, או עשן או התחממות יתר), או אם נפגע גוף המכשיר (כולל חדירת נוזלים), הכבל או התקע שלו. יש להפסיק מיד את השימוש בו ולהביאו לתחנת שרות מוסמכת, לבדיקה, תיקון או התאמה.

חשמל

- ▲ וודאו שמתח החשמל המגיע לשקע שבקיר הוא 230V 50Hz עם הארקה תקנית ונתיך הגנה. השקע צריך לתמוך בהספק החשמל המקסימלי של מכשיר זה. אם התקע אינו מתאים לשקע החשמל, יש לבצע את ההתאמות הנדרשות ע"י חשמלאי מוסמך. אין להשתמש במפצל חשמל ובכבל הארחה.
- ▲ יש לאפשר גישה נוחה לחיבור וניתוק פתיל הזינה (כבל החשמל) של המכשיר מרשת החשמל. אין לחבר או לנתק את המכשיר משקע חשמל בידיים רטובות או עם רגליים יחפות. הקפידו על ניתוקו במשיכת תקע החשמל עצמו ולא במשיכת הכבל. בהעדר גישה נוחה, חובה להשתמש בהתקן ניתוק (מפסק) ייעודי שישמר במצב תפעולי מוכן לשימוש.
- ▲ אם על גוף המכשיר יש מפסק לניתוק מהחשמל, יש לחברו ולנתקו משקע החשמל כאשר מפסק זה במצב כבוי.
- ▲ אם כבל הזינה (כבל החשמל) מגולגל בתא אחסון בתוך גוף המכשיר, יש לשחרר אותו עד הסוף לפני החיבור לחשמל.
- ▲ יש להתקין את פתיל הזינה (כבל החשמל) באופן שלא יהווה מכשול בדרך. אסור לכופף אותו בזווית חדה, או למתוח אותו! יש למקם אותו כך שלא ייחשף לטמפרטורה גבוהה מדי או לרטיבות.
- ▲ זהירות! סכנת התחשמלות בעת מגע כבל או כל חלק חשמלי אחר במקור חום, במים או בנוזל אחר. אם בסיס המכשיר נפל לתוך מים או אם ניתזו עליו נוזלים, נתקו אותו מיידית משקע החשמל מבלי לגעת במים.
- ▲ אם פתיל הזינה (כבל החשמל) ניזוק, יש להחליפו על ידי היצרן, סוכן השירות שלו או אדם מוסמך אחר, כדי למנוע סכנת שריפה או התחשמלות.
- ▲ אין לטלטל את המכשיר ממקום למקום כאשר הוא מחובר לחשמל.
- ▲ אין להשאיר את המכשיר ללא השגחה בזמן שהוא נמצא בשימוש. המכשיר אינו מיועד להיות מופעל באמצעות קוצב זמן ("טיימר") חיצוני או מערכת שליטה מרחוק נפרדת.
- ▲ כבו את המכשיר ונתקו אותו מהחשמל לפני הרכבת או פרוק אביזר כלשהו ולפני ניקוי.

מיקסר

- ▲ אין לטבול את גוף המכשיר במים.
- ▲ אין לחבר אביזרים שאינם יבשים לחלוטין.
- ▲ חלקים נעים! אין לדחוף פנימה אצבעות או עצמים תוך כדי פעולה. אין להשתמש בכלי כלשהו להוצאת דבר מזון ש"נתקע" יש להרחיק שיער ושולי בגד העלולים להילכד במכשיר. אין לגעת בחלקים הנעים עד לעצירה מוחלטת וניתוק מהחשמל - סכנת פציעה, שריפה או התחשמלות!
- ▲ יש להזהר בעת פירוק אביזרים מהמכשיר לאחר השימוש - הם עלולים להיות חמים למגע לאחר השימוש.
- ▲ אין להפעיל את המכשיר ללא הפסקה. הניחו לו להתקרר לאחר שהתחמם, לפני המשך הפעלה.
- ▲ יש להזהר בעת העברת המכשיר ממקום למקום: מדובר במכשיר כבד שהאביזרים המחוברים אליו עלולים להפוך אותו לפחות יציב והוא עלול ליפול. כמו כן יש לוודא שהאביזרים מחוברים אליו בצורה בטוחה כך שלא יתנתקו ממנו ויפלו.
- ▲ אזהרות בעת עיבוד בקערה מובנית:
 - אין להפעיל במצב ריק.
 - אין למלא את הקערה מעבר לסימון הקיבולת המירבית ואף פחות מכך בעת הכנת מזון מוקצף כמו "מילקשייק".
 - אין להכניס פנימה דברי מזון חמים מדי למגע או קפואים - סכנת פציעה או כוויה למשתמש ונזק למכשיר.
 - התחילו להפעיל במהירות נמוכה והעלו את המהירות בהדרגה.
 - התחילו להפעיל עם הנוזלים והוסיפו דברי מזון מוצקים בהדרגה.
 - אין לפרק את הקערה מגוף המכשיר עד לעצירה מוחלטת.
- ▲ הקפדה מיוחדת למניעת כוויות בעת עיבוד מזון חם:
 - אין לערבב דברי מזון חמים מדי - סכנת פציעה או כוויה למשתמש ונזק למכשיר. מומלץ להניח לנוזלים חמים להתקרר לפני ערבולם.
 - יש להיזהר בעת מזיגת נוזל חם לתוך הקערה, שכן הוא עלול להיפלט אל מחוץ למכשיר עקב התפרצות אדים פתאומית.
 - יש להתחיל לעבד נוזלים חמים במהירות נמוכה ולהעלות אותה בהדרגה ואין להשתמש במצב "פולסים" (אם קיים).





לפני שימוש ראשון

- הוציאו מהאריזה את כל חלקי המכשיר ובדקו את תקינותם. במקרה ונתקלתם בבעיה פנו בהקדם האפשרי למוכר.
- למען בטיחות ילדיכם, אנא שמרו את כל חומרי האריזה (שקיות פלסטיק, קופסאות קרטון, קלקר וכו') מחוץ להישג ידם. ניתן לשמור על האריזה לצורך אחסון עתידי.
- הקפידו להסיר כל פסולת אריזה שעלולה להשאר במכשיר.
- הקפידו לנקות היטב את כל החלקים הבאים במגע עם המזון.
- לאחר הפעלה ראשונה יתכן ויופיע מעט גריז על החיבור לאביזר איטי ②. צריך רק לנגב אותו.

פינוי

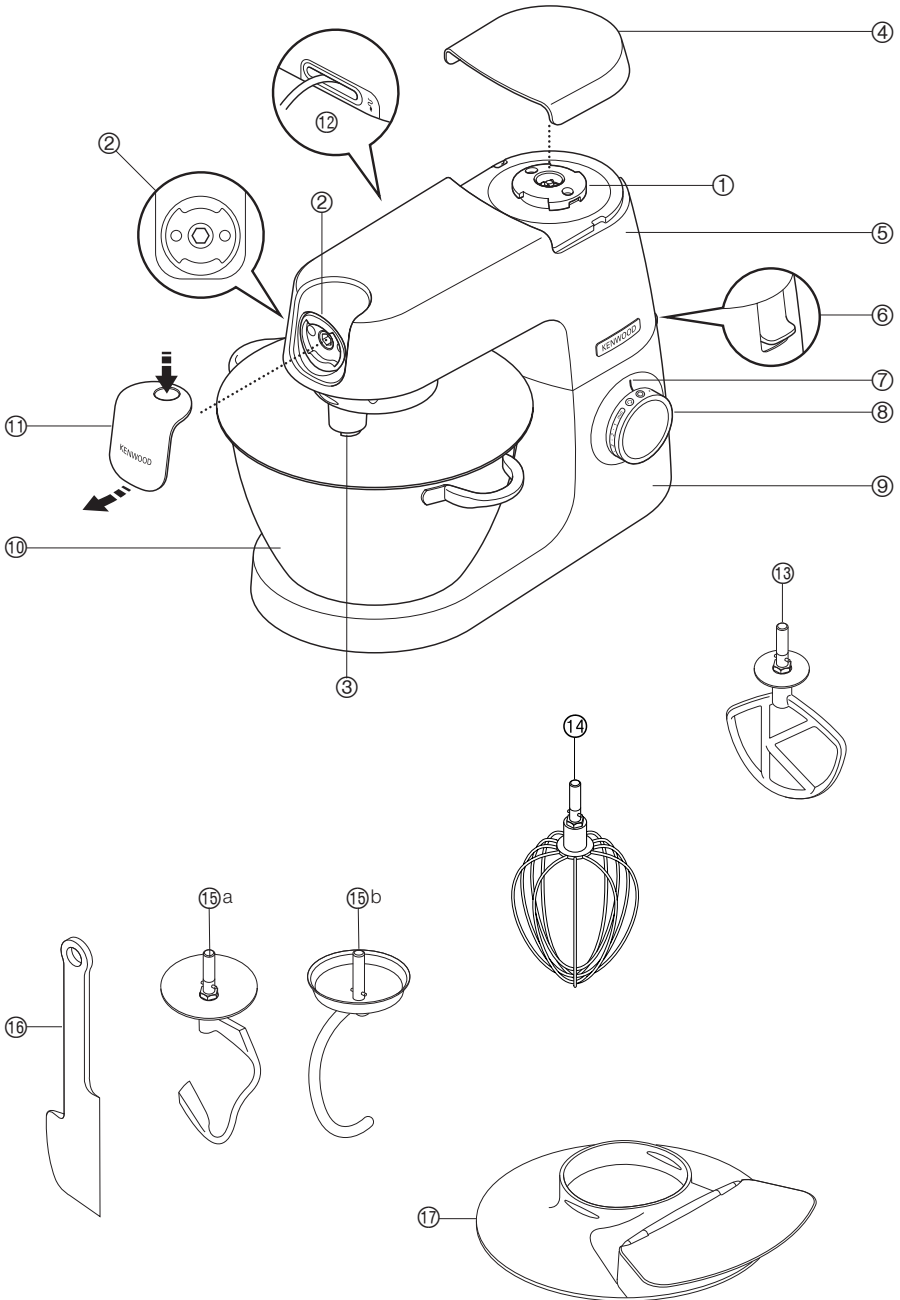
מכשיר זה בנוי מחומרים הניתנים לשימוש חוזר. הסימן  המוטבע על המוצר או על המסמכים הנלווים מצוין, בהתאם לתקנות האיחוד האירופי EC/2002/96 לסילוק ופינוי ציוד חשמלי ואלקטרוני משומש (WEEE), שאין להתייחס למוצר כאל אשפה ביתית רגילה, אלא יש לפנותו למרכז איסוף המתאים למחזור ציוד חשמלי ואלקטרוני. למידע נוסף, התקשרו לרשות המקומית במקום מגוריכם או למשרד להגנת הסביבה. לפני השלכת המכשיר, חתכו את כבל החשמל כך שלא ניתן יהיה לחבר אותו לרשת החשמל.



1. חיבור לאביזר מהיה.
 2. חיבור לאביזר איטי תואם Twist Connection (קוד המוצר שלו מתחיל באותיות KAX והוא מסומן בלוגו: ).
 3. חיבור לקערה.
 4. מכסה חיבור לאביזר מהיה.
 5. ראש המיקסה.
 6. נצרת שחרור הראש.
 7. נורית חיווי פעולה.
 8. חוגת הדלקה/כיבוי וכיוון מהירות.
 9. גוף המיקסה.
 10. קערה.
 11. מכסה חיבור לאביזר איטי.
 12. תא אחסון כבל חשמל.
13. אביזר בחישה K: מתאים להכנת תערובות עבור עוגות ומאפים במיוחד על בסיס חמאה וכן להכנת פירה תפוחי אדמה וכו'.
 14. אביזר הקצפה: מתאים להקצפת סוגי קצפות שונים על בסיס חלבון ביצה או שמנת מתוקה וכן לערבול רטבים וכו'. לא מתאים לתערובות סמיכות עשירות בסוכר או בשומן.
 15. ןו לישׁה (דגם a או b, בהתאם למה שמסופק): מתאים ללישת בצקים וכו'.
 16. מרית.
 17. מגן התזה: מונע התזת נתזי מזון מעורבל אל מחוץ לקערה.



K beater			
Dough hook			
Whisk			

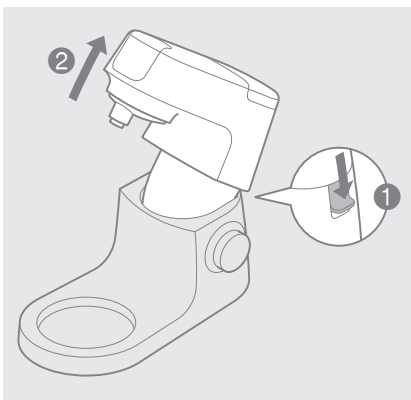

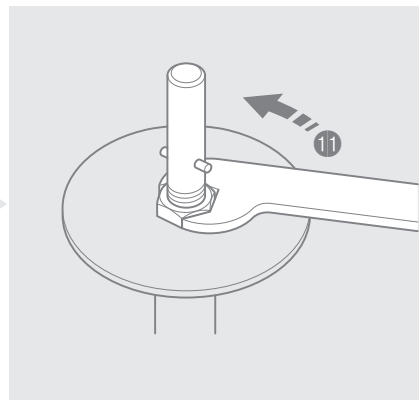
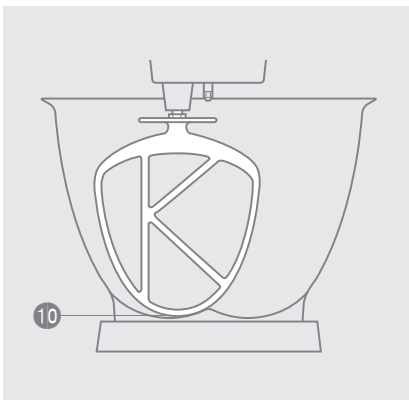
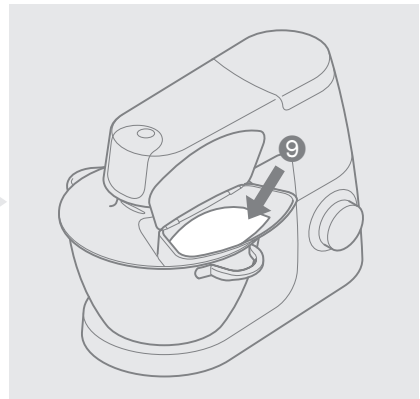
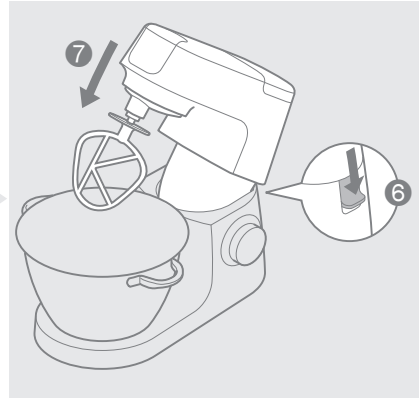
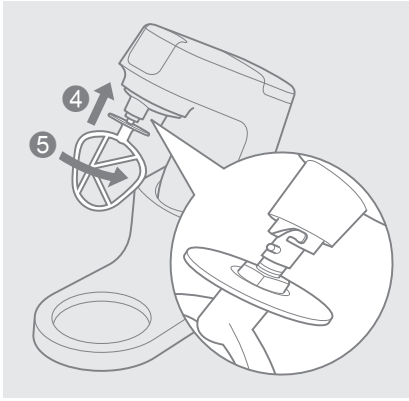

שימוש במיקסר

1. דחפו מטה את נצרת שחרור הראש ① תוך כדי הרמת הראש עצמו עד שינעל במצב המורם ②.
2. הרכיבו את הקערה: הניחו אותה על הבסיס, לחצו אותה מטה תוך סיבוב בכיוון השעון ③ עד שתינעל במקומה.
3. הרכיבו את האביזר: דחפו אותו פנימה לתוך החיבור שלו ④ וסובבו אותו עד שינעל במקומו ⑤.
4. דחפו מטה את נצרת שחרור הראש ⑥ תוך כדי הורדת הראש עצמו עד שינעל במצב המונמך ⑦.
5. שחררו עד הסוף את כבל הזינה (כבל החשמל) מתוך תא האחסון שלו ⑫ שבתוך גוף המכשיר וחברו אותו לחשמל. נורית חיווי הפעולה ⑦ תואר. הערה: נורית חיווי הפעולה ⑦ תהבהב והמיקסר לא יפעל אם ראש המיקסר לא נעול במצב המונמך או אם חוגת כיוון מהירות לא נמצאת במצב "0".
6. הפעילו את המיקסר באמצעות סיבוב חוגת כיוון מהירות ⑦ למהירות הרצויה או למצב פולסים.
7. בגמר השימוש, כבו את המיקסר באמצעות סיבוב חוגת כיוון מהירות ⑦ למצב: "OFF/0" ולאחר מכן נתקו אותו מהחשמל.
8. שחררו את האביזר באמצעות סיבובו בכיוון השעון ומשיכתו החוצה.

המלצות

- מצב פעולת קיפול  מתאים להחדרת מרכיבים קלים לתוך תערובות כבדות יותר כמו למשל עבור קציפות, מוסים, סופלה או שילוב הדרגתי של קמח ופירות לתוך תערובת עוגה. המיקסר פועל במצב זה באיטיות יחסית.
- אם מצטבר מזון על דופנות הקערה, יש לעצור ולגרדו באמצעות המרית.
- עדיף להקציף ביצים בטמפרטורת החדר.
- לפני הקצפת חלבון ביצה, יש לוודא שלא נותרו שאריות שומן או חלמון ביצה.
- עדיף להשתמש במרכיבים קרים לבצקים אלא אם נאמר אחרת במתכון.
- עדיף להקציף שמנת וסוכר בטמפרטורת החדר.

הערות חשובות עבור הכנת לחם

- למניעת עומס יתר, אין לחרוג מהקיבולת המקסימלית.
- במקרה של עומס יתר, יש לכבות, להוציא מחצית מהבצק וללוש אותו בנפרד.
- לשיפור אחידות התערובת יש להכניס קודם את המרכיבים הנוזליים.
- יש לעצור מידי פעם ולגרד גושים שהצטברו על וו הלישה.
- כמות הנוזל הנדרש משתנה עם סוג הקמח והדבר משפיע על העומס הנופל על המכשיר. יש להשגיח מקרוב על תהליך הלישה.

שמרים

- **שמרים יבשים:** מזגו מעט מים חמימים לקערה, הוסיפו שמרים וסוכר והשאירו לנוח במשך 10 דקות.
- **שמרים טריים:** ערבבו עם הקמח.
- **שמרים מסוג אחר:** פעלו לפי הוראות היצרן.
- הניחו את הבצק לתפיחה במקום חמים בתוך כלי סגור או בתוך קערה מכוסה מגבת עד שיכפיל את נפחו.

חשוב

אין לאחסן בקערת המיקסר אביזר כלשהו!

קיבולות מקסימליות

שימוש	מרכיב	דגם Chef	דגם Chef XL
בצק פריך מלוח	משקל הקמח	680 גרם	910 גרם
בצק שמרים ללחם (נוקשה)	משקל הקמח	1.36 ק"ג	1.6 ק"ג
	משקל כללי	2.18 ק"ג	2.56 ק"ג
בצק שמרים רך (מועשר בחמאה וביצים)	משקל הקמח	1.3 ק"ג	2.6 ק"ג
	משקל כללי	2.5 ק"ג	5 ק"ג
תערובת לעוגת פירות (עם שמנת וסוכר)	משקל כללי	2.72 ק"ג (כולל 9 ביצים)	4.55 ק"ג (כולל 15 ביצים)
חלבוני ביצים	מספר משקל	12 גרם 455	16 גרם 605

מהירות מומלצת	שימוש	אביזר
להגביר מהירות בהדרגה ממצב Min עד מצב Max	ערבוב קרם חמאה/מרגרינה וסוכר	בחישה
Max עד 4	ערבוב ביצים לתערובת עוגה	
מצב Fold עד 1	"קיפול" קמח, פירות וכו' לתערובת	
להגביר מהירות בהדרגה ממצב Min עד מצב Max	בחישת תערובת מוכנה לעוגה	
Min עד 2	ערבוב שומן לתוך קמח	
Min עד 1	בחישת "נשיקות" מרנג	
להגביר מהירות בהדרגה ממצב Min עד מצב Max	בחישת "פירה" תפוחי אדמה	
להגביר מהירות בהדרגה עד מצב Max	הקצפת חלבון ביצה	הקצפה
	עוגת ספוג	
	שמנת מתוקה	
Min במשך דקה ואח"כ 1	לישת בצק שמרים	 לישה
ללוש מחדש במהירות 1		

מגן התזה

1. הרימו את ראש המיקסר עד שינעל במצב המורם **2**.
2. הרכיבו את הקערה על בסיסה.
3. דחפו את מגן ההתזה כלפי תחתית ראש המיקסר **8** עד שיתפס במקומו (שימו לב למיקום המשפך כמתואר באיור).
4. הרכיבו את האביזר והורידו את ראש המיקסר.
5. הוסיפו מרכיבי מזון, תוך כדי פעולה, דרך המשפך **9**. ניתן להחליף אביזר ללא צורך להסיר את מגן ההתזה.
6. הסירו את מגן ההתזה באמצעות הרמת ראש המיקסר והחלקת המגן מטה.

התאמת גובה האביזרים

הכלים מותאמים מראש לגובה הנכון מהקערה המסופקת. עם זאת, ניתן להתאים את גובהם מחדש (למעט זו הלישה) באמצעות מפתח ברגים מתאים (מפתח 15 מ"מ עבור דגם KVC ומפתח 19 מ"מ עבור דגם KVL) באופן הבא:

1. נתקו את המכשיר מהחשמל.
2. הרימו את ראש המיקסר והרכיבו עליו את האביזר הרצוי.
3. הנמיכו את ראש המיקסר ובדקו שתחתית האביזר כמעט נוגעת בתחתית הקערה **10**.
4. שחררו את האום באמצעות מפתח הברגים המתאים **11** (לא מסופק).
5. סובבו את הציר נגד כוון השעון כדי להוריד את האביזר או עם כיוון השעון כדי להרים אותו.
6. הדקו חזרה את האום.
7. חזרו על השלבים 2-6 עד שהגובה מתאים.

זהירות

- הקפידו לכבות ולנתק את המכשיר מהחשמל לפני הניקוי!
- אין לנקות בקיטור או בלחץ מים.
- אין להשתמש במברשת גסה או במטליות/ספוגיות ניקוי שוחקות.
- אין להשתמש בחומרי ניקוי חומציים או שוחקים.

ניקוי גוף המכשיר

נקו את גוף המכשיר באמצעות מטלית לחה ואח"כ עברו עליו שוב עם מטלית יבשה. אין לטבול אותו במים או בכל נוזל אחר!

ניקוי האביזרים

ניתן לשטוף את כל האביזרים ידנית במים חמים עם נוזל לניקוי כלים. אין להשרות במים! לחלופין ניתן להדיחם במדיח כלים.

אחסון

- בדקו שכל חלקי המכשיר תקינים והניחו אותם לייבוש מלא לפני האחסון.
- יש לגלול את כבל החשמל לתא שלו (12) שבגב המכשיר
- יש לאחסן את המכשיר במקום בטוח ויבש ושאינו נגיש לילדים.

טיפול בתקלות נפוצות

הטיפול	התקלה
<p>המכשיר עבר למצב המתנה לאחר שלא השתמשו בו מעל 30 דקות. לפני שניתן יהיה להמשיך בפעולה, יש להעביר את חוגת כיוון המהירות למצב "0".</p>	<p>נורית חיווי הפעולה אינה נדלקת עם החיבור לחשמל</p>
<p>בעיה בחיבור לחשמל או באספקת החשמל.</p>	
<p>בעיה בכבל החשמל - יש להחליפו בתחנת השרות.</p>	
<p>חוגת כיוון מהירות אינה במצב "0" או שראש המיקסר לא נעול במצב המונמך שלו.</p>	<p>נורית חיווי הפעולה מהבהבת עם החיבור לחשמל</p>
<p>מצב של עומס יתר - התערובת סמיכה מדי או שהכמות שלה גדולה מדי. יש לנתק מהחשמל ולהניח למכשיר להתקרר ואחר כך להקטין את הסמיכות/הכמות.</p>	<p>נורית חיווי הפעולה מהבהבת באמצע הפעולה</p>
<p>האביזר לא תואם חיבור Twist Connection. יש לוודא שקוד המוצר שלו מתחיל באותיות KAX והוא מסומן בלוגו: </p>	<p>אביזר לא מתאים לחיבור לאביזר איטי</p>
<p>המכשיר מונח על משטח לא יציב.</p>	<p>המכשיר רועד</p>
<p>גובה האביזר אינו מתאים והוא נוגע בתחתית הקערה.</p>	
<p>נבחרה מהירות גבוהה מדי או שהעומס גדול מדי.</p>	
<p>הקערה לא נעולה היטב לבסיסה.</p>	

KENWOOD

BRIMAG

מותגים מבית טוב

כתובתנו: השקמה 19, אזור, 58001
דוא"ל: brimag@digital-age.co.il
אתר החברה: www.brimag.co.il

5720001383/3