

# ASTRA

CARAVAN



Opel-Team  
Sachsen



Die Ansprüche an ein Automobil sind nicht nur gestiegen: Sie sind umfassender geworden.

Opel hat frühzeitig damit begonnen, in Einklang zu bringen, was lange Zeit für unvereinbar galt: ein Höchstmaß an Umweltverträglichkeit und Sicherheit, Wirtschaftlichkeit, Qualität und Komfort zu einem fairen Preis.

So waren wir 1989 der erste Großserienhersteller mit serienmäßigem Katalysator in allen Modellen. Und den Kraftstoffverbrauch unserer Autos haben wir innerhalb von 12 Jahren um 25% gesenkt.

Nicht zuletzt wird Sicherheit zunehmend zum Qualitätsmaßstab. Auch hier gibt Opel mit einer einzigartigen Kombination serienmäßiger Sicherheitssysteme ebenso beruhigende wie richtungweisende Antworten.

Doch dauerhafte Kundenzufriedenheit erreichen wir nur, wenn wir uns mit dem Erreichten nicht zufriedengeben. Deshalb investieren wir permanent in die technische Entwicklung und die Produktionsmethoden von morgen: So zählt unser Werk in Eisenach zu den modernsten Europas. Das Ergebnis sind Automobile mit zukunftsweisender Technik für anspruchsvolle Kunden.

Bei all dem haben wir eines nicht vergessen: die Freude, die Sie tagtäglich an Ihrem Auto haben sollen. An seinem gelungenen Design wie am faszinierenden Fahrerlebnis. Dabei wollen wir Sie immer mit etwas mehr überraschen, als Sie erwarten. Und das ist: Technik, die begeistert.

**OPEL** 



Bei Opel ist ein Caravan mehr als eine abgewandelte Limousine. Denn ihm liegt eine eigenständige Raumkonzeption mit spezifischen Konstruktionsmerkmalen zugrunde. Das erleben Sie schon beim Beladen des neuen Astra Caravan: niedrige Ladekante, breiter, tiefer Laderaum und hochaufschwingende Heckklappe. Und mit seinen Optimierungen in Technik, Styling, Sicherheit und Wirtschaftlichkeit ist er noch attraktiver geworden. Die Summe all seiner Verbesserungen führt zu einem einzigartigen Caravan-Erlebnis: Astra, mehr Vergnügen beim Autofahren. Allein im Komfort ist er eine Klasse für sich, und durch ein modifiziertes Fahrwerk ist das Astra-Vergnügen grenzenlos. Zu den Opel Sicherheitssystemen zählt selbstverständlich der serienmäßige Full Size Airbag für Fahrer und Beifahrer.

Mit neuen Motoren nehmen die Astra besonders viel Rücksicht auf die Umwelt und auf Ihre Finanzen: Die neuen 1.6-16V- und 1.8-16V-Triebwerke gehören zur Opel ECOTEC-Familie. Beide sind, wie auch der neue 1.7-D-Softturbo-Diesel, ausgesprochen wirtschaftliche Kraftstoffspare. Die 1.6-, 1.6-16V-, 1.7-D- und 1.7-TD-Motoren erfüllen schon heute die europäischen Abgasgrenzwerte, die erst ab 1996 in Kraft treten.

Das Vergnügen an diesem Auto beginnt schon bei der Auswahl. Denn das Ausstattungs- und Motorenprogramm ist so vielseitig, daß Sie sich den neuen Astra Caravan zusammenstellen können, der zu Ihnen paßt.

Dies gilt für alle Astra vom Fließheck über die klassische Limousine und den Caravan bis zum Cabrio.

SOUVERÄNES STYLING FÜR ÜBERLEGENE  
TECHNIK. DER NEUE ASTRA CARAVAN.

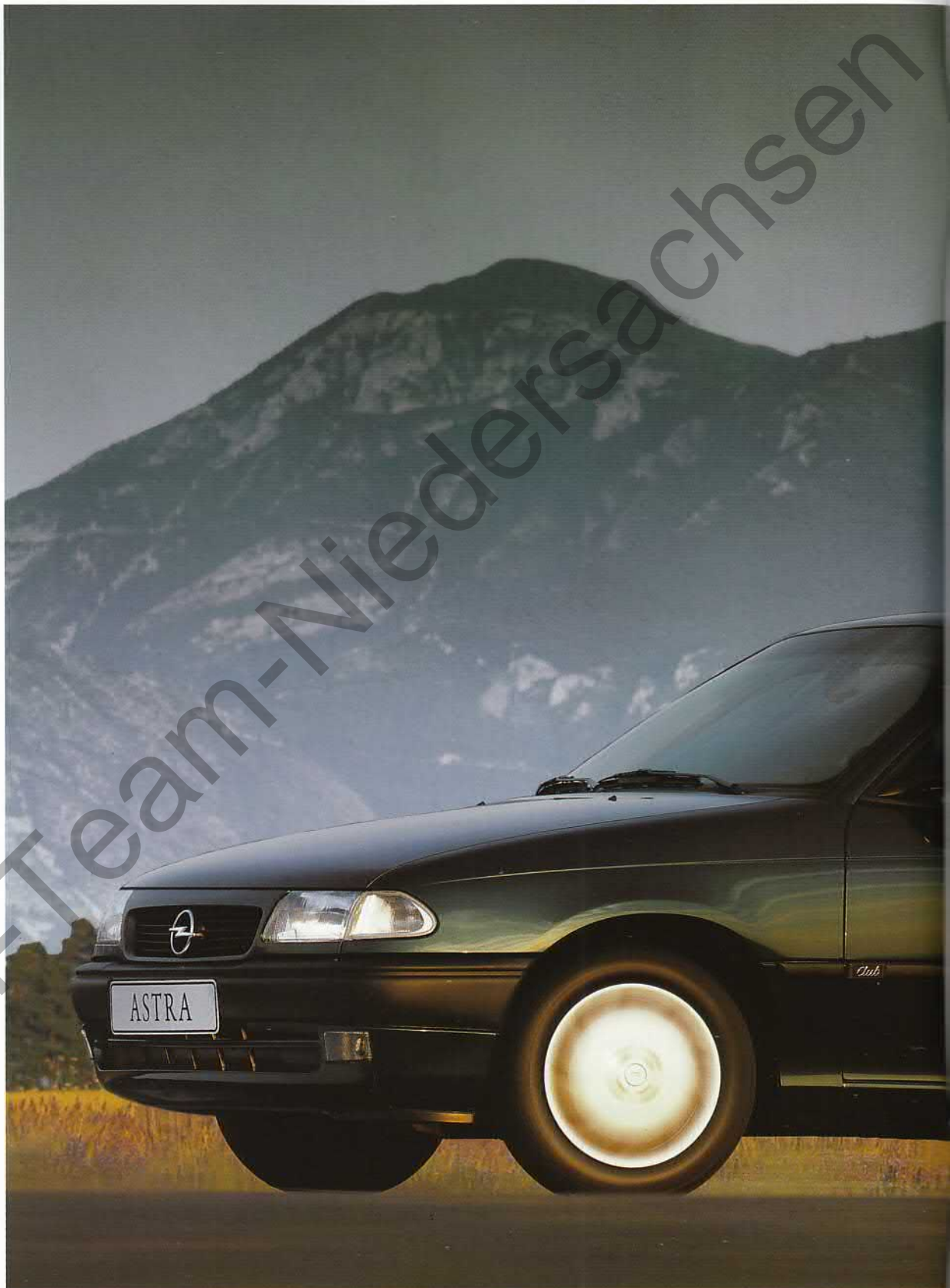



*Das neue, ausdrucksstarke Gesicht einer Autopersönlichkeit mit Charakter. Der neue Astra Caravan Club mit fünf Türen und viel neuer Technik, die Autofahren sicherer, umweltverträglicher und wirtschaftlicher macht. Viel Vergnügen.*

# GROSSRÄUMIGKEIT IN IHRER KOMFORTABELSTEN FORM.



*Der höhenstellbare  
Fahrersitz bringt Sie in  
Ihre individuelle Ideal-  
position.*





*Im neuen Astra Caravan erleben Sie beste Ergonomie. Für mehr Bedienungssicherheit und mehr Komfort. Harmonisches Ambiente mit viel Kopf- und Beinfreiheit zum entspannten Autofahren. (Abb. Astra Caravan Club.)*

HIER GEHEN SIE IN FÜHRUNGSPPOSITION.



Das Triple-Info-Display (nur bei werkseitigem Radio-Einbau) liefert präzise Informationen auf einen Blick: Uhrzeit, Außentemperatur, Datum, Frequenz des eingestellten Radiosenders.

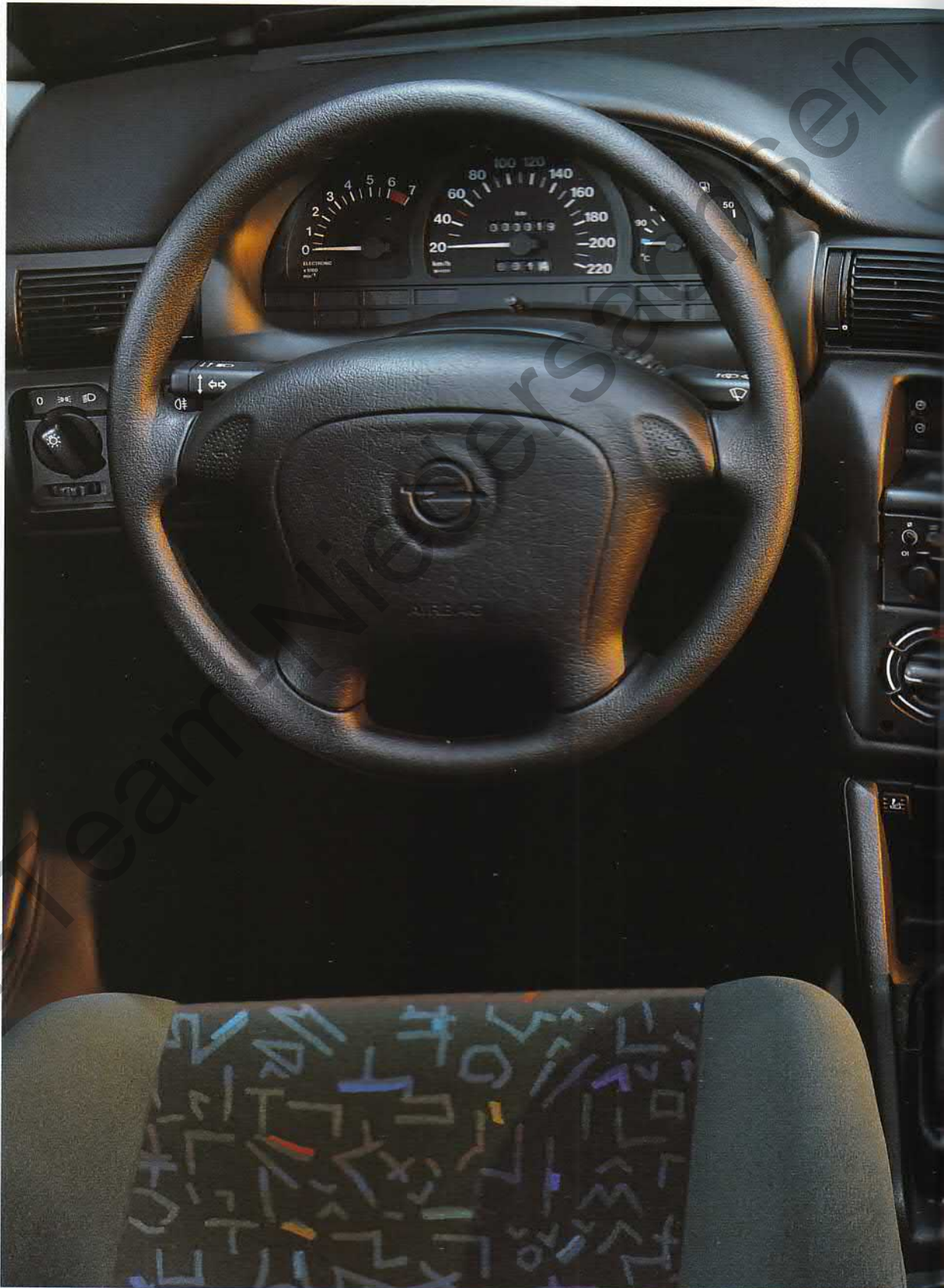





Auf Tastendruck aktivieren Sie das Reinluft-Filter-System. Pollen und schlechte Gerüche bleiben draußen, und drinnen herrscht angenehme Luft.

Wer in diesem Cockpit sitzt, fährt gut, sicher und entspannt. (Abb. Astra Caravan Club.)

# DER NEUE ASTRA CARAVAN. EINE RAUM- UND KOMFORTKLASSE FÜR SICH.



*Körpergerechte Vollschaumsitze vorn mit integrierter Sitzrampe und stufenlos einstellbarer Rückenlehne.*

*Das freut die Skifahrer: Ab Astra Caravan Club ist eine Durchladeeinrichtung bei der Mittelarmlehne serienmäßig.*



*Wenn Sie z.B. mal eine lange Leiter zu Nachbars Kirschgarten bringen wollen, machen Sie aus Ihrem Komfort-Caravan einfach einen Transport-Caravan. Durch die asymmetrisch teilbare Rücksitzlehne gibt Ihnen der Astra große Ladeflexibilität und jede Menge Raum: bis zu einem Volumen von 1630 Litern (ECIE).*

In seinem Caravan sollte man sich möglichst entspannt fühlen. Und dazu gehört ein Fahrzeug, das wohlwendend harmonisch im Ambiente, großzügig im Raumangebot und kultiviert im Fahrwerk ist. Dies schließt die hochwertigen und geschmackvollen Polsterstoffe des Innenraums genauso ein wie die neue Gasdruck-Stoßdämpfung des Fahrwerks.

Je länger die Reisen sind, um so mehr spüren Sie, daß die wichtigen Komfortkriterien Fahrkultur, Laufruhe, Dämpfung, geringes Geräuschniveau und Ermüdungsfreiheit vom neuen Astra kompromißlos erfüllt werden. Jeder Fahrgast hat seinen anatomisch durchgeformten Sitz mit reichlich Kopf- und Beinfreiheit. Der Fahrer bekommt durch ergonomisch angeordnete Bedienungs- und Kontrollelemente und durch optimale Rundumsicht viel Gelassenheit mit auf die Reise. So kommen alle sicher und ausgeruht an.

Und nach dem Parken am Ziel paßt eine elektronische Wegfahrsperrung auf Ihren Astra Caravan auf. Sie entspricht allen Anforderungen der Versicherungen und ist auf Wunsch verfügbar (nicht bei Dieselmotoren). Eine völlig neue Technologie aktiviert die Wegfahrsperrung mit dem Ausschalten der Zündung. Ein Transponder im Fahrzeugschlüssel sendet sein encodiertes Signal beim Einstecken in das Zündschloß an das System. Die Sende-/Empfangseinheit im Zündschloß checkt den Code und gibt der elektronischen Motorsteuerung das Kommando „Start frei“. Aber natürlich nur, wenn es Ihr Schlüssel mit Ihrem Code ist. Und den gibt es ein einziges Mal unter 72 Milliarden Möglichkeiten. Ist das nicht beruhigend?



*Ihr Schlüssel zu mehr  
Diebstahlsicherheit:  
mit Transponder und  
codiertem Signal.*



Opel

schsen

DER NEUE ASTRA CARAVAN SPORT.  
SEINE STÄRKE IST SEINE TECHNIK.

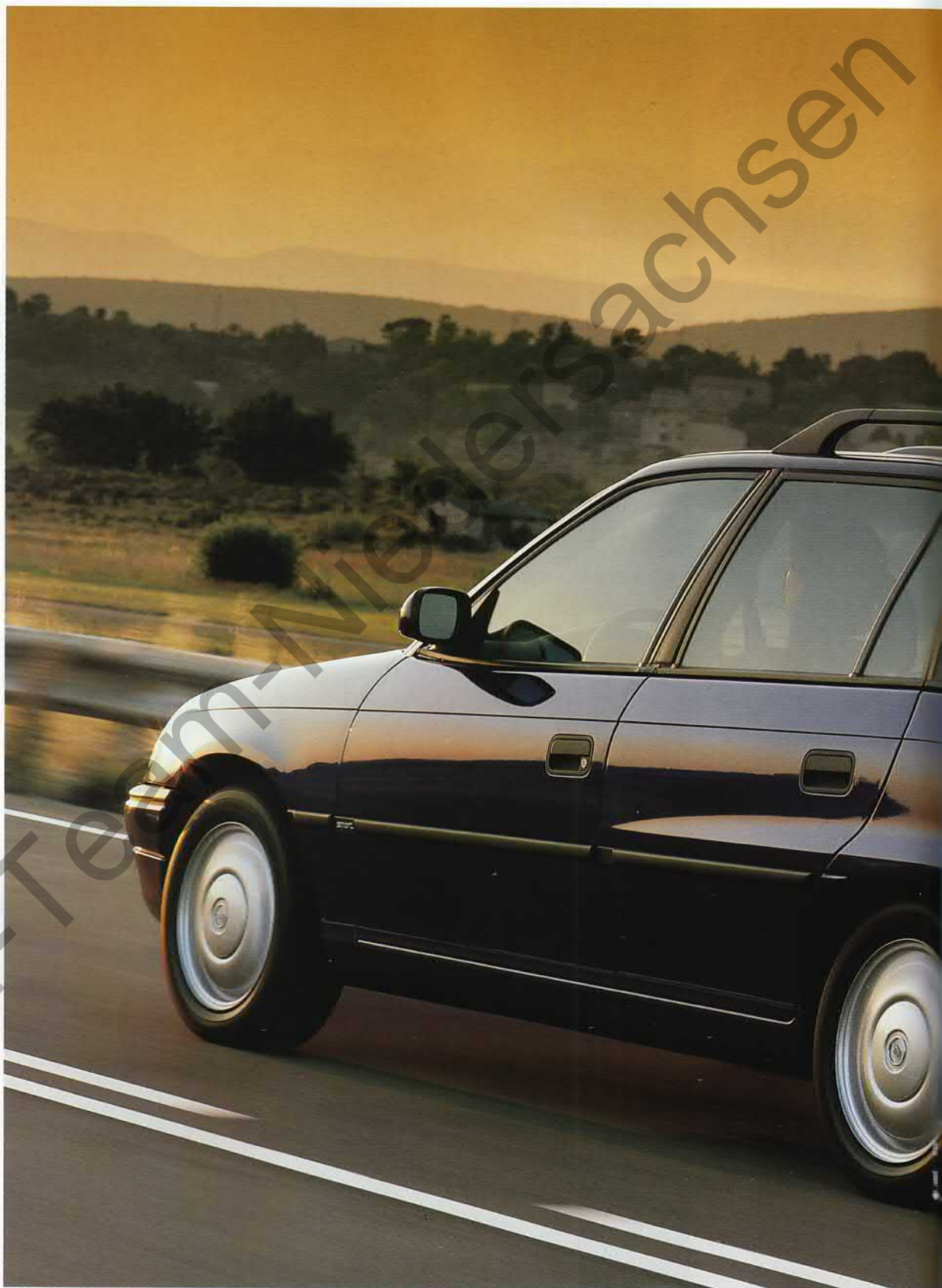

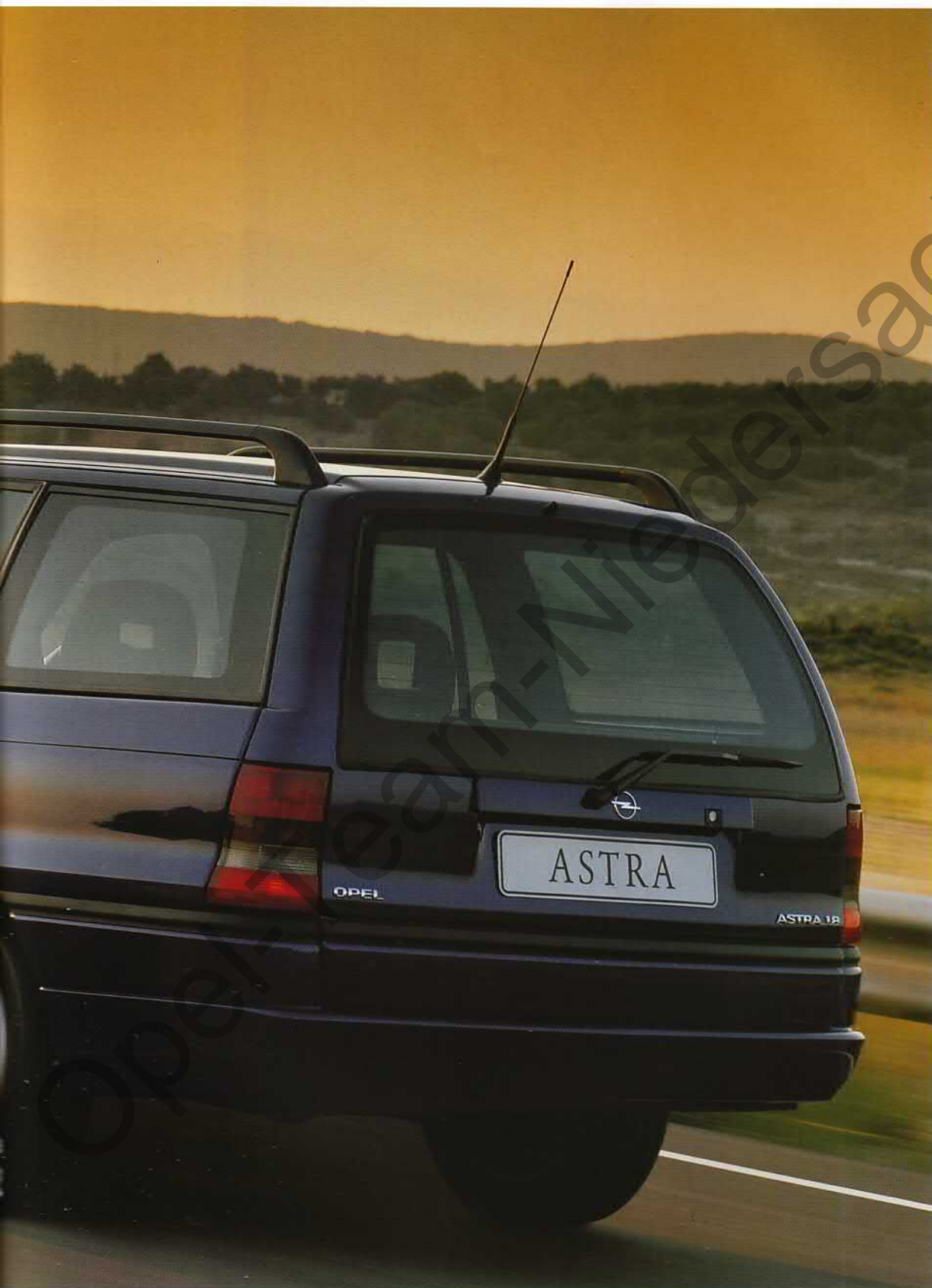

*Elastisch, dynamisch,  
durchzugsstark. Und  
noch wirtschaftlich.  
Die 1.8-16V-Maschine  
mit 85 kW (115 PS).*

*Der neue Astra Cara-  
van Sport. Großraum,  
Souveränität, High-  
Tech und Individualität  
mit viel Dynamik.*

# ZWEI AIRBAGS UND JEDE MENGE IDEEN FÜR MEHR SICHERHEIT.



Innerhalb von nur 15 Millisekunden nach ...



... Eintritt einer Verzögerung entscheidet ...



... die Elektronik, ob ausgelöst werden muß.



Mit dem Airbag setzt gleichzeitig das Aktivgurt-System ein:



Die Gurtschloßstraffer halten Sie fest, und ...



... Sitzrampen verhindern das Wegtauchen unter den Gurten.



Eine intelligente Elektronik entscheidet in Millisekunden über die Aktivierung der Airbags.

Wir möchten, daß Sie in Ihrem neuen Astra möglichst sorgenfrei fahren. Und daher geben wir Ihnen alle denkbaren passiven Sicherheitskomponenten mit auf den Weg. Für diese konsequente Opel Sicherheit gibt es großartige



Beweis: Der **Opel Full Size Airbag** ist fast doppelt so groß wie der „Euro-Airbag“. Das sind 67 Liter Sicherheit für den Fahrer. Der Beifahrer-Airbag arbeitet mit 120 Litern. Er ist übrigens so eingebaut, daß das Handschuhfach erhalten bleibt. Beide Airbags zusammen decken die Instrumententafel fast vollständig ab, und beide sind im neuen Astra natürlich serienmäßig.

Diese Sicherheitskomponenten werden durch das **Astra-Aktivgurt-System** noch ergänzt. Es besteht aus der idealen Kombination von höhenverstellbaren Sicherheitsgurten und Sitzrampen vorn und hinten sowie aus Gurtschloßstraffern an den Vordersitzen.

Das System wirkt nach dem Prinzip der Gleichzeitigkeit: Bei einem

Frontalaufprall strafft es blitzschnell den Becken- und Schultergurt. Damit wird die Gefahr eines Kopfaufpralls nach vorn erheblich reduziert. Das Wegtauchen unter dem Beckengurt wird durch die integrierten Sitzrampen unterbunden.



Ein Höchstmaß an passiver Sicherheit bietet das **Astra-Rundumschutz-System** mit computerberechneten, energieabsorbierenden Aufprallzonen vorn und hinten. Doppelstahlrohr-Verstärkungen in den Türen wirken bei einem Seitenaufprall

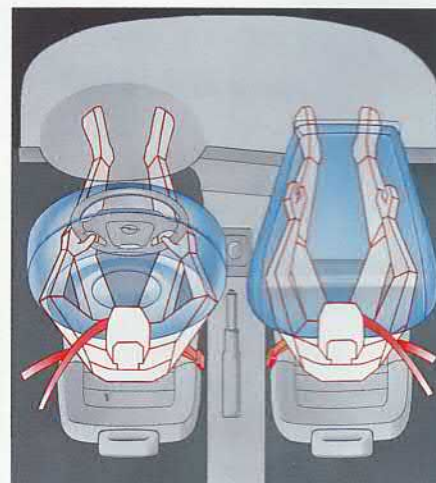

Mit zusammen 187 Liter Volumen decken die beiden Opel Full Size Airbags die ganze Instrumententafel ab. Das ist serienmäßige Sicherheit für Fahrer und Beifahrer.

Durch Versteifungen an computerberechneten Punkten und durch Doppelstahlrohr-Verstärkungen in den Türen wird die Astra-Karosserie zu einer formstabilen Fahrgastzelle.

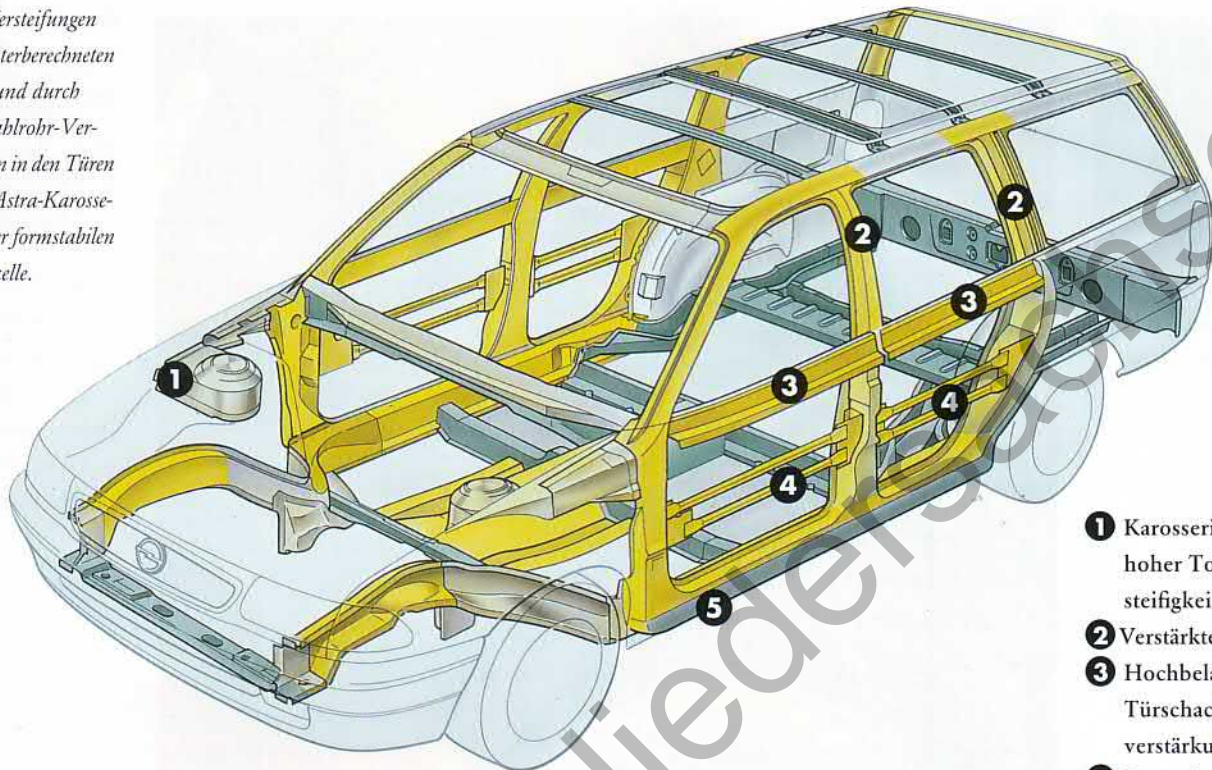

- 1** Karosserie mit hoher Torsionssteifigkeit
- 2** Verstärkte Säulen
- 3** Hochbelastbare Türschachtverstärkungen
- 4** Doppelstahlrohr-Verstärkungen in den Türen
- 5** Verstärkte Seitenschweller

wie Leitplanken. Zusätzliche Verstärkungen geben den neuen Astra noch mehr Torsionssteifigkeit.

Wer Astra fährt, hat zuverlässige Beschützer:

- Opel Full Size Airbag für Fahrer und Beifahrer
- höheneinstellbare Sicherheitsgurte vorn und hinten
- Gurtschloßstraffer vorn
- Sitzrampen gegen das Wegtauchen unter dem Gurt
- verwindungssteife Fahrgastzelle
- computerberechnete Aufprallzonen vorn und hinten
- Doppelstahlrohr-Verstärkungen in den Türen

Diese vielen Astra-Sicherheitskomponenten sollten Sie beim Autokauf immer im Kopf haben, damit Sie keine Kompromisse eingehen. Unser Sicherheitsdenken bei der Konstruktion unserer Fahrzeuge ist so ausgeprägt wie Ihres beim Autofahren. Denn wir möchten dasselbe wie Sie: entspannt fahren und gut ankommen. Deshalb ist es so beruhigend, in den neuen Astra einzusteigen.



Alle neuen Astra haben serienmäßig einen asphärischen Außenspiegel auf der Fahrerseite. Er sorgt beim Überholen für sicheren Blick nach hinten.

# MEHR FAHRVERGNÜGEN DURCH AKTIVE SICHERHEIT.



*Härter als der Straßen-  
Alltag: das Prüffeld,  
auf dem Astra auf  
Ausdauer und Zu-  
verlässigkeit getestet  
werden.*



*Präzisionslenkung für  
Kurvensicherheit und  
Spurgenauigkeit.*



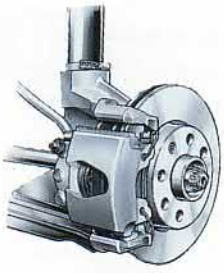

*Diagonales Zweikreis-bremsystem mit Bremskraftverstärker und Bremskraftregler. Scheibenbremsen vorn, selbstnachstellende Trommelbremsen hinten.*

Die neuen Astra Caravan bieten viel Dynamik für großes Fahrvergnügen. Daher ist die aktive Sicherheit bei Opel ein Forschungsgebiet, bei dem sich alles um den Fahrer dreht. Denn er ist für sich, die Insassen und andere Verkehrsteilnehmer verantwortlich, und dabei unterstützen wir ihn aktiv mit entlastenden Sicherheitskomponenten.

Der neue Astra Caravan bietet Sicherheitsreserven, die auf der Kombination perfekt aufeinander abgestimmter High-Tech-Elemente beruhen. Sie geben Ihnen die Gelassenheit beim Fahren und sie sind aktiv einsetzbar, wenn es die Situation erfordert.

Das Fahrwerk des neuen Astra Caravan gehört zu den besten, denn es ist noch optimaler auf die Motor-Dynamik abgestimmt. Durch den Einsatz von Gasdruck-Stoßdämpfern und -Federbeinen werden die Fahreigenschaften aller neuen Astra noch verbessert. Meßbare Vorteile erzielte man im Federungs-, Dämpfungs- und im Abrollkomfort sowie im mechanischen und akustischen Schluckvermögen.

Konkretes Fazit: Die Gasdruck-Dämpfung führt zu besserem Fahrverhalten bei welliger Fahrbahn und zu größerer Bodenhaftung der Räder. Auch die Unterbauvibration wurde minimiert. Im neuen Astra Caravan herrscht ganz einfach mehr Ruhe, und das kommt natürlich der Fahrfreude zugute.

Mit der präzise arbeitenden Servolenkung, die ab 1.6-Motoren serienmäßig ist, haben Sie Ihren Astra Caravan sicher im Griff.

Aktiv fahren heißt auch bei Nässe, Schnee, Eis und in kritischen Situationen kontrolliert bremsen und zum Stehen kommen. Dafür sorgt das ABS (serienmäßig im Caravan GSi), mit dem Sie auf Wunsch die aktive Sicherheit noch steigern können. Das ABS verhindert bei Vollbremsung das Blockieren der Räder, so daß das Fahrzeug lenkbar bleibt.

Bei diesen Opel Ideen zur passiven und aktiven Sicherheit verstehen Sie sicher sofort, warum der Astra eines der sichersten Autos auf unseren Straßen ist. Warum sollten Sie sich also mit weniger Sicherheit zufriedengeben?



*Mit ABS werden kritische Situationen sicherer beherrscht. (Serienmäßig im Caravan GSi.)*

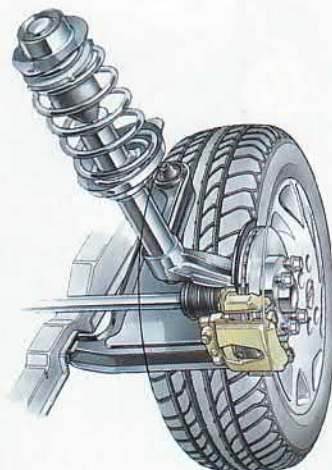

*Sicherheitsfahrwerk mit Gasdruck-Stoßdämpfern und -Federbeinen.*

# INTELLIGENTE AUTOS HABEN AUCH INTELLIGENTE MOTOREN.



Optimierte Verbrennung: Gemischaufbereitung durch vier Ventile. Kurze Flammwege und effektivere Verbrennung durch zentral platzierte Zündkerze.



Elastisch. Dynamisch. Durchzugsstark. Wirtschaftlich. Das intelligente Astra-1.6-ECOTEC-Triebwerk mit 16 Ventilen und zwei obenliegenden Nockenwellen. Das ist Kraft mit viel Fahrspaß.

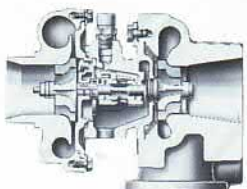
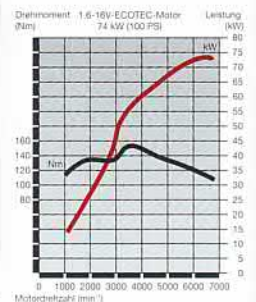

Durch den neuen „Softturbo“ ist beim Beschleunigen des Astra 1.7 D kein „Turboloch“ mehr zu spüren.

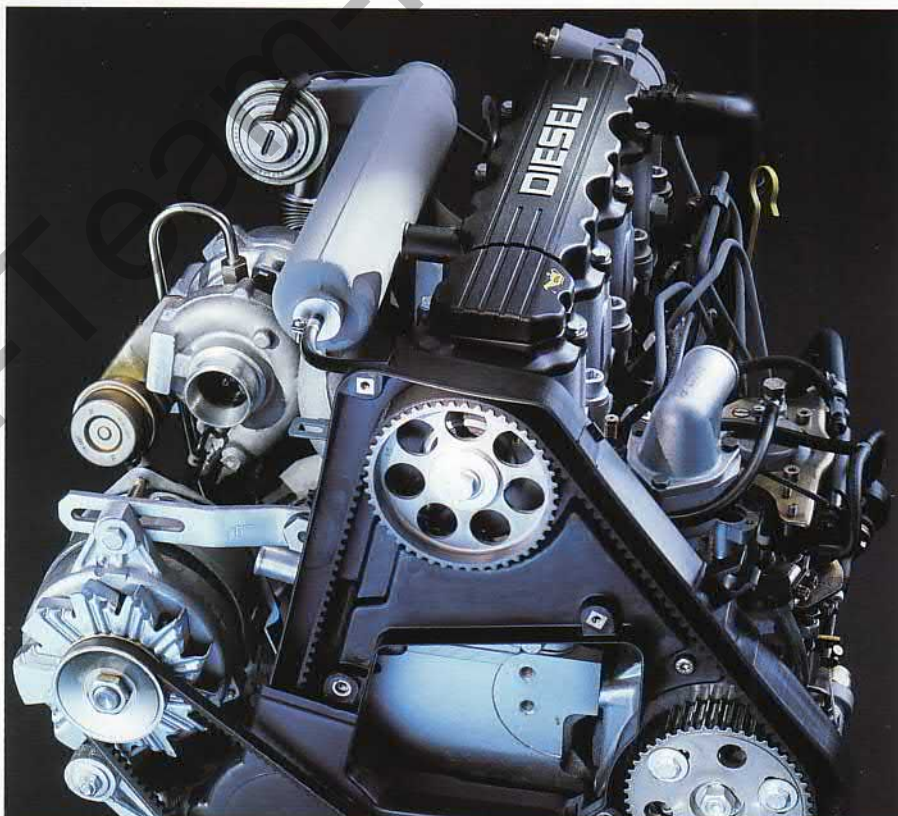

Neue Diesel braucht die Umwelt. Dieser geschmeidige 1.7 D mit „Softturbo“ ist sauberer, leiser, sparsamer, ausdauernder.

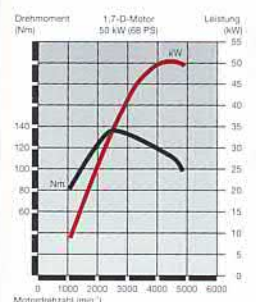

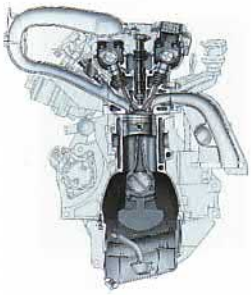

*4-Ventil-Technik,  
Anpassung an die  
Kraftstoffqualität,  
elektronisch geregelte  
Abgasrückführung.*

Opel Triebwerke müssen ganz besondere Bedingungen erfüllen, bevor sie zum Einsatz kommen. Denn das Vergnügen, das sie beim Fahren machen, soll möglichst wenig auf Kosten der Umwelt gehen. Sie müssen ihre Leistungen mit optimalem Drehmoment, niedrigen Verbrauchswerten, geringem Schadstoffausstoß und hoher Wirtschaftlichkeit bringen.

Mit so leistungsfähigen Motoren fahren Sie jetzt sparsamer und die Umwelt besser. Denn für die neuen Astra gibt es gleich zwei neue 16-Ventil-Triebwerke aus der neuen ECOTEC-Motorengeneration von Opel. Sie sind emissionsreduziert, leiser, sauberer und wirtschaftlicher.

Nehmen Sie zum Beispiel diese Ingenieursleistung: den neuen 1.6-16V-ECOTEC-Motor mit 74 kW (100 PS) mit Konstruktionsmerkmalen, die in dieser Summe einzigartig sind:

- 16 Ventile
- zwei obenliegende Nockenwellen
- sequentielle Einspritzung
- Direktzündung
- Die saubere und effiziente Verbrennung bewirkt die automatische Klopfregelung. Das System stellt sich auf unterschiedliche Kraftstoffqualitäten selbst ein
- Die elektronisch gesteuerte Abgasrückführung reduziert Verbrauch und Schadstoffausstoß
- Frischlufteinblasung
- Die Vierventiltechnik mit zentral platzierter Zündkerze optimiert die Gemischaufbereitung. Die Kerzen-

position bewirkt durch kurze Flammwege eine effektivere Verbrennung

Dieselbe überlegene Technik bietet auch das andere neue Triebwerk: der 1.8-16V-Motor mit 85 kW (115 PS).

In einem so umweltfreundlichen Motorenprogramm darf ein moderner Diesel nicht fehlen. Hier ist der neue 1.7 D mit 50 kW (68 PS). Dieser Turbodiesel ist als „Softturbo“ ausgelegt. Mit seinem Verbrauch von nur 6,2 l/100 km im Euromix nach DIN 80/1268 EWG ist er besonders wirtschaftlich, und er erfüllt bereits heute die EG-Norm 96.

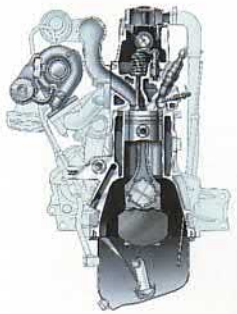

*Turbolader bewirken  
eine bessere Verbrennung  
und tragen so  
auch zur Abgasreduzierung bei.*

# UND WAS HAT DIE UMWELT VOM ASTRA-VERGNÜGEN?

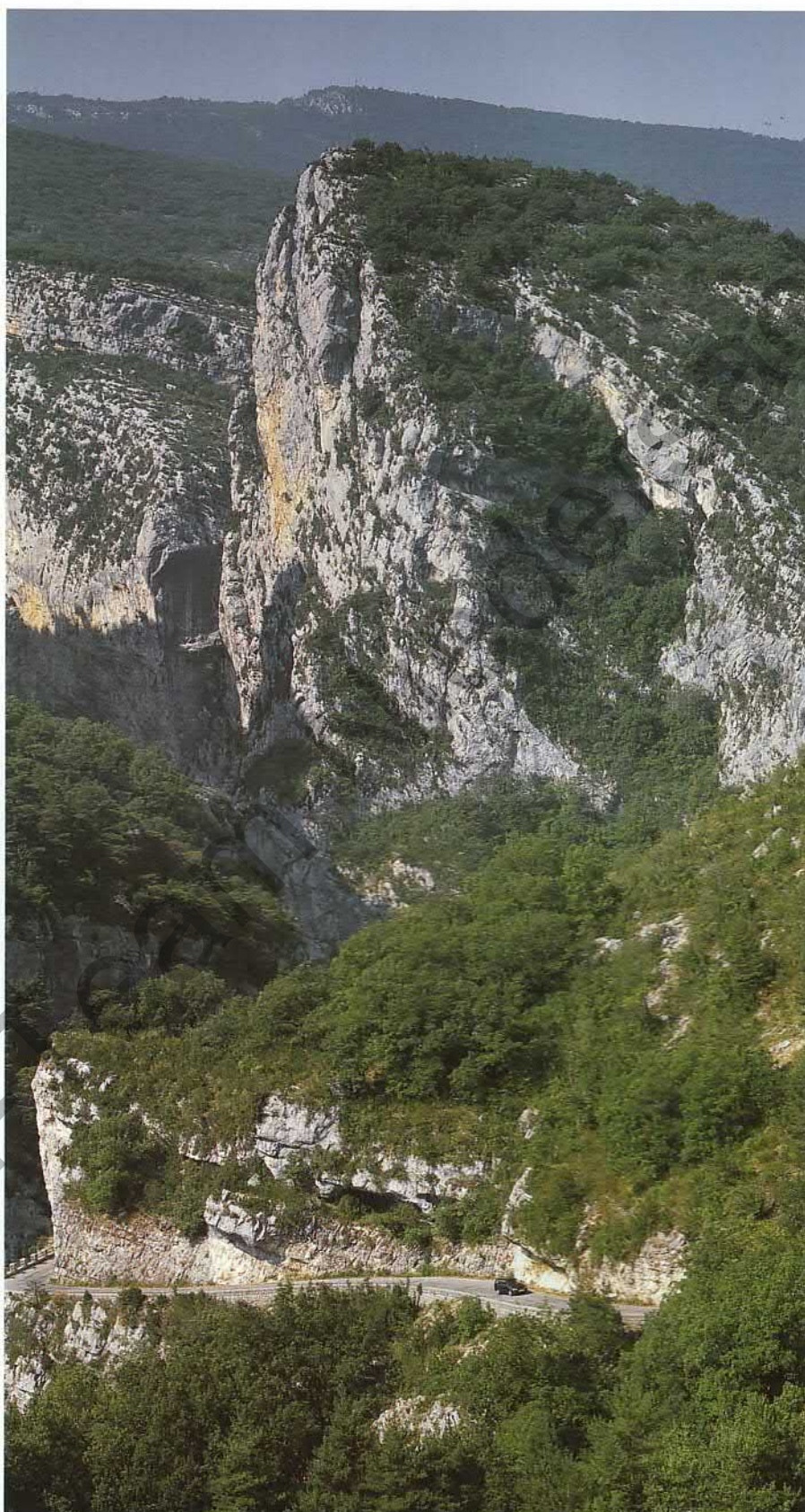



Die neuen Astra machen nicht nur ihren Besitzern viel Freude, sondern nehmen auch Rücksicht auf die Umwelt.

Denn Opel engagiert sich traditionell für mehr Umweltverträglichkeit. In der Triebwerkstechnik wie in allen anderen Bereichen der Automobilherstellung forschen wir aktiv nach Entlastungsmöglichkeiten für die Umwelt. Dabei entsteht diese eindrucksvolle Erfolgsliste.

#### UMWELTFREUNDLICHE TECHNOLOGIEN.

- Geregelter Drei-Wege-Katalysator serienmäßig in allen Modellen mit Benzinmotor.
- Innovative Motorentchnik: optimales Drehmoment, niedriger Kraftstoffverbrauch. Reduzierung der Schadstoffemission durch die ECOTEC-Motorengeneration.
- Wirtschaftliche Opel Automatik mit 4 Stufen und 3 Fahrprogrammen.

#### MINIMIERUNG UMWELTBELASTENDER MATERIALIEN IN DER PRODUKTION.

- Opel Wasserlack-Technologie: Reduzierung des Lösemittelgehaltes auf 5 % bei Grundlacken und auf 12 % bei Metallic-Basislacken.
- Reduzierung des Cadmiumgehaltes in allen Bauteilen auf ein Minimum.
- Bei Opel werden nur FCKW-freie Treib- bzw. Kältemittel eingesetzt.
- Brems- und Kupplungsbeläge in Motor- und Auspuffdichtungen sind asbestfrei.

#### KONSEQUENTE RECYCLINGSTRATEGIE.

- Alle Verkleidungsteile sind aus recycelfähigem Material gefertigt.
- Reduzierung der Materialvielfalt, um das Sortieren für die Wiederverwendung zu erleichtern.
- Durch Kennzeichnung fast aller Kunststoffteile mit international gültigen Materialcodes schaffen wir die Voraussetzung für sortenreine Wiederaufbereitung.

#### ZUKUNFTSAUFGABE „VERKEHRSMANAGEMENT“.

Wichtige Umweltinitiativen gehen weit über den Fahrzeugbau hinaus. Opel Ingenieure arbeiten an der Entwicklung und Realisierung von modernen Kommunikations- und Leitsystemen, damit der Straßenverkehr umweltverträglicher und sicherer wird.

Und damit Autofahren noch lange Spaß macht.



DAS AUTO, AUF DAS SIE STOLZ SIND.  
DER NEUE ASTRA CARAVAN GL.





*Der 5türige Astra  
Caravan GL, familien-  
freundlich im Preis und  
komplett ausgestattet.  
Mit all der Sicherheit,  
Zuverlässigkeit, kom-  
fortablen Großzügig-  
keit und intelligenten  
Technik, die Astra-  
Fahren zu einem tägli-  
chen Vergnügen macht.  
(Nebelscheinwerfer und  
Kopfstützen hinten  
Sonderausstattung.)*

## SO KOMPLETT IST DAS FAHRVERGNÜGEN SCHON AB WERK.



*Für guten Klang im großen Astra-Raum sorgt auf Wunsch, gegen Mehrpreis, das Blaupunkt Autoradio-System SC 202 mit Triple-Info-Display.*



Bei dem komplett ausgestatteten Caravan GL fehlt Ihnen nichts zu Ihrem Astra-Vergnügen. Mit hochwertigen Stoffen und frischen Farben erleben Sie eine angenehme Innenraumharmonie.

Das große Raumangebot; die hochwertige Verarbeitung, der hohe

Fahrkomfort, die innovative Technik und die Opel Sicherheit sind so selbstverständlich wie diese Serienausstattung:

- 1.4-Motor, 44 kW (60 PS), mit elektronischer Benzineinspritzung
- Opel Full Size Airbag für Fahrer





5-Gang-Schaltgetriebe  
serienmäßig.

- und Beifahrer
- Astra-Aktivgurt-System
- Astra-Rundumschutz-System
- Astra-Reinluft-Filter-System
- Servolenkung (ab 1.6-Motor)
- 5-Gang-Schaltgetriebe
- Rücksitz, asymmetrisch geteilt,
- umklappbar
- Quarzuhr
- 2 Außenspiegel, von innen einstellbar
- asphärisch geformter Außenspiegel auf Fahrerseite
- Dachreling

DER NEUE ASTRA CARAVAN CLUB.  
MEHR RAUM FÜR FREIHEIT UND FREIZEIT.

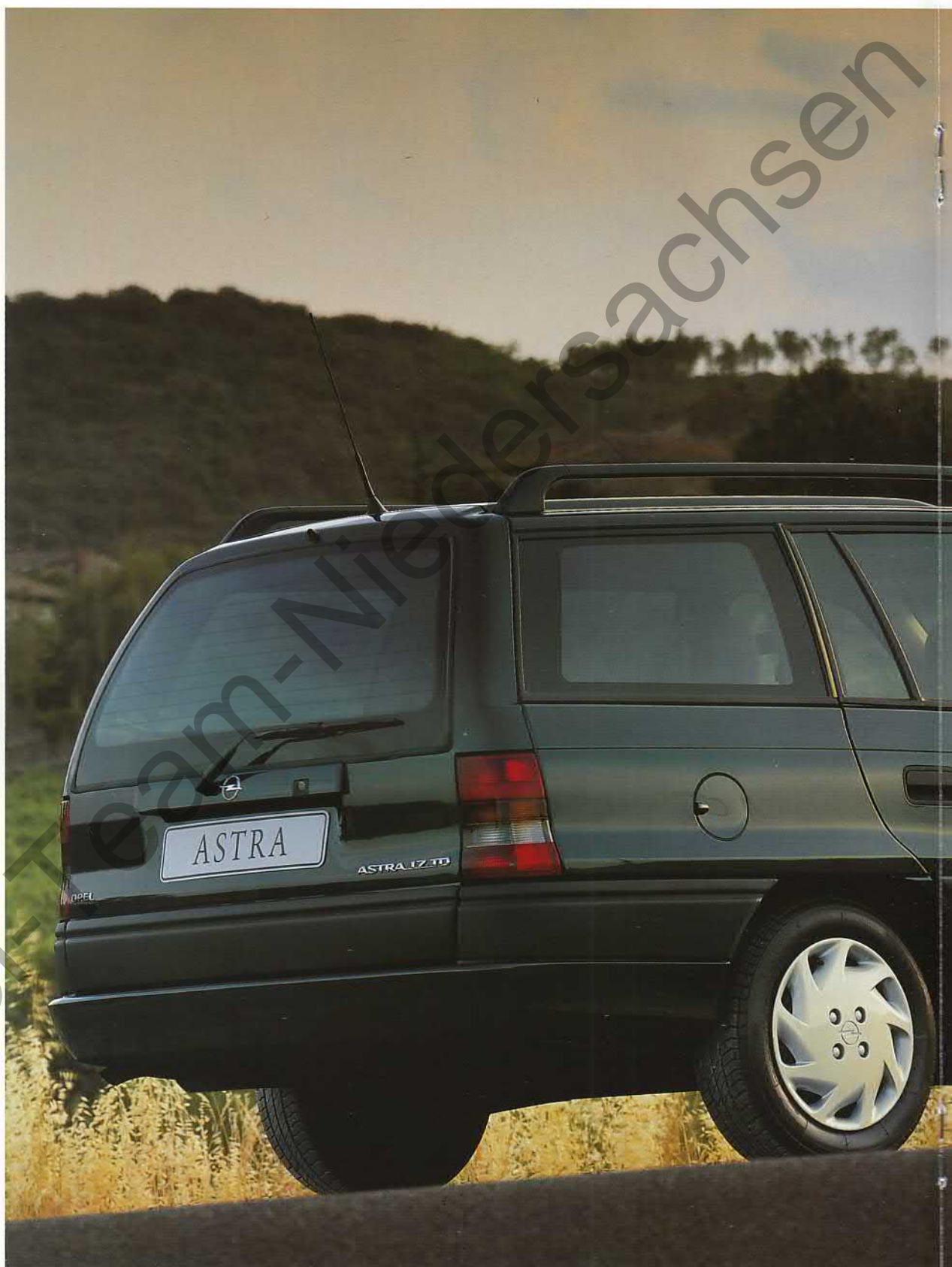

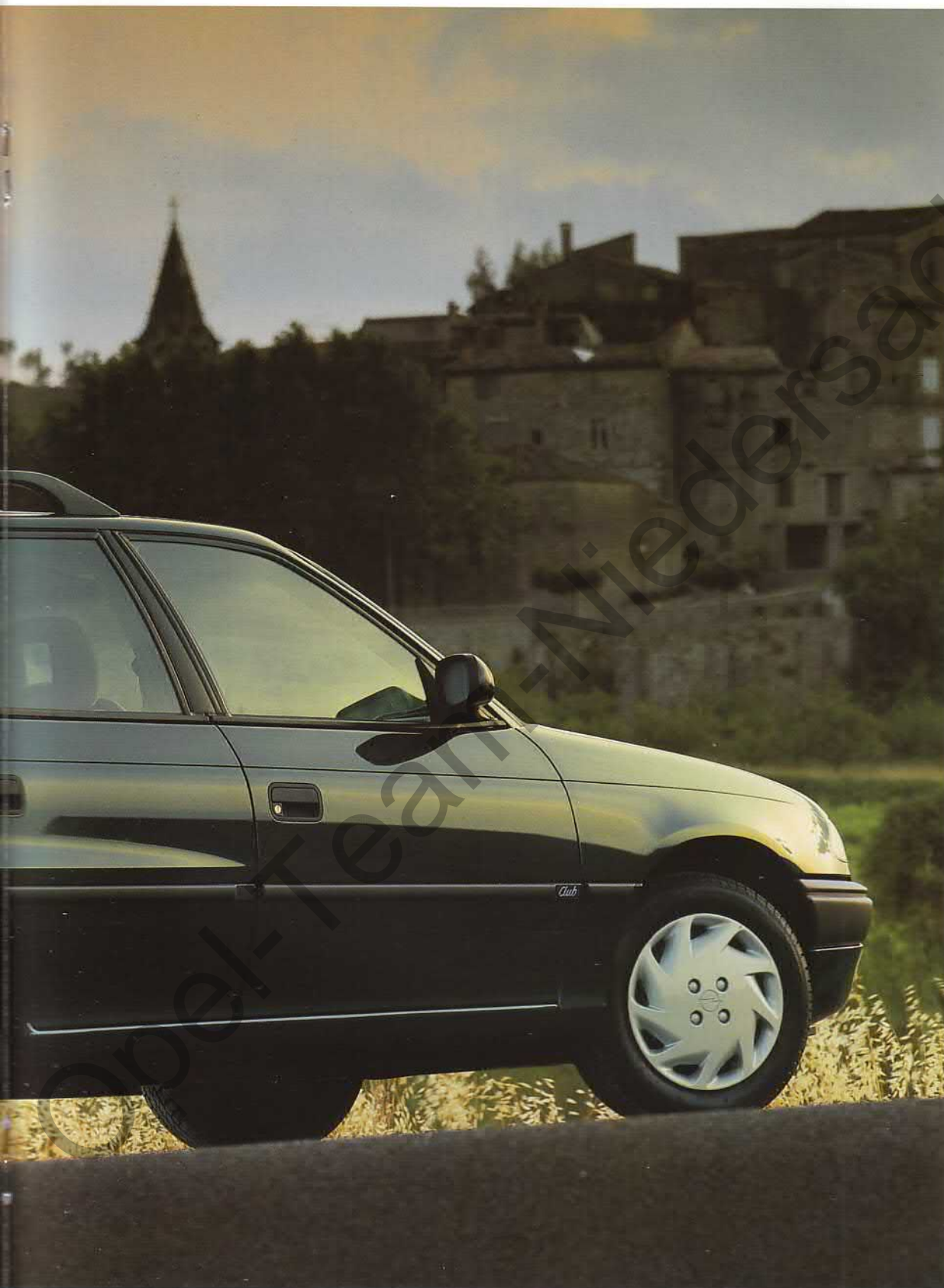

*Der neue Astra Caravan Club. Ein elegantes Raumfahrzeug, das jeden Sport und Spaß mitmacht. Mit reichhaltiger Serienausstattung und mit viel Raum und Komfort für unternehmungslustige Leute. Er ist in Deutschland der erfolgreichste Caravan seiner Klasse.*

## KOMFORT TOTAL. DER NEUE ASTRA CARAVAN CLUB.



*Komfortsitz in anatomischer Idealform für ermüdungsfreie Beckenabstützung und festen Seitenhalt.*



Seine Klasse und seinen hohen Komfort sieht man dem Astra Caravan Club schon von außen an. Sein Styling und sein Innenraumdesign bilden eine harmonische Einheit zum Wohlfühlen. Die Perfektion und Verarbeitungsqualität aller Fahrzeugkomponenten machen

Ihren Astra besonders hochwertig. Kein Wunder bei dieser serienmäßigen Ausstattung zuzüglich zur GL-Ausstattung:

- Wärmeschutzverglasung, grün getönt



*Auf Wunsch, gegen Mehrpreis: Multi-Info-Display, das als umfassendes Informationssystem dient.*

- Zentralverriegelung einschließlich Heckraumklappe und Tankdeckel mit Diebstahlsicherung
- Stoßfänger, partiell in Wagenfarbe lackiert
- Nebelscheinwerfer
- Laderaumabdeckung, verschiebbar
- Dachreling
- SitzhöhenEinstellung auf Fahrerseite

DER SPORTWAGEN, DER EIN COMBI IST.  
DER NEUE ASTRA CARAVAN GSi/SPORT.



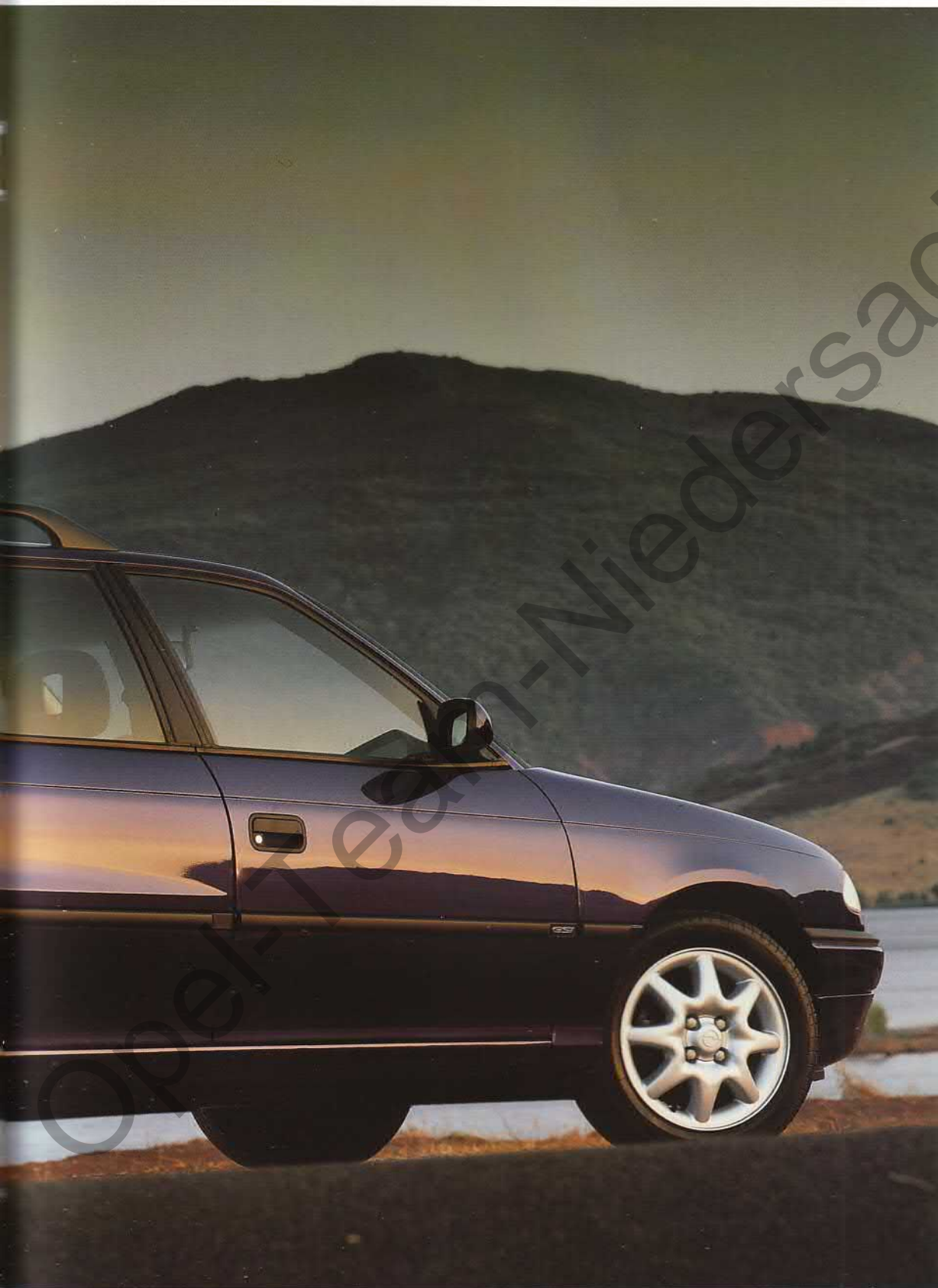

*Noch nie hat Caravan-  
Fahren so viel Vergnü-  
gen gemacht. Und beim  
Astra kommt es gleich  
zweifach: als Caravan  
Sport und als Caravan  
GSi. Den Unterschied  
machen die Motoren.  
Das dynamische Sty-  
ling und den großen  
Sportkomfort haben sie  
gemeinsam. Wo die  
kurze oder lange Reise  
auch hingeh, das Fahr-  
vergnügen und die Opel  
Rundumsicherheit sind  
immer mit von der  
Partie.*

## WIE SPORTLICH HÄTTEN SIE IHREN ASTRA CARAVAN DENN GERN?



6 Lautsprecher beim  
Radio SC 202, Blau-  
punkt.



Der Astra Sport und der Astra GSi sind ein Vergnügen an Dynamik, Styling und Sportkomfort. Sie erhalten ein ungewöhnliches Auto mit präzise abgestimmtem Fahrwerk, hoher Fahrkultur und gesunden Leistungsreserven. Hier die Serienausstattung auf einen Blick:

- 1.6-16V-ECOTEC-Motor mit 74 kW (100 PS) beim Astra Sport
- 2.0-16V-Motor mit 110 kW (150 PS) beim Astra GSi
- ABS beim GSi
- Zentralverriegelung
- Stahl- bzw. Leichtmetallräder





Der Drehzahlmesser gibt zuverlässige Informationen für wirtschaftliches Fahren.

5½ J x 15 mit Bereifung 195/55 R15

- Nebelscheinwerfer
- in Wagenfarbe lackierte Stoßfänger
- Außenspiegelgehäuse in Wagenfarbe lackiert
- Sportsitze vorn
- SitzhöhenEinstellung auf Fahrerseite
- Fußraumheizkanäle im Fond (GSi)
- Servolenkung
- Blaupunkt Radio-Cassetten-Gerät SC 202 mit Triple-Info-Display
- Wärmeschutzverglasung
- Laderaumabdeckung

# AUSSTATTUNGEN.



	Caravan GL	Caravan Club	Caravan Sport	Caravan GSi
<b>Technik</b>				
Anti-Blockier-System (ABS), elektronisch geregelt	○	○	○	●
Niveauregulierung, manuell	○	○	○	●
Opel Full Size Airbag für Fahrer und Beifahrer	●	●	●	●
Servolenkung <sup>1</sup>	●	●	●	●
Zentralverriegelung einschließlich Heckraumklappe und Tankdeckel mit Diebstahlsicherung, inkl. abschließbarem Handschuhfach	○	●	●	●
<b>Innenausstattung</b>				
Aktivgurt-System: höhenstellbare Automatikgurte, vorn und hinten, 1 Beckengurt hinten, Gurtschloß-straffer vorn, Sitzrampen (bei Caravan nur vorn)	●	●	●	●
Beleuchtung für Handschuhfach und Lade-/Gepäckraum	●	●	●	●
Drehzahlmesser mit Warnanzeige für Benzinreserve (serienmäßig bei 1.7-TD-, 1.8-16V- und 2.0-16V-Motor)	○	○	●	●
Fußraumheizkanäle im Fond	-	○ <sup>2</sup>	○ <sup>2</sup>	●
Kopfstützen: einstellbare Rahmenkopfstützen vorn	●	●	●	●
Laderaumabdeckung, verschiebbar	○	●	●	●
Quarzuhr	●	●	●	●
Reinluft-Filter-System, Reinluftfilter und Umluftschaltung	●	●	●	●
Rücksitz, asymmetrisch geteilt, umklappbar	●	●	●	●
Sitzhöhenstellung, Fahrerseite	○	●	●	●
Sportsitze vorn	-	○	●	●
Triple-Info-Display: Zeit-, Datums-, Radio- sowie Temperatur-Anzeige kombiniert	○ <sup>3</sup>	○ <sup>3</sup>	●	●
Wärmeschutzverglasung, grün getönt	○	●	●	●
Zigarettenanzünder	●	●	●	●
<b>Außenausstattung</b>				
Außenspiegel für Fahrerseite asphärisch geformt	●	●	●	●
Außenspiegel für Fahrer- und Beifahrerseite von innen einstellbar	●	●	●	●
Außenspiegelgehäuse in Wagenfarbe lackiert	-	-	●	●
Dachreling	●	●	●	●
Nebelscheinwerfer vorn	○	●	●	●
Stoßfänger in Wagenfarbe lackiert	-	-	●	●
Stoßfänger teilweise in Wagenfarbe lackiert	-	●	-	-
<b>Audiosystem</b>				
Radio SC 202, Blaupunkt; 20 Watt, UKW, MW, Klangregler, Stereo-Cassetten-Radiogerät mit Triple-Info-Display für Uhrzeit-, Datumsanzeige bzw. Radiofrequenz und Temperatur, mit schnellem Vor-/Rücklauf-Cassette, Balanceregler, Verkehrsfunksystem, Überblendregler, Digitalanzeige, Sendersuchlauf in zwei Richtungen, Stationstasten, 6 Lautsprechern, Diebstahlcodierung, Autostore, Dachantenne mit elektronischem Verstärker	○	○	●	●

● = Serienausstattung ○ = Sonderausstattung - = nicht lieferbar

<sup>1</sup> Serienmäßig ab 1.6-Motor

<sup>2</sup> Bei Klimaanlage

<sup>3</sup> Bei werkseitig eingebautem Radio serienmäßig



## SONDERAUSSTATTUNGEN, DIE IHREN ASTRA NOCH INDIVIDUELLER MACHEN.

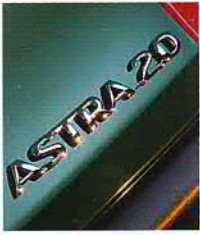

Obwohl die neuen Astra schon ab Werk fürs große Fahrvergnügen besonders reich ausgestattet sind, haben wir uns mit einem umfangreichen Programm auf alle Sonderwünsche eingestellt.

Damit können Sie den Astra Ihrer Wahl nach Belieben ausbauen, aufwerten und noch individueller gestalten.



Elektronisch gesteuerte Opel 4-Gang-Automatik mit drei Fahrprogrammen.

Zentralverriegelung mit Diebstahlsicherung. Verriegelt Türen, Tankdeckel und Kofferraum.



Stereo-Cassetten-Radio SC 303.



Stereo-Radio mit CD-Player CD 300.

Kopfstützen hinten für zusätzliche Sicherheit Ihrer Fahrgäste.



Schiebe-/Hebedach. Getöntes Glaskurbeldach mit eingebauter Blende und Entlüftungsstellung.

Elektronische Wegfahrsperre (nicht bei Dieselmotoren) mit codiertem Signal im Zündschlüssel.



Stellen Sie Ihren Astra auf sportliche Leichtmetallräder.

Verschiedene Cassetten-Radios, auch mit CD-Player, sorgen für den guten Ton im Astra.  
(Abb. mit Radio SC 202.)



FCKW-freie Klimaanlage, mit der man sich im neuen Astra zu jeder Jahreszeit wohl fühlt.

Opel

## MEHR ASTRA-VERGNÜGEN MIT ZUBEHÖR NACH MASS.

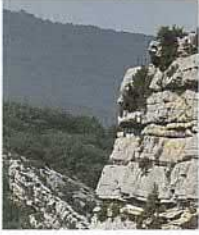

Grundlage für das vielseitige und sichere Dachträger-System ist der Basisträger, auf den sich verschiedene Spezialträger montieren lassen, wie z.B. dieser Fahrradträger. Seine Handhabung ist einfach. Das Fahrrad wird bereits am Boden auf den Fahrradträger montiert und erst dann auf dem Basisträger befestigt.

Wer mit seinem Astra auf Reisen geht, will natürlich alles mitnehmen, was seine Familie unterwegs oder am Ziel zu Sport, Spiel und fürs Vergnügen braucht. Für jeden Zweck bietet Opel die Zusatzausrüstung, die perfekt auf Ihren Astra zugeschnitten ist.

Hier sind einige Beispiele aus dem speziellen Opel Zubehör-Katalog, den Ihr freundlicher Opel Händler gratis für Sie bereithält.



Zum Basisträger gibt es auch einen speziellen Surfboardträger mit Masthalter. Zwei Gurte mit Schnellverschlüssen sorgen für die richtige Lage, den festen Sitz und die schnelle Montage.



Mit dem abschließbaren Skiträger lassen sich sechs Paar Ski samt Skistöcken transportieren. Außerdem ist noch Platz für zwei Snowboards.

*Mebr Sicherheit für Sie und Ihren Hund bietet das stabile Hundeschutzgitter. Es trennt paßgenau den Fahrgastraum vom Laderaum.*

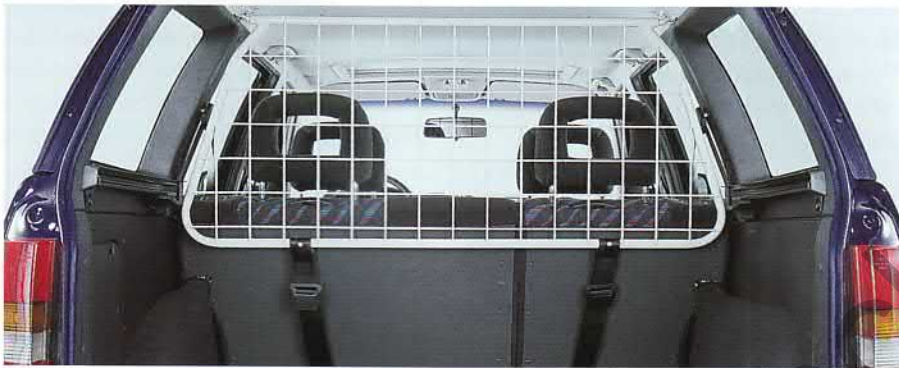

*Der modulare Opel Kindersitz bietet optimale Sicherheit für Kinder von 9 bis 25 kg. Die Sitzschale kann nach dem Entfernen der Rückenlehne zusätzlich für Kinder bis zu 12 Jahren (25-36 kg) genutzt werden.*



 Dieses Markenzeichen steht für Top-Produkte, mit denen Sie Ihrem Astra Ihre ganz persönliche Note im Hinblick auf ein besonderes Fahrzeugstyling und Fahrkomfort geben können. Die hochwertigen ii-Produkte wurden speziell für den neuen Astra entwickelt. Sie passen sich harmonisch seinem Design an.



*Attraktiver ii-Lenkradkranz aus Holz und Leder für das serienmäßige Opel Full-Size-Airbag-Lenkrad. Funktionale Eleganz, geprüfte Sicherheit.*



*Formschönes Leichtmetallrad im Softstern-Design. Die tiefe Einpressung rundet das dynamische Styling ab.*

# ASTRA-TECHNIK VON A BIS Z.



## ABS

Elektronisch geregeltes Anti-Blockier-System. Verhindert das Blockieren der Räder, das Fahrzeug bleibt auch bei Vollbremsung lenkbar.

## AGR

Elektronisch gesteuerte Abgasrückführung. Je nach Betriebszustand werden bis zu 15 % der Abgase ein zweites Mal der Verbrennung zugeführt. Durch AGR werden Kraftstoffverbrauch und Schadstoffausstoß gesenkt.

## AIR

Air Injection Reactor. Beim Kaltstart wird durch ein elektrisches Gebläse Frischluft in den Bereich der Auslassventile befördert. Dadurch werden überschüssige Kohlenwasserstoff-Anteile verbrannt. Außerdem erhöht AIR sofort die Temperatur der Abgase, so daß der Katalysator schneller wirksam wird.

## AKTIVGURT-SYSTEM

Bestandteil des Astra-Sicherheits-Systems zum Insassenschutz: höheneinstellbare Automatikgurte mit Gurtstraffern vorn und höheneinstellbare Automatikgurte im Fond.

## AUTOMATIKGETRIEBE

Das elektronisch geregelte Automatikgetriebe des Astra (Sonderausstattung mit 1.6-52-kW-Motor) verfügt über 4 Fahrstufen und 3 Fahrprogramme: Economy, Sport und Winterprogramm. Damit läßt sich eine besonders wirtschaftliche oder eine besonders sportliche Fahrweise wählen, außerdem ein spezielles Anfahrverhalten im Winter.

## BORDCOMPUTER

Unterstützt den Fahrer durch nützliche Informationen wie Reichweite, Durchschnittsgeschwindigkeit und Durchschnittsverbrauch. Die Anzeige erfolgt im → Multi-Info-Display, die Bedienung über den Schalter am Wischerhebel.

## CHECK-CONTROL-SYSTEM

Überwacht die wichtigen Fahrzeugfunktionen und zeigt entsprechende Warnungen im → Multi-Info-Display an, z.B. Motoröl-

stand, Kühlwasserverlust, Fehler in der Beleuchtungsanlage, der Motorelektronik oder der Automatik.

## CRASH-SENSOREN

Der Astra verfügt über mehrere Crash-Sensoren, die im Falle einer Kollision wichtige Sicherheitsaufgaben haben: den Sensor zum Auslösen des Airbag-Systems, Sensoren in den Gurtstraffern und einen separaten Sensor, der die Zentralverriegelung öffnet.

## DIEBSTAHLWARNANLAGE

Überwachung des Fahrzeugs über Ultraschallsensoren im Innenraum und Kontakte in allen Türen, Motorhaube, Kofferraum und Radio. Aktiviert bei unberechtigtem Zugriff die elektronische Wegfahrsperrung sowie akustischen und optischen Alarm.

## ECOTEC-MOTOREN

Neue Generation besonders sparsamer und schadstoffarmer Opel Triebwerke. Technische Merkmale: 4-Ventil-Technik, Anpassung an die Kraftstoffqualität, elektronisch geregelte Abgasrückführung → AGR und → AIR-Frischlufteinblasung.

## EINKLEMMSCHUTZ

Sicherheitselektronik an allen elektrisch betätigten Fenstern des Astra. Erkennt selbständig Hindernisse beim Schließen und schützt vor Verletzungsgefahr bei unsachgemäßer Bedienung, z.B. durch spielende Kinder.

## ELEKTRONISCHES MOTORMANAGEMENT

Alle Astra-Benzinmotoren verfügen über ein elektronisches Motormanagement, das alle Motorfunktionen mit äußerster Präzision steuert. Hohe Leistungsausbeute, niedriger Verbrauch und optimale Funktion des Katalysators sind nur mit dieser Technik erzielbar.

## FULL SIZE AIRBAG

Der Opel Full Size Airbag hat mit 67 l (Fahrerseite) bzw. 120 l (Beifahrerseite) ein besonders großes Volumen. Zusammen decken beide Airbags die Instrumententafel vollständig ab.

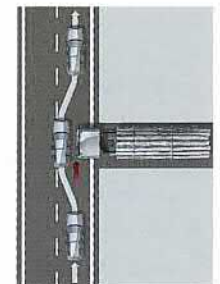
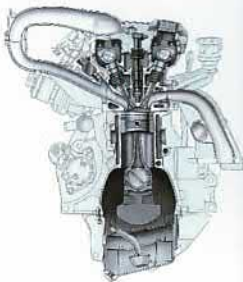
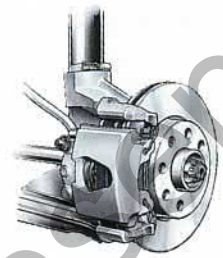





#### **GASDRUCK-STOSSDÄMPFER**

Alle Astra sind serienmäßig mit Gasdruck-Stoßdämpfern ausgerüstet. Neben Vorteilen in der aktiven Sicherheit bieten diese vor allen Dingen einen besseren Fahrkomfort.

#### **LADELUFTKÜHLUNG**

Wirksame Maßnahme zur Leistungssteigerung bei Turbo-Dieselmotoren. Die gekühlte Luft hat einen höheren Sauerstoffanteil und bewirkt dadurch eine effizientere Verbrennung.

#### **LET**

Low End Torque. Konstruktionsprinzip bei allen Opel Benzinmotoren. Hohes Drehmoment schon bei niedrigen Touren sorgt für gute Elastizität und ermöglicht zügiges Beschleunigen ohne Herunterschalten. LET-Motoren sind außerdem besonders benzinsparend.

#### **MITTENZENTRIERUNG**

Vorrichtung an der Servolenkung des Astra GSi zur Erhöhung der Lenkpräzision in der Mittellage, z.B. auf gerader Autobahnstrecke. Die Servounterstützung wird in der Mittellage des Lenkrads außer Funktion gesetzt, die Lenkung vermittelt optimalen Fahrbahnkontakt und ein besseres „On center“-Gefühl.

#### **MULTI-INFO-DISPLAY**

Digitalanzeige rechts neben dem Tachometer des Astra. Es zeigt – neben den Informationen des → Check-Control-Systems – die Informationen des → Bordcomputers an.

#### **REINLUFT-FILTER-SYSTEM**

Belüftungssystem mit einem elektrostatisch aufgeladenen Feinfilter, der Staubteilchen und Mikropartikel, z.B. auch Pollen, aus der Außenluft fernhält. Bestandteil des Systems ist außerdem die Umluftschaltung, durch die – z.B. bei Geruchsbelästigung – Außenluft gänzlich ausgeschlossen werden kann.

#### **RUNDUMSCHUTZ-SYSTEM**

Passive Sicherheitstechnik am neuen Astra

mit hochfester Fahrgastzelle, Stahlrohrverstärkungen in den Seitentüren und computerberechneten Verformungszonen vorn und hinten.

#### **TECH 1**

Diagnosegerät der Opel Werkstätten, mit dem wichtige Funktionen schnell und kostengünstig überprüft werden können. Die meisten beim Astra eingesetzten elektronischen Systeme – z.B. Motorsteuerung, Fensterheber, Automatik, Zentralverriegelung, Airbag-System – sind eigendiagnosefähig und zeigen über Tech 1 auch Fehler an, die nur einmalig aufgetreten sind.

#### **TRIPLE-INFO-DISPLAY**

Display zur digitalen Anzeige von Uhrzeit, Datum bzw. Radiofrequenz und Außentemperatur.

#### **TURBODIESEL**

Turbolader dienen in Verbindung mit der → Ladeluftkühlung zur Leistungssteigerung bei den Astra-Dieselmotoren. Sie bewirken eine bessere Verbrennung und tragen so auch zur Abgasreduzierung bei.

#### **WEGFAHRSPERRE, ELEKTRONISCH**

Die Opel Wegfahrsperrung schärft sich durch das Ausschalten der Zündung sofort und vollautomatisch. Durch einen Eingriff ins Motormanagement erfüllt die Opel Wegfahrsperrung der 3. Generation auch zukünftig die Anforderungen der Versicherer und ist absolut manipulationssicher. Die Deaktivierung erfolgt bei Annäherung des Schlüssels an das Zündschloß, ist vom Batteriestrom des Zündschlüssels unabhängig und erfordert keinen zusätzlichen Handgriff gegenüber einem Fahrzeug ohne Wegfahrsperrung.

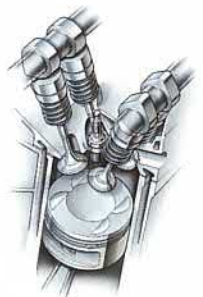
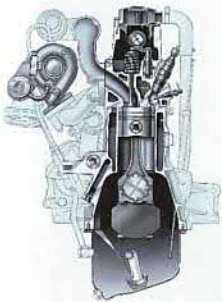
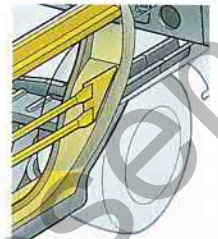

NEUES AUTOERLEBNIS. NEUES FAHRVERGNÜGEN.  
NEUER ASTRA CARAVAN.

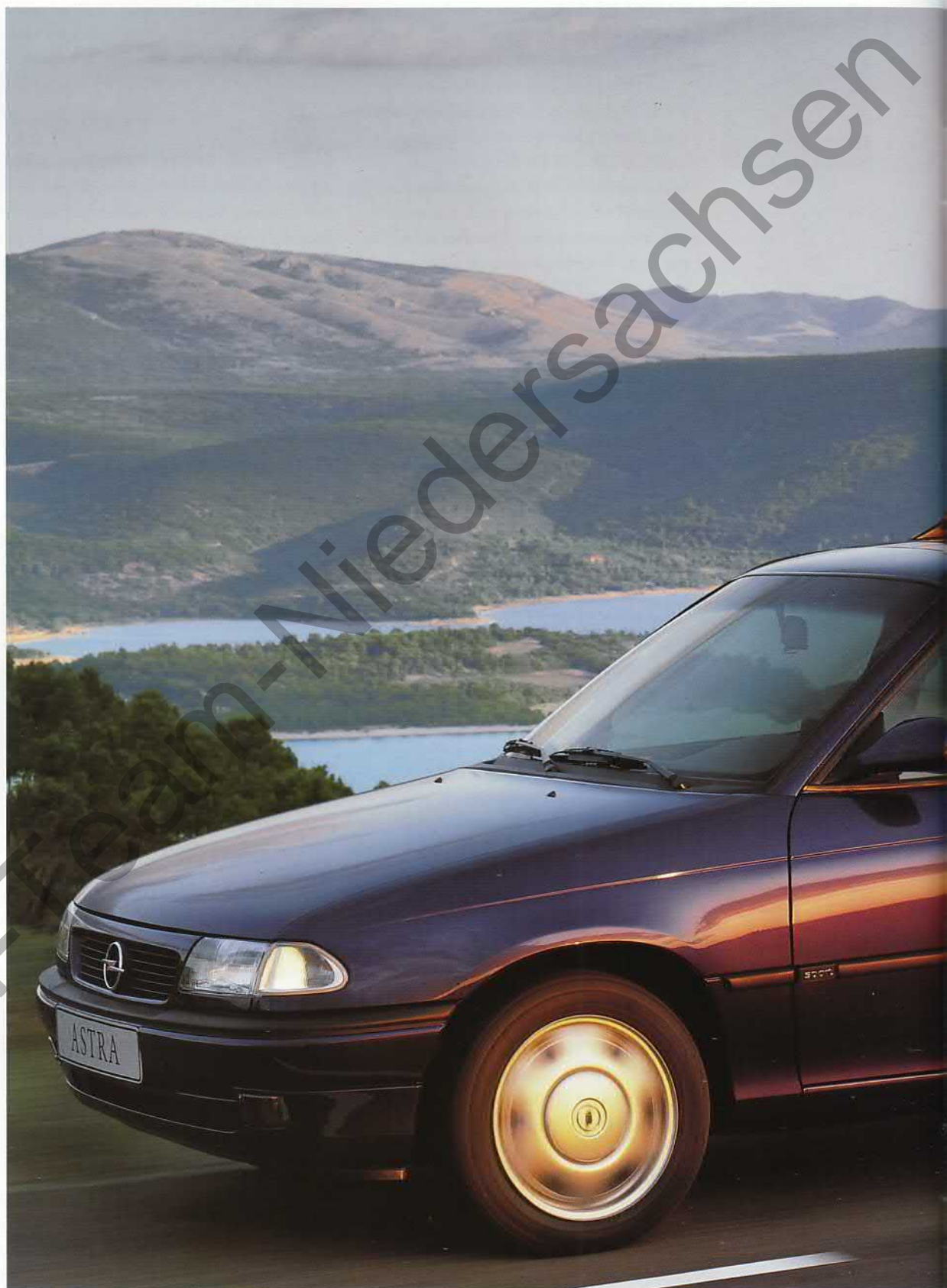

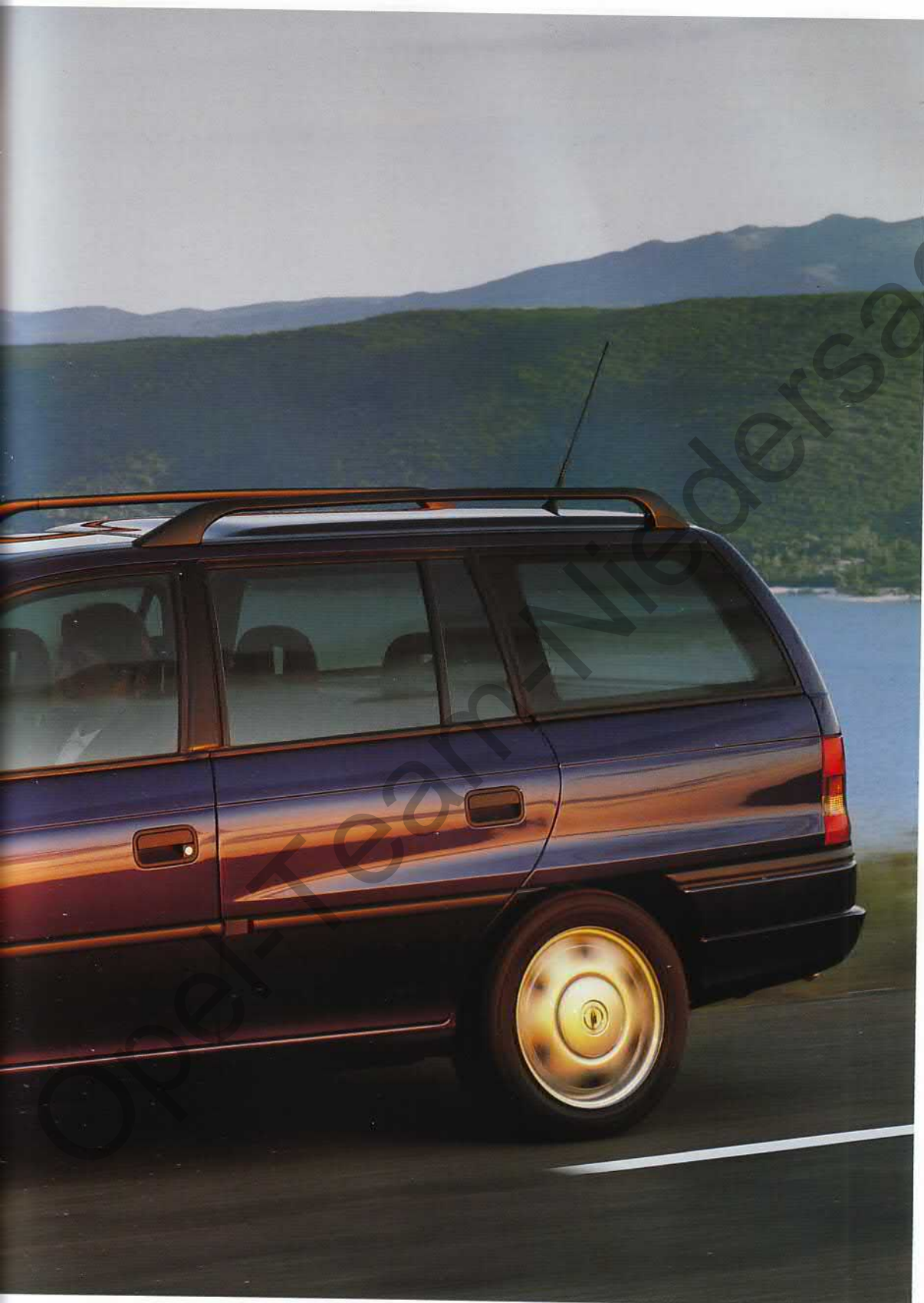

# TECHNISCHE DATEN. FAHRWERTE.



Motoren	1.4 Katalysator <sup>2</sup>	1.6 Katalysator <sup>2,4</sup>	1.6 16V ECOTEC Katalysator <sup>2,4</sup>	1.8 16V ECOTEC Katalysator <sup>2</sup>	2.0 16V Katalysator <sup>2</sup>	1.7 D <sup>1</sup> Softturbo <sup>4</sup> Katalysator <sup>2</sup>	1.7 TD <sup>1,4</sup> Katalysator <sup>2</sup>
<b>Kraftstoff</b>	Super bleifrei	Super bleifrei	Super bleifrei	Super bleifrei	Super bleifrei	Diesel	Diesel
Anzahl der Zylinder	4	4	4	4	4	4	4
Bohrung in mm	77.6	79	79	81.6	86	82.5	79
Hub in mm	73.4	81.5	81.5	86	86	79.5	86
Hubraum in cm <sup>3</sup>	1389	1598	1598	1799	1998	1700	1686
Max. Leistung in kW (PS)	44 (60)	52 (71)	74 (100)	85 (115)	110 (150)	50 (68)	60 (82)
bei min <sup>-1</sup>	5200	5000	6200	5400	6000	4500	4400
Drehmoment in Nm	103	128	148	168	196	132	168
bei min <sup>-1</sup>	2800	2800	3500	4000	4600	2400	2400
Verdichtung	9.4	10.0	10.5	10.8	10.5	22.0	22.0
<b>Caravan GL</b>	●	○	-	-	-	○	○
<b>Caravan Club</b>	●	○	○	-	-	○	○
<b>Caravan Sport</b>	-	-	●	○	-	-	○
<b>Caravan GSi</b>	-	-	-	-	●	-	-

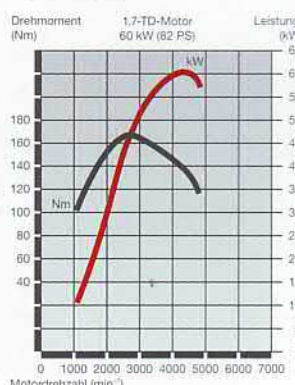
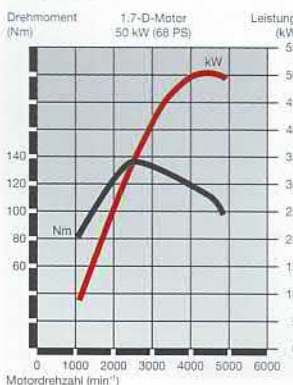
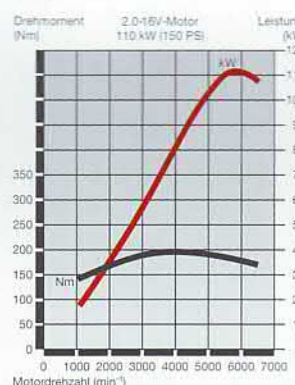
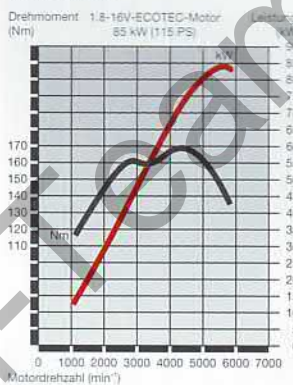
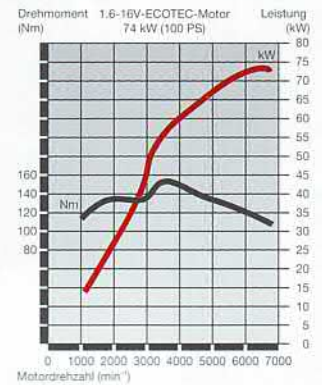
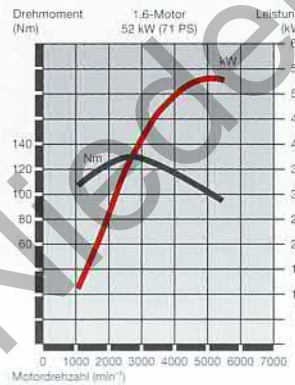
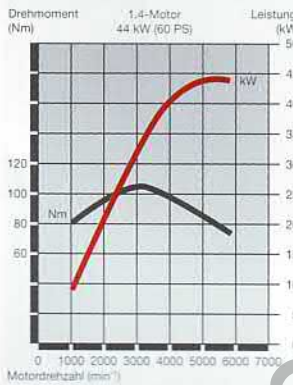

Motoren	1.4 Katalysator <sup>2</sup>	1.6 Katalysator <sup>2,4</sup>	1.6 16V ECOTEC Katalysator <sup>2,4</sup>	1.8 16V ECOTEC Katalysator <sup>2</sup>	2.0 16V Katalysator <sup>2</sup>	1.7 D <sup>1</sup> Softturbo <sup>4</sup> Katalysator <sup>3</sup>	1.7 TD <sup>1,4</sup> Katalysator <sup>3</sup>
<b>Kraftstoff</b>	Super bleifrei	Super bleifrei	Super bleifrei	Super bleifrei	Super bleifrei	Diesel	Diesel
<b>Achsübersetzung</b>							
5-Gang-Sportgetriebe	-	-	3.55	3.74	3.45	-	-
5-Gang-Getriebe	4.18	3.74	-	-	-	3.74	3.57
Opel Automatik	-	3.64	-	-	-	-	-
<b>Elektrische Ausrüstung</b>							
Batteriespannung	12 V	12 V	12 V	12 V	12 V	12 V	12 V
Batteriekapazität	36 Ah	44 Ah	44 Ah	44 Ah	44 Ah	70 Ah	60 Ah
Drehstromlichtmaschine	55 A	70 A	70 A	70 A	70 A	70 A	70 A
<b>Getriebe</b>							
Serienmäßig:	5-Gang-Schaltgetriebe/5-Gang-Sportgetriebe bei GSi						
Gegen Mehrpreis:	elektronisch gesteuerte 4-Gang-Automatik mit 3 Fahrprogrammen (für 1.6)						
<b>Kraftstoffverbrauch</b>							
nach 80/1268 EWG							
in l/100 km							
5-Gang-Getriebe							
im Stadtverkehr	8.6	8.4	8.4	9.7	10.2	7.0	6.7
bei 90 km/h	5.5	5.1	5.7	6.4	6.4	4.9	5.0
bei 120 km/h	7.1	6.7	7.5	8.2	8.3	6.7	6.9
Euromix	7.1	6.7	7.2	8.1	8.3	6.2	6.2
Opel Automatik							
im Stadtverkehr	-	9.5	-	-	-	-	-
bei 90 km/h	-	6.2	-	-	-	-	-
bei 120 km/h	-	7.9	-	-	-	-	-
Euromix	-	7.9	-	-	-	-	-
<b>Höchstgeschwindigkeit</b>							
in km/h							
5-Gang-Getriebe	155	165	185	195	210	160	168
Opel Automatik	-	158	-	-	-	-	-
<b>Beschleunigung</b>							
von 0 auf 100 km/h in s							
5-Gang-Getriebe	17.0	14.5	12.0	10.0	8.5	16.5	14.5
Opel Automatik	-	17.5	-	-	-	-	-
<b>Steigfähigkeit max. in %</b>							
5-Gang-Getriebe	44	47.5	55.5	56.5	>60	47	>60
Opel Automatik	-	55.5	-	-	-	-	-
<b>Anhängelast in kg</b>							
bei 12 % Prüfsteigung							
5-Gang-Getriebe							
gebremst	800	950	1200	1150	1150 <sup>5</sup>	750	950
ungebremst	550	550	550	550	550	550	550

<sup>1</sup> Besonders schadstoffarm

<sup>2</sup> Geregelter Katalysator

<sup>3</sup> Spezieller Diesel-Katalysator

<sup>4</sup> Dieser Motor erfüllt die Abgas-Emissionsvorschriften, die in der EG erst ab 1996 gelten werden

<sup>5</sup> Nur bei werkseitigem Einbau der Anhängierzugvorrichtung

Alle Werte beziehen sich auf 5türige GL-Modelle (Caravan) mit serienmäßiger Ausstattung

● = Serie ○ = auf Wunsch, gegen Mehrpreis - = nicht lieferbar

# MASSE UND GEWICHTE.



	Caravan 5türig	Caravan Sport/GSi 5türig
<b>Wagenabmessungen in mm</b>		
Länge	4278	4278
Breite/Breite inkl. Außenspiegel	1696/1852	1696/1852
Höhe	1525	1525
<b>Laderaumlänge in mm</b>		
Maximal (am Laderaumboden)	1685	1685
Bis zur Rücksitzbank	1104	1104
<b>Laderaubreite in mm</b>		
Am Radeinbau	1109	1109
600 mm über Ladefläche	1110	1110
<b>Laderaumhöhe in mm</b>		
	907	907
<b>Laderauminhalt in l</b>		
Ohne vorgeklappte		
Rücksitze bis Abdeckung (ECIE-Meßmethode)	500	500
Mit vorgeklappten		
Rücksitzen bis unters Dach (ECIE-Meßmethode)	1630	1630
<b>Gewichte und Achslasten in kg</b> (Grundmodelle mit serienmäßigem Motor)		
Leergewicht	1040	1110/1175
Zulässiges Gesamtgewicht	1555 <sup>1</sup>	1595 <sup>1</sup> /1660
Zuladung	515 <sup>1</sup>	485 <sup>1</sup> /485
Zulässige Dachlast <sup>2</sup>	100	100



	Caravan 5türig	Caravan Sport/GSi 5türig
<b>Füllmengen in l</b>		
Kraftstofftank	50	50
<b>Fahrgestell in mm</b>		
Radstand	2517	2517
Spurweite vorn	1430	1430
Spurweite hinten	1429	1429
<b>Reifen- und Rädergrößen</b>		
Caravan mit Basismotor	Astra Caravan GL Astra Caravan Club Astra Caravan Sport Astra Caravan GSi	Stahlgürtelreifen: 175/70 R 13-82 T Stahlgürtelreifen: 175/65 R 14-82 T Stahlgürtelreifen: 195/55 R 15-84 H Stahlgürtelreifen: 195/55 R 15-84 V Stahlräder: 5 1/2 J x 13 Stahlräder: 5 1/2 J x 14 Stahlräder: 5 1/2 J x 15 Leichtmetallräder: 5 1/2 J x 15

<sup>1</sup> Mit Sonderausstattung „Erhöhte Zuladung“ + 50 kg

<sup>2</sup> Unter Berücksichtigung des zulässigen Gesamtgewichts. Aus Sicherheitsgründen wird empfohlen, mit Dachlast nicht schneller als 100 km/h zu fahren.

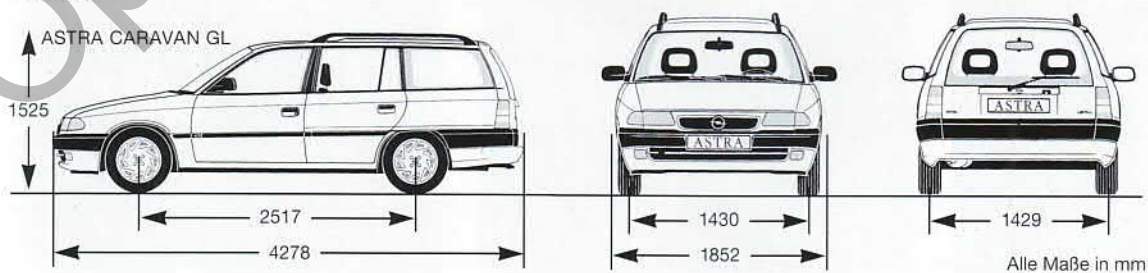

# FARBEN UND POLSTER.

## LACKIERUNGEN

*Casablancaweiß*

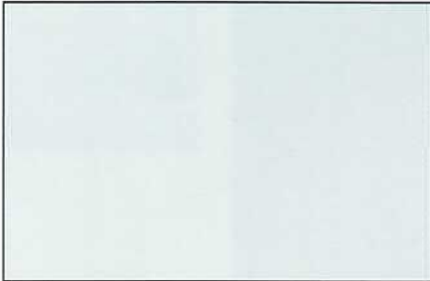

*Atlantisblau*



*Toskanarot*



*Ananasgelb*



## BRILLANT-LACKIERUNG<sup>1</sup>

*Magmarot*



<sup>1</sup> Gegen Meßpreis

## ZWEISCHICHT-METALLIC-LACKIERUNGEN<sup>1</sup>

*Rauchgrau*



*Novaschwarz*



*Karibikblau*



## ZWEISCHICHT-MINERAL-EFFEKT-LACKIERUNGEN<sup>1</sup>

*Keramikblau*



*Marseillerot*



*Nautilusblau*





RHINE Stoffe für CARAVAN GL

Anthrazit



Titangrau



SUNSET<sup>2</sup> Veloursstoffe für CARAVAN CLUB

Anthrazit



Titangrau



PASCAL Stoffe für CARAVAN CLUB

Anthrazit



Titangrau



WAVE Stoff für CARAVAN SPORT/GSi/CLUB

Anthrazit



■ = Kombination

<sup>1)</sup> Gegen Mehrpreis

□ = nicht lieferbar

<sup>2)</sup> Einsatztermin lag bei Drucklegung nicht fest. Fragen Sie bitte Ihren Opel Händler.

	Caravan GL		Caravan Club		Caravan Club		Caravan Club	Caravan Sport/GSi
	RHINE Stoffe		SUNSET Veloursstoffe		PASCAL Stoffe		WAVE Stoff	WAVE Stoff
	Anthrazit	Titangrau	Anthrazit	Titangrau	Anthrazit	Titangrau	Anthrazit	Anthrazit
<b>Lackierungen</b>								
Casablancaweiß	●	●	●	●	●	●	●	●
Atlantisblau	●	●	●	●	●	●	●	
Toskanarot	●	●	●	●	●	●	●	
Ananasgelb								●
<b>Brillant-Lackierung<sup>1)</sup></b>								
Magmarot	●	●	●	●	●	●	●	●
<b>Zweischicht-Metallic-Lackierungen<sup>1)</sup></b>								
Rauchgrau	●	●	●	●	●	●	●	
Novaschwarz	●	●	●	●	●	●	●	●
Karibikblau	●	●	●	●	●	●	●	
<b>Zweischicht-Mineral-Effekt-Lackierungen<sup>1)</sup></b>								
Keramikblau	●	●	●	●	●	●	●	●
Marseillerot	●	●	●	●	●	●	●	
Nautilusblau	●	●	●	●	●	●	●	

# OPEL QUALITÄT IN TECHNIK UND SERVICE.



Qualität heißt bei Opel weit mehr als technisch erstklassige Fahrzeuge. Mit umfassenden Serviceleistungen rund um jeden Opel garantieren wir unseren Kundinnen und Kunden auch nach dem Kauf unseren hohen Qualitätsstandard.

## **FINANZIERUNGSANGEBOTE.**

Die Opel Bank bietet Ihnen auf Basis interessanter Finanzierungsangebote Ihre Finanzierung nach Maß. Und dieses Maß legen Sie bei Ihrem Auto ganz allein fest – nach Ihren persönlichen Anforderungen. Fragen Sie Ihren Opel Händler.

## **LEASINGANGEBOTE.**

Z. B. über Opel Leasing können Sie Ihren Opel auch leasen. Leasing paßt sich Ihren finanziellen Bedürfnissen und Möglichkeiten an, denn z. B. nach einer Mietsonderzahlung zahlen Sie nur noch für die Nutzung Ihres Fahrzeuges – mit niedrigen Monatsraten während der Vertragszeit. Damit bleiben Sie finanziell flexibel. Ihr Opel Händler berät Sie gerne.

## **VERSICHERUNGSSERVICE.**

Der Opel Händler-Versicherungsdienst (OVD) rundet das Opel Leistungspaket ab. Wir bieten dem Opel Kunden alle Versicherungen rund um das Auto an. Außerdem regeln wir Versicherungsfälle schnell und bequem. Damit Sie rund um die Uhr sorgenlos fahren können. Im In- und Ausland.

## **NEUWAGENGARANTIE.**

1 Jahr Opel Neuwagengarantie. Diese Garantie gilt für alle Opel Neufahrzeuge für 12 Monate ab Erstzulassungsdatum – ohne Kilometerbegrenzung.

## **MAJOR GUARD.**

Mit dieser 2jährigen Reparaturkosten-Versicherung verlängern Sie die Garantie für Ihren Neuwagen auf insgesamt 3 Jahre. Fragen Sie Ihren Opel Händler.

## **OPEL ASSISTANCE.**

Mit der Opel Assistance erhalten alle Opel Neufahrzeuge eine 1jährige Mobilitäts-garantie. Sie gewährleistet Ihnen ab Datum der Erstzulassung für ein Jahr eine sofortige, unbürokratische und kostenlose Pannenhilfe. Ein Anruf – gebührenfrei – bei einem Opel Assistance Center genügt, und schon steht Ihnen unser Serviceteam mit Rat und Tat zur Seite. Rund um die Uhr. In 31 Ländern. Bei mechanischen

und technischen Problemen, bei Reifenpanne, aber auch bei Kraftstoffverlust, Batterieausfall oder bei abgebrochenen Autoschlüsseln.

Sollte die Schadensbehebung nicht am Tag des Auftretens möglich sein, wird Ihnen selbstverständlich ein Leihwagen gestellt oder für die Weiter- bzw. Heimreise per Bahn oder Flugzeug oder auch für eine Hotelunterbringung gesorgt. Einzelheiten zu den hier beschriebenen Leistungen sowie die Telefonnummern der Opel Assistance Center finden Sie im Inspektionsscheckheft.

## **6 JAHRE GARANTIE GEGEN DURCHROSTUNG.**

Opel gibt Ihnen die sichere Langzeit-Garantie gegen Durchrostung. Voraussetzung: Sie lassen Ihren Wagen gemäß Inspektionsscheckheft warten und alle nötigen Inspektionen durchführen.

## **3 JAHRE GARANTIE FÜR OPEL STARTERBATTERIE.**

Mit der 3-Jahres-Garantie für jede neue, aber auch jede später eingebaute Original Opel Batterie gibt es auch im dicksten Winter keine Probleme mehr.

## **1 JAHR OPEL GEWÄHRLEISTUNG FÜR ORIGINAL OPEL TEILE UND ZUBEHÖR.**

Die Opel Vertragspartner geben Ihnen für Original Opel Teile und Zubehör 1 Jahr Gewährleistung. Natürlich ohne Kilometerbegrenzung. Aus- und Einbau eingeschlossen, sofern er in einer Opel Vertragswerkstatt erfolgt.

## **TEILE- UND ZUBEHÖRSERVICE.**

Alles, was Ihren Opel noch praktischer, komfortabler oder auch individueller macht, gibt es im Opel Shop bei Ihrem Opel Händler. Fragen Sie Ihren Opel Händler, er berät Sie gern.

## **EUROPAWEITER KUNDENSERVICE.**

In ganz Europa stehen mehr als 7 200 Opel Servicebetriebe bereit, um Sie individuell, fach- und termingerech zu betreuen. Zu dem guten Service gehört auch, daß Ihnen bis ins Detail erklärt wird, was warum instand gesetzt und wie es in Rechnung gestellt wurde.



Opel Team Niederachsen



MCCANN-ERICKSON

10/94 - 250/1 Best.-Nr.: 01065 Auf umweltfreundlichem, chlorfreiem Papier gedruckt

Die Abbildungen in diesem Prospekt enthalten teilweise auch Sonderausstattungen, die nicht zum serienmäßigen Lieferumfang gehören.

Der Inhalt entspricht dem Stand bei Drucklegung (10/94). Wir behalten uns Änderungen von Konstruktion und Ausstattung vor. Druckfarben geben den wirklichen Farbton nur annähernd wieder. Gezeigte Sonderausstattungen gegen Mehrpreis. Außerhalb der Bundesrepublik Deutschland können Angebot, Technik und Ausstattung unserer Fahrzeuge abweichen. Bitte informieren Sie sich über die genaue Ausstattung unserer Fahrzeuge bei Ihrem Opel Partner.

ADAM OPEL AG, Rüsselsheim

**OPEL** 

# EINLEGEBLATT

KATALOG

## ASTRA CARAVAN

Ausgabe Oktober 1994

10/94-250/1 Best.-Nr. 01065

Die auf Seite 10 beschriebene Durchladeeinrichtung bei der Mittelarmlehne ist nicht für den Astra Caravan verfügbar. Die Durchladeeinrichtung ist nur für Astra Limousine GLS und Astra Fließheck GLS lieferbar.