



1	Takuu	5	5.10	Sähköisesti säädettävä ulkopeili	33
2	Johdanto	7	5.11	Dieselpolttoaineen tankkaus	33
2.1	Yleistä	7	5.12	AdBlue	33
2.2	Ympäristöohjeita	8	6	Matkailuauton	
3	Turvallisuus	9		pysäköiminen	35
3.1	Palontorjunta	9	6.1	Seisontajarru	35
3.1.1	Palovaaran välttäminen	9	6.2	Astinlauta	35
3.1.2	Tulen sammuttaminen	9	6.3	Ajokiilat	35
3.1.3	Tulipalon sattuessa	9	6.4	Tuet	35
3.2	Yleistä	10	6.4.1	Yleisiä ohjeita	35
3.3	Liikenneturvallisuus	10	6.4.2	Nostotuet	36
3.4	Perävaunun käyttö	12	6.5	230 V:n liitäntä	36
3.5	Kaasulaitteisto	12	6.6	Jääkaappi	36
3.5.1	Yleisiä ohjeita	12	7	Asuminen	37
3.5.2	Kaasupullot	13	7.1	Ovet	37
3.6	Sähkölaitteisto	14	7.1.1	Kuljettajan ovi, sisäänkäyntiovi, ulkoa	37
3.7	Vesilaitteisto	14	7.1.2	Sisäänkäyntiovi, sisältä	38
4	Ennen ajoa	15	7.1.3	Sisäänkäyntiovi, sisäpuoli (ovenkahva puolipyöreä)	38
4.1	Ensimmäinen käyttöönotto	15	7.1.4	Kuljettajan ovi, sisällä (I-malli)	39
4.2	Rekisteröinti	15	7.1.5	Hyönteissuoja sisäänkäyntiovella, ulosvedettävä	39
4.3	Kuorma	15	7.2	Ulkoluukut	39
4.3.1	Käsitteet	16	7.2.1	Luukun lukko, ellipsinmuotoinen	40
4.3.2	Kuorman laskeminen	19	7.3	Tuuletus	40
4.3.3	Ajoneuvon oikea lastaaminen	20	7.4	Ikkunat	41
4.3.4	Takatalli/takaosan tavaratila	21	7.4.1	Liukuikkuna ilman lukitusta	41
4.3.5	Polkupyöräteline	21	7.4.2	Avattavat ikkunat, joissa on automaattipidikkeet	42
4.4	Astinlauta	22	7.4.3	Pimennysrullakaihdin ja hyttysverkkorullakaihdin	44
4.5	Taitekaihdin tuulilasille ja sivuikkunoille	23	7.4.4	Kattoikkuna, jossa on kääntöpidikkeet	45
4.6	Ohjaamon pimennysverho	24	7.4.5	Taitekaihdin ja hyönteissuoja	46
4.7	PVC-lattiapäällyste	24	7.5	Kattoluukut	47
4.8	Televisio	24	7.5.1	Kattoluukku jossa on napsautuslukko	48
4.9	Haarasulku (I-malli)	24	7.5.2	Heki-kattoluukku (mini ja midi)	49
4.10	Konepelti (I-malli)	25	7.6	Pöydät	51
4.11	Ikkunanpesuveden lisääminen (I-malli)	26	7.6.1	Ripustuspöytä ja niveltukijalka	51
4.12	Moottoriöljytason tarkastaminen (I-malli)	26	7.6.2	Nostopöytä	52
4.13	Lumiketjut	27	7.7	Valaisimet	52
4.14	Liikenneturvallisuus	27	7.7.1	LED-valaisimet (I-malli)	53
5	Ajon aikana	29	7.8	TV-vastaanotin	53
5.1	Matkailuautolla ajaminen	29	7.9	TV-vastaanotin (litteä kuvaruutu istuinenkin yläpuolella)	55
5.2	Ajonopeus	30	7.10	Vuoteet	56
5.3	Jarruttaminen	30	7.10.1	Alkovivuode	56
5.4	Turvavyöt	30	7.10.2	Ylös nostettava vuode	57
5.4.1	Turvavöiden oikea asettaminen	31	7.10.3	Kerrossänky	59
5.5	Kuljettajan istuin ja apuhjaajan istuin	31	7.10.4	Kiinteä vuode (kaasujousi)	60
5.6	Niskatuet	31	7.10.5	Makuutason takaosa – kapeat vuoteet	60
5.7	Istumapaikkamääräykset	31			
5.8	Taulutietokoneen pidike	32			
5.9	Sähkökäyttöinen ikkunannostin	32			



7.11	Istuinryhmien järjestely nukkumista varten	61	10.3	Liesi	98
7.11.1	Keskellä oleva istuinryhmä	61	10.3.1	Kaasukeitin	98
7.11.2	Etuosan istuin pitkittäissovalla	62	10.3.2	Kaasu-uuni ja grilli (Thetford Duplex)	99
7.11.3	Etuosan istuin pitkittäisistuinella	63	10.3.3	Liesituuletin (kiertoilma)	101
7.11.4	Etuosan istuin (varavuode)	64	10.4	Jääkaappi	101
8	Kaasulaitteisto	65	10.4.1	Jääkaapin tuuletusritilä	102
8.1	Yleistä	65	10.4.2	Käyttö (Thetford)	102
8.2	Kaasupullot	66	10.4.3	Jääkaapin oven lukitus	104
8.3	Kaasunkulutus	67	11	Peseytymis- ja WC-tilat	105
8.4	Kaasupullon vaihto	68	11.1	Vesijärjestelmä, yleistä	105
8.5	Kaasun sulkuventtiilit	69	11.2	Vesisäiliö	106
9	Sähkölaitteisto	71	11.2.1	Juomavesisäiliön täyttöaukko kannella	106
9.1	Yleiset turvaohjeet	71	11.2.2	Vesilaitteiston täyttäminen	107
9.2	Käsitteet	71	11.2.3	Veden täyttäminen	108
9.3	12 V:n ajoneuvoverkko	72	11.2.4	Veden määrän pienentäminen ajoa varten	108
9.3.1	Asunto-osan akku	73	11.2.5	Veden pois päästäminen	109
9.3.2	Akkujen lataus 230 V:n syötöllä	74	11.2.6	Vesilaitteiston tyhjentäminen	109
9.3.3	Akkujen lataus ajoneuvon moottorin avulla	74	11.2.7	Varmuus-/vedenpoistoventtiilin asennuspaikka	110
9.3.4	Käynnistysakun lataaminen	74	11.3	Jätevesisäiliö	111
9.4	Sähkö- ja elektroniikkayksikkö (EBL 119)	75	11.4	WC-tila	111
9.4.1	Akkuvirran katkaisin	77	11.5	Vario-WC-tila	113
9.4.2	Akkutyypin valitsin	77	11.6	WC	114
9.4.3	Akun valvontapiiri	77	11.6.1	Thetford-WC	114
9.4.4	Akun lataus	78	11.6.2	Tyhjennä septitankki	115
9.5	Paneeli (LT 100)	78	11.6.3	Talvikäyttö	116
9.5.1	12 V:n pääkytkin	79	11.6.4	Väliaikainen käytöstä poisto	116
9.5.2	LED-asteikko akkujännitteelle	79	12	Hoito	117
9.5.3	LED-asteikko säiliön täyttömäärälle	81	12.1	Ulkoinen hoito	117
9.6	230 V:n ajoneuvoverkko	81	12.1.1	Yleistä	117
9.6.1	230 V:n liitäntä (CEE-pistorasia)	82	12.1.2	Pesu painepesurilla	117
9.6.2	Liitä 230 V:n syöttö	82	12.1.3	Ajoneuvon peseminen	118
9.7	Sulakkeet	83	12.1.4	Akryylilasi-ikkunat	118
9.7.1	12 V:n sulakkeet	83	12.1.5	Alusta	119
9.7.2	230 V:n sulake	85	12.1.6	Astinlauta	119
10	Kiinteästi asennetut laitteet	87	12.2	Sisätilojen hoito	119
10.1	Yleistä	87	12.3	Vesilaitteisto	120
10.2	Lämmitin/vedenlämmitin	88	12.3.1	Vesisäiliön puhdistus	120
10.2.1	Mallit, joissa on pakokaasun poistoputki ajoneuvon oikealla sivulla	88	12.3.2	Vesijohtojen puhdistus	120
10.2.2	Turvakytkin	89	12.3.3	Vesilaitteiston desinfiointi	121
10.2.3	Oikea lämmitys	89	12.3.4	Jätevesisäiliö	121
10.2.4	Lämmitin ja vedenlämmitin (Truma Combi)	90	12.4	Liesituuletin (kiertoilma)	122
10.2.5	Lämminilmalämmitin ja kuumavesiboileri digitaalisella CP plus -säätöyksiköllä	91	12.5	Talvihoito	123
10.2.6	Varmuus-/vedenpoistoventtiili	95	12.5.1	Valmistelut	123
10.2.7	Seinäkamiina	96	12.5.2	Talvikäyttö	123
10.2.8	Sähköinen lattialämmitys	97	12.5.3	Talvikauden loputtua	123
			12.6	Käytöstä poisto	124
			12.6.1	Väliaikainen käytöstä poisto	124
			12.6.2	Käytöstä poisto talven ajaksi	125
			12.6.3	Ajoneuvon käyttöönotto väliaikaisen käytöstä poiston tai talven jälkeen	126



13	Huolto	127	15.10	Asunto-osa	144
13.1	Tarkastustyöt	127	16	Tekniset tiedot	145
13.2	Huoltotyöt	127	16.1	Mitat ja sallittu henkilömäärä	145
13.3	Hehkulamppujen vaihtaminen, ulkopuolella	127	17	Hyödyllisiä vinkkejä	147
13.3.1	Valaistus etuosa	128	17.1	Liikennemääräykset ulkomailta	147
13.3.2	Valaistus takaosa	129	17.2	Apua Euroopan teillä	147
13.4	Hehkulamppujen vaihtaminen, sisällä	130	17.3	Kaasuhuolto Euroopan valtioissa	148
13.4.1	LED-valaisimet	131	17.4	Tietullimääräykset Euroopan valtioissa	148
13.5	Varaosat	131	17.5	Vinkkejä turvalliseen yöpymiseen matkoilla	148
13.6	Tyypikilpi	132	17.6	Vinkkejä talviretkelijöille	149
13.7	Varoitus- ja ohjetarrat	132	17.7	Matkamuuistilistat	149
14	Pyörät ja renkaat	133			
14.1	Yleistä	133			
14.2	Renkaiden valitseminen	134			
14.3	Merkinnät renkaassa	135			
14.4	Renkaiden käsittely	135			
14.5	Kiristyksen vääntömomentti	135			
14.6	Renkaiden ilmanpaine	135			
15	Vian etsiminen	137			
15.1	Katsaus kappaleeseen	137			
15.2	Jarrut	137			
15.3	Sähkölaitteisto	137			
15.4	Kaasulaitteisto	139			
15.5	Liesi	140			
15.6	Liesituuletin	140			
15.7	Lämmitin/kuumavesiboileri	140			
15.8	Jääkaappi	142			
15.9	Vesijärjestelmä	143			





Tuotevastuutodistus

Ajoneuvon tiedot
Malli:
Ajoneuvovalmistaja/moottorityyppi:
Sarjanro:
Vastaanottopäivämäärä:
Otettu rekisteriin:
Ostettu yrityksestä:
Tuotevastuajan loppu:
Avainnumero:
Alustan numero:
Asiakkaan osoite:
Sukunimi, etunimi:
Katu, talon numero:
Postinumero ja -toimipaikka:
Kauppiaan leima ja allekirjoitus

Oikeus rakennetta, varustelua ja toimituskokonaisuutta koskeviin muutoksiin pidätetään. Mukana on myös erikoisvarusteita, jotka eivät kuulu vakiotoimituskokonaisuuteen. Tämän esitteen kuvaukset ja kuvat eivät koske mitään tiettyä versiota. Kaikkien yksityiskohtien suhteen voimassa on aina kulloinkin pätevä varustuslista.





Lue tämä käyttöohje kokonaan ennen kuin käytät ajoneuvoa ensimmäisen kerran!

Pidä käyttöohje aina mukana ajoneuvossa. Välitä kaikki turvallisuusmääräykset myös muille käyttäjille.



- Tämän merkin huomiotta jättäminen voi vaarantaa ihmisiä.



- Tämän merkin huomiotta jättäminen voi johtaa vaurioihin ajoneuvon sisällä tai sen ulkopuolella.



- Tämä merkki viittaa suosituksiin tai erityisohjeisiin.



- Tämä merkki ohjaa ympäristötietoiseen käyttäytymiseen.

Matkailuauton mukana saat kansion, jossa on seuraavat ajoneuvopaperit:

- Eri asennettujen laitteiden käyttö- ja asennusohjeet
- Ajoneuvon alustan valmistajan täydellinen asiakirjasarja
- Kaasulaitteistojen Saksan määräyksiä vastaava tarkastustodistus

Tässä käyttöohjeessa on lukuja, joissa kuvataan mallikohtaisia varusteita tai erikoisvarusteita. Näitä lukuja ei ole merkitty erikseen. On mahdollista, että ajoneuvossasi ei ole näitä erikoisvarusteita. Joissakin kuvissa ja kuvauksissa ajoneuvon varustelu voi tämän vuoksi olla erilainen.

Toisaalta ajoneuvosi voi olla varustettu erikoisvarusteluilla, joita ei kuvata tässä käyttöohjeessa.

Erikoisvarusteet on kuvattu sikäli kuin ne vaativat selitystä.

Huomioi mukaan liitetyt erilliset käyttöohjeet.



- "Oikealla", "vasemmalla", "edessä", "takana" koskevat ajoneuvon eri puolia aina sen kulkusuuntaan päin katsottuna.
- Kaikki mitat ja painot ovat "noin"-mittoja ja -painoja.

Oikeus takuuseen raukeaa, jos tämän käyttöohjeen ohjeita ei noudateta ja ajoneuvoon syntyy siksi vaurio.

Kehitämme ajoneuvojamme jatkuvasti. Tämän vuoksi pidätämme oikeuden muotoon ja varusteluun liittyviin sekä teknisiin muutoksiin. Tämän käyttöohjeen sisällöstä ei ole tästä syystä mahdollista esittää vaatimuksia valmistajaa kohtaan. Käyttöohjeessa on kuvattu painoajankohtaan mennessä tunnetut ja käyttöönotetut varusteet.

Uudelleen painaminen, kääntäminen ja monistaminen ei ole osittainkaan sallittu ilman valmistajan kirjallista lupaa.

2.1 Yleistä

Matkailuauton on valmistanut Capron GmbH.



Ajoneuvo on rakennettu tekniikan nykytason ja hyväksytyjen turvallisuusteknisten säädösten mukaisesti. Siitä huolimatta käyttöohjeen turvallisuusmääräysten noudattamatta jättäminen voi johtaa ihmisten loukkaantumiseen tai ajoneuvon vaurioitumiseen.

Varusta ajoneuvo ennen ensimmäistä käyttöönottoa lain edellyttämällä varusteilla (esim. ensiapulaatikko, varoitusliivi, varoituskolmio jne.). Noudata ulkomaanmatkoilla varusteita koskevia vastaavia määräyksiä.

Ajoneuvoa tulee käyttää vain teknisesti moitteettomassa kunnossa. Noudata käyttöohjetta.

Viat, jotka vaarantavat matkustajat tai ajoneuvon, on annettava heti ammattihenkilökunnan korjattaviksi. Laajempien vahinkojen välttämiseksi on häiriöiden esiintyessä muistettava käyttäjän vahingonrajoitusvelvollisuus.

Ajoneuvon jarrulaitteiston ja kaasulaitteiston saa tarkastaa ja sitä saa korjata vain valtuutetussa korjaamossa.

Muutoksia asunto-osassa saa tehdä vain valmistajan luvalla.

Ajoneuvo on tarkoitettu ainoastaan henkilöiden kuljetukseen. Kuljeta matkavaraita ja tarvikkeita vain teknisesti sallitun kokonaispainon rajoissa.

Noudata valmistajan määräämiä tarkastus- ja huoltoaikavälejä.

2.2 Ympäristöohjeita



- ▷ Älä häiritä luonnon rauhaa ja puhtautta.
- ▷ Muista aina: Minkäänlainen jätevesi tai talousjäte ei kuulu katuviemäriin tai luontoon.
- ▷ Kerää jätevedet vain jätevesisäiliöön tai hätätapauksessa muuhun tarkoitukseen sopivaan astiaan.
- ▷ Jätevesisäiliön ja septitankin saa tyhjentää vain merkityillä paikoilla jätetähtäällä leirintäalueilla tai pysähtymispaikoilla. Noudata kaupunkien ja kuntien alueella oleskellessasi pysähtymispaikoilla olevia ohjeita tai tiedustele tyhjennysmahdollisuuksista.
- ▷ Tyhjennä jätevesisäiliö mahdollisimman usein, myös vaikka jätevesisäiliö ei olisikaan täynnä (hygieniä).
Huuhto jätevesisäiliö ja tarvittaessa poistojohdin mahdollisuuksien mukaan jokaisen tyhjennyksen jälkeen puhtaalla vedellä.
- ▷ Älä päästä septitankkia täyttymään liian täyteen. Tyhjennä septitankki välittömästi viimeistään silloin, kun täyttömäärän merkkivalo syttyy.
- ▷ Lajittele talousjäte myös matkoilla lasiin, peltipurkkeihin, muoviin ja kompostijätteeseen. Kysy tyhjennysmahdollisuuksista kulloisestakin oleskelupaikasta. Talousjätettä ei saa panna pysäköintialueiden jäteastioihin.
- ▷ Tyhjennä jätesäiliöt mahdollisimman usein tätä tarkoitusta varten varattuihin tynnyreihin tai säiliöihin. Siten vältetään epämiellyttävää hajua ja jätteiden kertymistä ajoneuvon sisätiloihin.
- ▷ Vältä ajoneuvon turhaa tyhjäkäyntiä. Kylmästä, tyhjäkäynnissä olevasta moottorista lähtee erityisen paljon haitallisia aineita. Moottorin käyttölämpötila saavutetaan nopeimmin ajon aikana.
- ▷ Käytä toalettia varten ympäristöystävällistä ja biologisesti hajoavaa kemikaalia ja säännöstele varovasti.
- ▷ Kun oleskelet kauemmin kaupungeissa ja kunnissa, käytä erityisesti matkailuautoille tarkoitettuja pysäköintipaikkoja. Tiedustele ko. kaupungin tai kunnan pysäköintimahdollisuuksista.
- ▷ Jätä pysähtymispaikat aina lähtiessäsi puhtaaksi.



Katsaus kappaleeseen

Tässä kappaleessa on tärkeitä turvaohjeita. Turvaohjeiden tarkoitus on suojella henkilövammoilta ja materiaalivahingoilta.

Ohjeet koskevat yksittäin:

- palontorjuntaa ja toimintaa tulipalotapauksissa
- yleistä käyttäytymistä ajoneuvon yhteydessä
- ajoneuvon liikenneturvallisuutta
- käyttöä perävaunun kanssa
- ajoneuvon kaasulaitteistoa
- ajoneuvon sähkölaitteistoa
- ajoneuvon vesilaitteistoa

3.1 Palontorjunta

3.1.1 Palovaaran välttäminen



- ▶ Älä koskaan jätä lapsia yksin ajoneuvoon.
- ▶ Pidä palavat materiaalit kaukana lämmityslaitteista ja keittolaitteista.
- ▶ Älä koskaan käytä kannettavia lämmityslaitteita tai keittolaitteita.
- ▶ Anna sähkölaitteiston, kaasulaitteiston ja asennettujen laitteiden muutokset vain ammattilaisen tehtäväksi.

3.1.2 Tulen sammuttaminen



- ▶ Pidä ajoneuvossa aina mukana kuivajauhesammutinta. Sammuttimen on oltava hyväksytyt, tarkistettu ja käden ulottuvilla.
- ▶ Sammutin ei kuulu toimituskokonaisuuteen.
- ▶ Tarkastuta sammutin säännöllisesti valtuutetussa huoltoliikkeessä. Huomioi tarkastuspäivämäärä.
- ▶ Säilytä lieden lähetyillä aina sammutuspeittä.

3.1.3 Tulipalon sattuessa



- ▶ Evakuoiki kaikki sisällä olijat.
- ▶ Kytke sähkönsyöttö pois päältä ja irrota se verkosta.
- ▶ Sulje kaasupullon pääsulkuventtiili.
- ▶ Tee hälytys ja kutsu palokunta.
- ▶ Pyri sammuttamaan tuli, jos se on mahdollista riskittä.



- ▷ Ota selvää hätäuloskäyntien sijainnista ja käytöstä.
- ▷ Pidä pakotiet vapaina.
- ▷ Noudata sammuttimen käyttöohjetta.



Hätäuloskäynneiksi käyvät kaikki ikkunat ja ovet, jotka täyttävät seuraavat kriteerit:

- Avautuu ulospäin tai työnnetään vaakasuunnassa
- Avauskulma vähintään 70°
- Aukon läpimitta vähintään 450 mm
- Etäisyys ajoneuvon lattiasta korkeintaan 950 mm

3.2 Yleistä



- ▶ Ajoneuvon sisällä oleva happi kuluu hengityksestä tai kaasukäyttöisten laitteiden käytöstä johtuen. Sen vuoksi käytettyä ilmaa tulee koko ajan korvata. Tähän tarkoitukseen ajoneuvossa on pakkotuuletus (esim. kattoluukku pakkotuuletuksella). Älä koskaan peitä tuuletusaukkoja sisältä tai ulkoa, esim. talvisuojalla, tai poista niitä. Pidä pakkotuuletusaukot puhtaana lumesta ja lehdistä. Tukehtumisvaara korkean CO₂-pitoisuuden takia.
- ▶ Tavaratiloja ja takatalleja ei saa käyttää ihmisten tai eläinten nukkumaksi tai oleskelutiloina. Näissä tiloissa ei ole pakkotuuletusta. Niissä on tukehtumisvaara hapenpuutteen ja lämmityksen poistoilman takia.
- ▶ Huomioi ovien korkeus.



- ▷ Kiinteästi asennettujen laitteiden suhteen (lämmitin, liesi, jääkaappi jne.) sekä perusajoneuvon (moottori, jarrut jne.) suhteen ratkaisevassa asemassa ovat näiden omat käyttöohjeet. Noudata ehdottomasti.
- ▷ Lisävarusteiden tai erikoisvarusteiden asennus saattaa muuttaa ajoneuvon mittoja, painoa ja ajo-ominaisuuksia. Lisäosat täytyy osittain kirjata ajoneuvopapereihin.
- ▷ Käytä vain ajoneuvolle sallittuja vanteita ja renkaita. Tietoja sallittujen vanneiden ja renkaiden koosta saat ajoneuvon papereista tai kysymällä valtuutetuilta myyjiltä ja huoltokorjaamoilta.
- ▷ Pysäköidessäsi ajoneuvon vedä seisontajarru tiukasti päälle.
- ▷ Älä aseta ajoneuvon konepeltiä osaintegroituihin malleihin.



- ▷ Kun lähdet ajoneuvosta, sulje aina ovet, ulkoluukut ja ikkunat.
- ▷ Pidä lain edellyttämiä varusteita (esim. ensiapulaatikko, varoituskolmio jne.) aina mukana. Vieraan maan vastaavat määräykset ovat voimassa ulkomaanmatkoilla.
- ▷ Ajoneuvoa saa kuljettaa liikenteessä ainoastaan silloin, kun ajoneuvon kuljettajalla on tälle ajoneuvoluokalle voimassa oleva ajolupa.
- ▷ Kun myyt ajoneuvon, luovuta uudelle omistajalle kaikki ajoneuvon ja siihen asennettujen laitteiden käyttöohjeet.

3.3 Liikenneturvallisuus



- ▶ Ennen kuin aloitat matkan, kokeile merkinanto- ja valolaitteiden, ohjauksen ja jarrujen toimivuus.
- ▶ Kun ajoneuvo on seissyt pidemmän ajan (n. 10 kk), tarkistuta jarrut ja kaasulaitteisto valtuutetussa korjaamossa.
- ▶ Varmista jokaisen matkan alkaessa ja myös lyhyiden pysähdysten jälkeen, että astinlauta on kokonaan sisällä.
- ▶ Varmista ylös nostettava vuode ennen ajoon lähtemistä.



- ▶ Käännä kaikki käännettävät istuimet ajosuuntaan ja lukitse ne paikalleen ennen ajon alkua. Käännettävien istuinten täytyy olla lukittuina ajosuuntaan ajon aikana.
- ▶ Sijoita televisio turvallisesti ennen ajoon lähtemistä.
- ▶ Henkilöt saavat ajon aikana oleskella vain sallituilla istumapaikoilla (katso kappale 5). Istumapaikkojen sallittu määrä selviää ajoneuvopaperista.
- ▶ Istumapaikoilla on turvavöiden käyttövelvollisuus.
- ▶ Lukitse turvavyö ennen matkan alkua ja pidä turvavyö lukittuna koko matkan ajan.
- ▶ Alkiovissa oleskeleminen on ajon aikana kielletty.
- ▶ Lasten tulee käyttää aina lapsille tarkoitettuja turvalaitteita, jotka vastaavat kulloisenkin lapsen kokoa ja painoa.
- ▶ Lasten turvalaitteet tulee kiinnittää siihen tarkoitetuille istuinpaikoille. Vain kasvat menosuuntaan asennetut lasten turvalaitteet ovat sallittuja.
- ▶ Perusajoneuvo on hyötyajoneuvo (pakettiauto). Aja tämän mukaisesti.
- ▶ Ota ajoneuvon kokonaiskorkeus (kattokuormat mukaan luettuina) huomioon alikuluissa, tunneleissa ja vastaavissa.
- ▶ Katon on oltava talvella puhdas lumesta ja jäästä ennen ajon alkua.
- ▶ Tarkasta säännöllisesti ennen ajon alkua tai 2 viikon välein rengaspaine. Väärä rengaspaine aiheuttaa liiallista kulumista ja saattaa johtaa renkaiden vahingoittumiseen ja jopa rengasrikkoihin. Kuljettaja saattaa menettää ajoneuvon hallinnan (katso luku 14.6).
- ▶ Lämmitintä ei saa käyttää huoltoasemilla. Räjähdyksivaara!
- ▶ Älä käytä lämmitintä suljetuissa tiloissa. Tukehtumisvaara!



- ▷ Jaa ajoneuvon kuorma ennen ajon alkua tasaisesti (katso kappale 4).
- ▷ Huomioi teknisesti suurin sallittu kokonaisuus ja akselikantavuudet lastattaessa ajoneuvoa ja tauoilla, kun lastataan lisää esim. matkatavaroita tai elintarvikkeita (katso ajoneuvopaperit).
- ▷ Sulje ennen ajon alkua kaapinivet, WC-tilan ovi, kaikki laatikot ja luukut. Jääkaapin oven varmistimen on lukituttava paikoilleen.
- ▷ Sulje ikkunat ja kattoluukut ennen ajoon lähtemistä.
- ▷ Sulje ennen ajon alkua kaikki ulkoluukut ja lukitse niiden lukot.
- ▷ Ota ulkoiset tuet pois ennen ajoon lähtemistä.
- ▷ Ennen ajon alkua antennit tulee asettaa pysäköintiasentoon.
- ▷ Kiristä pyörien pultit/mutterit ennen ensimmäistä ajoa ja jokaisen pyörän vaihdon jälkeen 50 km:n ajon jälkeen. Tarkista myöhemmin ajoittain, että ne ovat tiukasti kiinni. Kiristyksen vääntömomentti, katso kappale 14.
- ▷ Renkaiden ikä saa olla enintään 6 vuotta, sillä materiaali haurastuu ajan myötä (katso kappale 14).
- ▷ Renkasiin, pyörien ripustukseen ja ohjaukseen kohdistuu lumiketjuja käytettäessä lisärasitus. Aja lumiketjuja käyttäessäsi hitaasti (korkeintaan 50 km/h) ja ainoastaan teillä, jotka ovat kokonaan lumen peitossa. Ajoneuvo voi muuten vahingoittua.



3.4 Perävaunun käyttö



- ▶ Noudata varovaisuutta kiinnittäessäsi ja irrottaessasi perävaunua. Onnettomuus- ja loukkaantumisvaara!
- ▶ Kun ajoneuvoa siirrellään perävaunun kiinnittämistä ja irrottamista varten, kukaan ei saa oleskella vetoauton ja perävaunun välissä.

3.5 Kaasulaitteisto

3.5.1 Yleisiä ohjeita



- ▶ Kaasulaitteiston omistaja on vastuussa toistuvien tarkistusten suorittamisesta ja huoltovälien noudattamisesta.
- ▶ Ennen ajon alkua, ajoneuvosta poistuttaessa tai kun kaasulaitteita ei käytetä, kaikki kaasun sulkuventtiilit ja kaasupullon pääsulkuventtiili on suljettava.
- ▶ Tankattaessa, autolautoilla ja autotallissa kaikki kaasukäyttöiset laitteet on kytkettävä pois päältä (varustuksesta riippuen: Lämmitys, liesi, uuni, grilli, jääkaappi). Räjähdyksivaara!
- ▶ Kaasukäyttöistä laitetta ei saa käyttää suljetuissa tiloissa (esim. autotalleissa). Myrkytys- ja tukehtumisvaara!
- ▶ Anna kaasulaitteistoa koskevat korjaukset, huolto ja muutokset vain valtuutetun ammattikorjaamon tehtäviksi.
- ▶ Anna valtuutetun korjaamon tarkastaa kaasulaitteisto ennen käyttöönottoa kansallisten määräysten mukaisesti. Tämä koskee myös rekisteröimättömiä ajoneuvoja. Jos kaasulaitteistossa ilmenee muutoksia, kaasulaitteisto on välittömästi annettava valtuutetun korjaamon tarkastettavaksi.
- ▶ Myös paineenalennusventtiili, kaasuletkut ja pakoputket täytyy tarkastaa. Paineenalennusventtiili ja kaasuletkut on vaihdettava kansallisten määräaikojen sisällä (viimeistään 10 vuoden jälkeen). Ajoneuvon haltija on vastuussa toimenpiteen toimeksiannosta.
- ▶ Kaasulaitteiston viat (kaasun haju, kaasun suuri kulutus) aiheuttavat räjähdysvaaran! Sulje kaasupullon pääsulkuventtiili välittömästi. Avaa ikkunat ja ovet ja tuuleta kunnolla.
- ▶ Kaasulaitteiston viassa: Älä polta, älä sytytä avointa tulta äläkä käytä sähköisiä kytkimiä (valovirrankytkimiä tms.). Tarkasta kaasua johtavien osien ja johdinten läpäisemättömyys vuotopaikanetsintäsuihkeella. Älä tarkasta avotulen avulla.
- ▶ Sisäisiin liitoskappaleisiin saa liittää vain niihin tarkoitettuja laitteita. Mikään laitetta ei saa käyttää ajoneuvon ulkopuolella sen ollessa kytkettynä sisäiseen liitoskappaleeseen.
- ▶ Lämmitys ajon aikana on kielletty.
- ▶ Ruoan laittaminen ajon aikana on kielletty.
- ▶ Huolehdi riittävästä tuuletuksesta ennen lieden käyttöönottoa. Avaa ikkuna tai kattoluukku.
- ▶ Älä käytä kaasukäyttöisiä keitto- ja paistolaitteita lämmitystarkoitukseen.
- ▶ Jos kaasulaitteita on useampia, jokaisella kaasulaitteella on oltava oma sulkuventtiilinsä. Kun yksittäisiä kaasulaitteita ei käytetä, kulloisenkin laitteen sulkuventtiili on suljettava.



- ▶ Liekinvarmistinten on sulkeuduttava minuutin kuluessa kaasuliekin sammumisesta. Tällöin kuuluu napsahdus. Tarkasta toiminto silloin tällöin.
- ▶ Asennetut laitteet on tarkoitettu käytettäväksi ainoastaan propaani- tai butaanikaasulla tai näiden sekoituksella. Kaasupaineen säädin sekä kaikki asennetut kaasulaitteet on tarkoitettu käytettäväksi 30 mbar -käyttöpainella.
- ▶ Propaanikaasu voi kaasuuntua jopa -42 °C:ssa, butaanikaasu puolestaan vain enintään 0 °C:ssa. Näiden rajojen tultua ylityiksi kaasupainetta ei enää ole. Butaanikaasu ei sovellu talvikäyttöön.
- ▶ Kaasupullokotelo on tarkoituksensa ja rakenteensa vuoksi ulospäin avoin tila. Vakiona asennettua pakkotuuletusta ei saa peittää tai sulkea. Ulosvirtaavaa kaasua ei muuten voi johtaa ulos.
- ▶ Kaasupullokotelo ei saa käyttää tavaratilana.
- ▶ Varmista kaasupullokotelo asiattomien pääsylvästä. Sulje käynti tätä varten.
- ▶ Kaasupullon pääsulkuventtiiliin luo tulee olla vapaa pääsy.
- ▶ Liitä vain kaasulaitteita (esim. kaasugrilli), jotka on suunniteltu 30 mbar -kaasunpaineelle.
- ▶ Pakoputken on oltava liitetty lämmittimeen ja lämmittimen piippuun tiiviisti ja lujasti. Pakoputkessa ei saa olla vaurioita.
- ▶ Pakokaasujen on päästävä poistumaan ulos ja raittiin ilman on päästävä tulemaan sisään esteettä. Pidä siksi pakokaasun poistoputket ja imuaukot puhtaina ja vapaina (esim. lumesta ja jäädästä). Lumipenkat tai helmat eivät saa olla kiinni ajoneuvossa.

3.5.2 Kaasupullot



- ▶ Käsittele täysinä tai tyhjennettyjä kaasupulloja ajoneuvon ulkopuolella vain, kun pääsulkuventtiili on kiinni ja suojakorkki paikoillaan.
- ▶ Kuljeta kaasupulloja vain kaasupullokotelossa.
- ▶ Aseta kaasupullot kaasupullokoteloon pystyyn.
- ▶ Sido kaasupullot kiinni niin, että ne eivät voi kääntyä tai kaatua.
- ▶ Liitä kaasuletku ilman jännitteitä kaasupulloon.
- ▶ Aseta suojakorkki aina paikalleen, kun kaasupullot eivät ole liitettyinä kaasuletkuihin.
- ▶ Sulje kaasupullon pääsulkuventtiili ennen kuin paineenalennusventtiili tai kaasuletku irrotetaan kaasupullosta.
- ▶ Ruuvaa kaasuletku irti kaasupullosta käsin tai sopivalla erikoisavaimella liitännästä riippuen ja ruuvaa se jälleen takaisin kaasupulloon. Kaasupullon ruuviliitoksessa on yleensä vasen kierre. **Älä** kiristä liian tiukkaan.
- ▶ Käytä ainoastaan erityisesti ajoneuvokäyttöön tarkoitettuja paineenalennusventtiilejä, joissa on varmuusventtiilit. Muut paineenalennusventtiilit eivät ole sallittuja, ne eivät vastaa kovia kuormituksia.
- ▶ Käytä alle 5 °C:een lämpötilassa paineenalennusventtiilin jäänpoistolaitteistoa (Eis-Ex).



- ▶ Käytä ainoastaan 11 kg tai 5 kg kaasupulloja. Campingpulloja, joissa on sisäänrakennettu takaiskuventtiili (siniset pullot korkeintaan 2,5 tai 3 kg:n sisällöllä) saa käyttää poikkeustapauksissa varoventtiilin avulla.
- ▶ Ulkokaasulaitteiden letkujen tulee olla mahdollisimman lyhyitä (enint. 150 cm).
- ▶ Älä koskaan sulje pohjassa kaasupullon alla olevia tuuletusaukkoja.

3.6 Sähkölaitteisto



- ▶ Anna vain ammattilaisten tehdä sähkölaitteistoon liittyviä töitä.
- ▶ Ennen kuin teet sähkölaitteiston huoltotöitä, kytke kaikki laitteet ja valaisimet pois päältä, irrota akun liitännät ja ajoneuvo sähköverkosta.
- ▶ Käytä vain alkuperäissulakkeita, jotka vastaavat kooltaa ilmoitettuja arvoja.
- ▶ Vaihda rikkiäiset sulakkeet vain, kun vian syy on tiedossa ja korjattu.
- ▶ Älä koskaan oikosulje tai korjaa sulakkeita.

3.7 Vesilaitteisto



- ▶ Vesisäiliöön tai vesijohtoihin jääneestä vedestä tulee nopeasti juotavaksi kelpaamatonta. Puhdista siksi vesijohdot ja vesisäiliö huolellisesti ennen jokaista ajoneuvon käyttöä. Tyhjennä vesisäiliö ja vesijohdot täysin aina ajoneuvon käytön jälkeen.
- ▶ Desinfioi vesilaitteisto ennen ajoneuvon käyttöä sen oltua kauemmin kuin viikon poissa käytöstä (katso kappale 12).



- ▷ Jollei ajoneuvoa käytetä muutamiin päiviin tai lämmitetä pakkasvaaran aikana, tyhjennä koko vesilaitteisto. Varmista, että 12 V:n syöttö on kytketty paneelista pois päältä. Muuten vesipumppu ylikuumenee ja voi vaurioitua. Jätä vesihanat keskiasentoon auki. Jätä varmuus-/vedenpoistovennttiili (jos on) ja kaikki vedenpoistohanat auki. Näin vältetään kiinteästi asennettujen laitteiden ja ajoneuvon pakkasvahingot sekä kerrostumat vettäjohtavissa rakenneosissa.



Katsaus kappaleeseen

Tästä kappaleesta löydät tärkeitä tietoja siitä, mitä täytyy ottaa huomioon ennen ajoon lähtemistä ja mitä täytyy tehdä ennen ajoon lähtemistä.

Ohjeet koskevat yksittäin:

- ensikäyttöönottoa
- rekisteröintiä
- kuormaa ja sen laskemista
- ajoneuvon ja polkupyörätelineen oikeaa kuormausta
- käyttöä perävaunun kanssa
- astinlaudan ulos- ja sisäänajamista
- PVC-lattiapäällystettä
- television sijoittamista
- haarasulun käyttöä
- konepellin avaamista
- ikkunanpesuveden täyttämistä
- moottoriöljytason tarkastamista
- lumiketjujen käyttöä

Kappaleen lopusta löydät tarkastuslistan, johon on vielä koottu tärkeimmät seikat.

4.1 Ensimmäinen käyttöönotto



- ▷ Kiristä pyörien pultit/mutterit ennen ensimmäistä ajoa ja jokaisen pyörän vaihdon jälkeen 50 km:n ajon jälkeen. Tarkista myöhemmin ajoittain, että ne ovat tiukasti kiinni. Kiristyksen väntömomentti, katso kappale 14.

Matkailuauton kanssa toimitetaan avainsarja, joka sisältää avaimet perusajoneuvoa ja asunto-osaa varten.

Säilytä aina vara-avain ajoneuvon ulkopuolella. Kirjoita ko. avainnumero muistiin. Jos kadotat avaimen, valtuutettu myyjämme tai korjaamomme voi auttaa.

4.2 Rekisteröinti

Matkailuauto on rekisteröintivelvollisuuden alainen moottoriajoneuvo. Noudata kansallisia rekisteröintimääräyksiä.

Huomaa, että eräissä maissa vaaditaan EU-rekisterikilven lisäksi erillinen kansallisuustunnus.

4.3 Kuorma



- ▶ Liian suuri kuorma ja väärä rengaspaine saattavat aiheuttaa rengasrikoja. Kuljettaja saattaa menettää ajoneuvon hallinnan (katso luku 14.6).
- ▶ Ajoneuvopapereissa on mainittu suurin sallittu tekninen kokonaisuus tai massa tehtaalla asennettuine erikoisvarusteineen (todellinen massa). Niissä ei ole kuitenkaan mainittu ajoneuvon painoa kuormattuna (katso luku 4.3.1). Oman turvallisuutesi vuoksi suosittelemme, että kuormattu ajoneuvo (kaikkien ajoneuvossa matkan aikana kuljetettävien esineiden ja henkilöiden kanssa) punnitaan ennen ajoon lähtemistä yleisessä ajoneuvovaa'assa.
- ▶ Sovita nopeus kuormaan. Suuri kuorma pidentää jarrutusmatkaa.



- ▷ Ajoneuvopapereissa mainittu sallittu tekninen kokonaisuudessa (sallittu kokonaispaino) ja suurimmat sallitut akselikantavuudet ei saa ylittää kuorman takia.
- ▷ Asennettu lisävarustus ja erikoisvarusteet pienentävät kuormaa.
- ▷ Noudata ajoneuvopapereissa mainittuja akselikantavuuksia.

Ota lastauksen aikana huomioon, että kuorman painopiste on mahdollisimman alhaalla. Se voi muussa tapauksessa vaikuttaa ajoneuvon ajo-ominaisuuksiin.

Suurimmat sallitut kuormat

Nimi		Kuormitus (kg)
Polkupyöräteline	4 pyörälle	60
Moottoripyöräteline		100
Takatalli ja takaosan tavaratila		150 ¹⁾
Alkovivuode		200
Takasänky		200
Kerrossängyt		100
Ylös nostettava vuode		250
Ylös nostettavan vuoteen kaappi, vasen ja oikea erikseen		5

¹⁾ Kun ajoneuvoon on asennettu perävaunun vetokoukku, suurin sallittu kuormitus on 250 kg.

4.3.1 Käsitteet



- ▷ Tekniikassa käytetään nykyään sanan "paino" sijasta termiä "massa". Jokapäiväisessä kielenkäytössä on "paino" kuitenkin yleisempi. Sen vuoksi ymmärrättävyyden parantamiseksi käytetään seuraavissa luvuissa termiä "massa" vain kiinteissä ilmauksissa.

Kuormatun ajoneuvon teknisesti sallittu kokonaisuudessa

Teknisesti sallittu kokonaisuudessa kuormattuna on paino, jota ajoneuvo ei saa koskaan ylittää.

Teknisesti sallittu kokonaisuudessa kuormattuna koostuu **todellisesta massasta** ja **kuormasta**.

Lastatun ajoneuvon teknisesti sallittu kokonaisuudessa kuormattuna (sallittu kokonaispaino) ilmoitetaan valmistajan toimesta ajoneuvopapereissa.

Todellinen massa

Todellinen massa koostuu ajovalmiin ajoneuvon painosta ja tehtaalla asennettujen erikoisvarusteiden painosta.

Paino ajovalmiina

Paino ajovalmiina on ajovalmiin vakioajoneuvon paino (ilman tehtaalla asennettuja erikoisvarusteita).

Ajovalmiin ajoneuvon paino koostuu seuraavista tekijöistä:

- Tyhjäpaino (tyhjän ajoneuvon paino) tehtaalla asennettu vakiovarustus mukaan luettuna (ilman tehtaalla asennettuja erikoisvarusteita)
- Kuljettajan paino
- Perusvarustuksen paino

Tyhjäpainoon kuuluvat kaikki voiteluaineet kuten öljyt ja jäähdytysaineet, ajoneuvon työkalut, varapyörä tai renkaanpaikkaussarja ja 90 %:sesti täytetty polttoainesäiliö.



Kuljettajan painoksi lasketaan aina 75 kg, riippumatta kuljettajan todellisesta painosta.

Perusvarustus käsittää kaikki varusteet ja nesteet, jotka ovat ajoneuvon turvallisen ja asianmukaisen käytön kannalta välttämättömiä. Perusvarustuksen paino sisältää:

- Täytetty puhtasvesijärjestelmä
- 100-prosenttisesti täytetty alumiinikaasupullo
- Täytetty lämmitysjärjestelmä
- Yksi kaapelikela 230 V:n syöttöön

Jäteveisisäiliö ja septitankki ovat tyhjiä.

Esimerkki perusvarustuksen laskemisesta

Vesisäiliö, 100 l (täyttömäärää voidaan vähentää painoon liittyvistä syistä tehtaalla avaamalla ylivuotoventtiili)	100 kg
Kaasupullo (11 kg kaasua + 5,5 kg alumiinikaasupullo)	+ 16,5 kg
Kuumavesiboileri 10 l	+ 10 kg
Kaapelikela 230 V:n syöttöön	+ 4 kg
Summa	= 130,5 kg

Ajovalmiin ajoneuvon massa ja todellinen massa on ilmoitettu valmistajan ajoneuvopapereissa.

Kuorma

Kuorma koostuu seuraavista seikoista:

- Normaali kuorma
- Lisävarusteet
- Henkilökohtaiset varusteet



- ▷ Ajoneuvon kuormaa voidaan lisätä pienentämällä todellista massaa. Tätä varten on esimerkiksi sallittua tyhjentää nestesäiliöitä tai ottaa kaasupullot pois ajoneuvosta.

Kuorman yksittäisten osien selitykset löydät seuraavasta tekstistä.

Normaali kuorma

Normaali kuorma on paino, jonka valmistaja on tarkoittanut matkustajille.

Normaali kuorma tarkoittaa: Jokaiselle valmistajan tarkoittamalle paikalle lasketaan 75 kg:n paino, riippumatta matkustajien todellisesta painosta. Kuljettajan paikka sisältyy jo ajovalmiin ajoneuvon painoon ja sitä ei saa laskea mukaan.

Istuinpaikkojen lukumäärä ilmoitetaan valmistajan toimesta ajoneuvopapereissa.



Lisävarusteet Lisävarusteluun kuuluvat lisävarusteet ja erikoisvarustus. Esimerkkejä lisävarustelusta ovat:

- Perävaunun vetokoukku
- Kattoreelinki
- Markiisi
- Polkupyörä- tai moottoripyöräteline
- Satelliittilaitteisto

Erialaisten erikoisvarusteiden painot saa valmistajalta.

Henkilökohtaiset varusteet Henkilökohtainen varustus käsittää kaikki ajoneuvossa kuljetettavat esineet, jotka eivät kuulu tavalliseen kuormaan tai lisävarustukseen. Henkilökohtaisiin varustuksiin kuuluu esimerkiksi:

- Elintarvikkeet
- Astiat
- Vaatteet
- Vuodevaatteet
- Leikkikalut
- Kirjat
- WC-tarvikkeet
- Pienet sähkölaitteet (esim. kahvinkeitin)

Henkilökohtaiseen varustukseen kuuluvat näiden sijoituspaikasta riippumatta lisäksi:

- Eläimet
- Polkupyörät
- Urheiluvarusteet

Henkilökohtaisiin varustuksiin valmistajan tulee ottaa huomioon vähintään seuraavan kaavan mukaan selvitettävä paino:

Kaava Vähimmäismassa M (kg) = $10 \times N + 10 \times L$

Selitys N = valmistajan määrittelemä henkilöiden maksimilukumäärä, kuljettaja mukaan luettuna
 L = ajoneuvon kokonaispituus metreinä



4.3.2 Kuorman laskeminen



- ▶ Kuorman laskeminen tehtaalla tapahtuu osittain summittaisten painojen perusteella. Teknisesti sallittua kokonaispainoa kuormattuna ei saa turvallisuussyistä koskaan ylittää.
- ▶ Ajoneuvopapereissa on mainittu suurin sallittu tekninen kokonaismassa tai massa tehtaalla asennettuine erikoisvarusteineen (todellinen massa). Niissä ei ole kuitenkaan mainittu ajoneuvon painoa kuormattuna (katso luku 4.3.1). Oman turvallisuutesi vuoksi suosittelemme, että kuormattu ajoneuvo (kaikkien ajoneuvossa matkan aikana kuljetettävien esineiden ja henkilöiden kanssa) punnitaan ennen ajoon lähtemistä yleisessä ajoneuvovaa'assa.

Kuorma (katso luku 4.3.1) on seuraavien painojen välinen painoero

- teknisesti sallittu kokonaispaino kuormattuna ja
- todellinen massa.

Esimerkki kuorman määrittämisestä

	Laskennallinen paino kiloina (kg)	Laskelma
Teknisesti sallittu kokonaismassa ajoneuvopaperien mukaisesti	3500	
Todellinen massa, mukaan lukien ajoneuvopaperien mukainen perusvarustus	- 3070	
Tulee sallittuna kuormana	430	
Normaali kuormitus, esim. 3 henkeä à 75 kg	- 225	
Lisävarusteet	- 40	
Tuottaa henkilökohtaista varustusta varten	= 165	

Kuorman laskeminen teknisesti sallitun kuormatun kokonaismassan ja valmistajan antaman todellisen massan erosta on vain teoreettinen arvo.

Vain kun ajoneuvo täytetyillä säiliöillä (polttoaine ja vesi), täytetyillä kaasupulloilla ja koko lisävarustuksella punnitaan yleisessä ajoneuvovaa'assa, voi todellisen kuorman selvittää.

Toimi seuraavasti:

- Aja ajoneuvo ensin vain etupyörillä vaa'alle ja punnitse.
- Aja lopuksi ajoneuvo takapyörillä vaa'alle ja punnitse.

Yksittäiset arvot antavat tämänhetkisen akselikantavuuden. Nämä ovat ajoneuvon oikean kuormauksen kannalta tärkeitä (katso luku 4.3.3). Arvojen summa antaa ajoneuvon tämänhetkisen painon.

Teknisesti sallitun kuormatun kokonaismassan ja ajoneuvon punnitun painon erotus antaa todellisen kuorman.

Siitä taas voi selvittää henkilökohtaiselle varustukselle jäävän painon:

- Selvitä mukana matkustavien henkilöiden paino ja vähennä todellisen kuorman arvosta.

Tuloksena on paino, jonka voi kuormata henkilökohtaisilla varusteilla.



4.3.3 Ajoneuvon oikea lastaaminen



- ▶ Teknisesti sallittua kokonaispainoa kuormattuna ei saa turvallisuusyistä koskaan ylittää.
- ▶ Jakaa kuorma tasaisesti ajoneuvon vasemmalle ja oikealle puolelle.
- ▶ Jaa kuorma tasaisesti molemmille akseleille. Ota huomioon ajoneuvo-papereissa mainittu akselikantavuus. Ota lisäksi huomioon renkaiden sallittu kantavuus (katso kappale 14).
- ▶ Taka-akselin takana olevat painavat kuormat voivat keventää etuakselin kuormaa vipuvaikutuksella ($\frac{1}{2} \rightarrow \frac{1}{4}$). Tämä koskee erityisesti suurta peräylitystä, jos takatelineessä kuljetetaan moottoripyörää tai jos takaosan tavaratila on raskaasti kuormattu. Etuakselin keveneminen vaikuttaa kielteisesti etenkin etuvetoisten ajoneuvojen ajo-ominaisuuksiin.
- ▶ Sijoita kaikki esineet niin, etteivät ne pääse liukumaan.
- ▶ Sijoita raskaat esineet (etutelta, säilykkeet ym.) lähelle akseleita. Raskaiden esineiden säilyttämiseen sopivat ennen kaikkea alhaalla sijaitsevat säilytystilat, joiden ovi ei aukea ajosuuntaan.
- ▶ Pinoa kevyemmät esineet (vaatteet) yläkaapistoihin.
- ▶ Polkupyörätelineeseen saa asettaa vain polkupyöriä (maks. 4 kpl).

Suuriin säilytystiloihin, esim. takatalliin, mahtuu myös painavia esineitä (esim. skootteri). Taka-akselin akselikantavuus ylittyy tällöin.

Yksittäisiä akseleita ei saa ylikuormittaa missään tapauksessa. Sen vuoksi on tärkeää mille etäisyydelle akseleista kuorma sijoitetaan.

Kuorman oikean jakamisen selvittämisessä tarvitaan vaaka, mittanauha, tasikulaskin ja hieman aikaa.

Kahdella yksinkertaisella kaavalla voi laskea, miten kuorman paino vaikuttaa akseleihin:

Kaavat $A \times G : R =$ paino taka-akselilla

Paino taka-akselilla – $G =$ paino etuakselilla

Selitys
 A = tavaratilan ja etuakselin välimatka cm:ssä
 G = kuorman paino tavaratilassa kg:ssa
 R = ajoneuvon akseliväli cm:ssä



- ▷ Mittaa ajoneuvon ulkopuolella välimatka eturenkaan keskeltä tavaratilan keskelle tai takarenkaan keskelle vaakasuoraan.

Akselikantavuuden laskeminen:

- Tavaratilan ja etuakselin välimatka (A) ja tavaratilan kuorman paino (G) kerrotaan ja sen tulos jaetaan akselivälillä (R). Siitä saadaan paino, jolla tavaratilan kuorma kuormittaa taka-akselia. Laita muistiin tämä paino ja tavaratila.
- Seuraavassa vaiheessa tavaratilan paino (G) vähennetään edellä lasketusta painosta. Jos erotus tuottaa **positiivisen** arvon (esimerkki 1), se tarkoittaa, että etuakselin kuormitus **kevenee** tämän verran. Jos erotus tuottaa **negatiivisen** arvon (esimerkki 2), se tarkoittaa, että etuakselin kuormitus **nousee** tämän verran. Laita myös tämä arvo muistiin.



- Laske samalla tavalla ajoneuvon kaikkien tavaratilat.
- Viimeisessä vaiheessa lisää kaikki taka-akselille lasketut painot taka-akselin kuormaan ja lisää etuakselille lasketut painot etuakselin kuormaan tai vähennä siitä.
Taka-akselin ja etuakselin kuorman selvittäminen kuvataan luvussa 4.3.2.

Jos laskettu arvo ylittää sallitun akselipainon, tulee kuorma sijoittaa muualle. Jos etuakselia kuormitetaan liikaa, renkaiden pito (vääntö) tiellä ja ajoneuvon ohjattavuus heikkenevät erityisesti etuvetoisilla ajoneuvoilla. Sijoita kuorma muualle myös tässä tapauksessa.

Esimerkkilaskelma

		Esimerkki 1	Esimerkki 2
Etäisyys etuakselista	A	(A1) 450 (cm)	(A2) 250 (cm)
Paino tavaratilassa	G	x 100 (kg)	x 50 (kg)
Ajoneuvon akseliväli	R	÷ 325 (cm)	÷ 325 (cm)
Taka-akselin kuormitus (lisätään akselikantavuuteen)		138,5 (kg)	38,5 (kg)
Paino tavaratilassa		- 100 (kg)	- 50 (kg)
Etuakselin kuormituksen kevennys (vähennetään akselikantavuudesta)		38,5 (kg)	
Etuakselin kuormitus (lisätään akselikantavuuteen)			-11,5 (kg)

4.3.4 Takatalli/takaosan tavaratila



- ▶ Takatallia/takaosan säilytystilaa lastattaessa on huomioitava sallitut akselikantavuudet ja teknisesti sallittu kokonaisuudessa.
- ▶ Takatallin/takaosan säilytystilan suurin sallittu kuormitus on 150 kg. Kun ajoneuvon on asennettu perävaunun vetokoukku, suurin sallittu kuormitus on 250 kg. Älä ylitä taka-akselin sallittua kantavuutta.
- ▶ Ota huomioon: Kun takatallia tai (mallista riippuen) takaosan tavaratilaa **kuormitetaan** maksimaalisesti, **kevenee** etuakselin kuorma vipuvaikutuksen vuoksi. Ajo-ominaisuudet huononevat.



- ▶ Jaa kuorma tasaisesti. Liian korkea pistekuorma vahingoittaa lattiaa.

4.3.5 Polkupyöräteline



- ▶ Polkupyörätelinettä lastattaessa on huomioitava sallitut akselikantavuudet ja teknisesti sallittu kokonaisuudessa.
- ▶ Polkupyörät eivät saa ylittää ajoneuvon maksimileveyttä. Säädä polkupyörien kiinnitykset vastaavasti.
- ▶ Lastaa polkupyörätelineeseen vain polkupyöriä.
- ▶ Älä kuljeta enempää polkupyöriä kuin käytössä olevalle polkupyörätelineelle on sallittu.
- ▶ Tarkasta polkupyörien kiinnitys ensimmäisten 10 km:n ajon jälkeen ja sen jälkeen jokaisella tauolla.



- ▷ Rekisterikilpeä ja takavalaja ei saa peittää.
- ▷ Ajoon ei saa lähteä polkupyöräteline auki ilman polkupyöriä.
- ▷ Tarkasta ennen jokaista ajoon lähtöä:
Onko polkupyöräteline on käännetty asianmukaisesti kiinni, jos siinä ei ole polkupyöriä?
Ovatko polkupyörät on kiinnitetty kunnolla polkupyörätelineen hihnoilla?

Polkupyörien kuormaaminen polkupyörätelineeseen

Ota painopiste huomioon kuormatessasi polkupyörätelinettä. Polkupyörien painopisteen täytyy olla hyvin lähellä ajoneuvon takaseinää. Kuormaa polkupyöräteline aina sisältä ulospäin.

Näin polkupyörä kuormataan oikein:

- Mallista riippuen käännä polkupyöräteline alas tai vedä se ulos.
- Aseta painavin polkupyörä suoraan takaseinälle.
- Aseta kevyemmät polkupyörät polkupyörätelineeseen keskelle ja ulkoreunalle.
- Kiinnitä kunkin polkupyörän etu- ja takarengas polkupyörätelineen pidikeleikillä.
- Kiinnitä lisäksi uloin polkupyörä polkupyörätelineen mallista riippuen pidikesangalla tai pidikevarrella tai välikkeellä.

Jos polkupyörätelineeseen laitetaan vain **yksi** polkupyörä, polkupyörä on laitettava mahdollisimman lähelle takaseinää.

4.4 Astinlauta



- ▶ Varmista jokaisen matkan alkaessa ja myös lyhyiden pysähdysten jälkeen, että astinlauta on kokonaan sisällä.
- ▶ Älä seiso suoraan astinlaudan kääntöalueella, kun astinlauta ajaa sisään tai ulos.
- ▶ Astu astinlaudalle vasta, kun se on ajanut kokonaan ulos. Loukkaantumisvaara!
- ▶ Älä koskaan nosta tai laske ihmisiä tai kuormia astinlaudan avulla.



- ▷ Älä rasvaa tai öljyä astinlaudan laakereita tai niveliä (katso kappale 12).



- ▷ Painike astinlaudan käyttämistä varten on ajoneuvon sisällä sisäänkäyntioven luona.
- ▷ Kun astinlauta ei liikkunut sisään tarpeeksi eikä lukittunut ja virta laitetaan päälle, kuuluu varoitusääni.

Osassa ajoneuvoja ei ole sähköistä astinlauta vaan matala, helposti astuttava coupé-sisäänkäynti (I-malli).

Ajoneuvoissa on mallista riippuen yksiportainen tai kaksiportainen sähköisesti liikkuva astinlauta

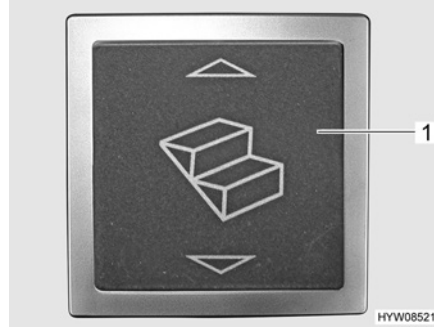

Kuva 1 Käyttökytkin astinlauta

Aja astinlauta kokonaan ulos ennen sille astumista.

Ulos ajaminen:

- Paina vipukytintä (Kuva 1,1) alas kunnes astinlauta on ajettu kokonaan ulos.

Sisään ajaminen:

- Paina vipukytintä (Kuva 1,1) ylös kunnes astinlauta on ajettu kokonaan sisään.

Hätäkäyttö

Jos astinlaudan sähkökäyttö lakkaa toimimasta, toimi seuraavasti ajaaksesi astinlaudan manuaalisesti sisään:

- Vedä varmistinsokka moottorin liitoksesta ulos.
- Avaa kolmioliitos moottoriin tarkoitukseen soveltuvalla esineellä (esim. ruuvimeisselillä) varovasti.
- Työnnä astinlauta käsin sisään ja varmista sopivalla apuvälineellä (esim. narulla).
- Ota yhteyttä asiakaspalveluun.

4.5 Taitekaihdin tuulilasille ja sivuikkunoille

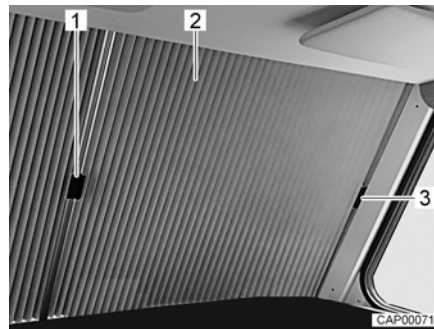

Kuva 2 Tuulilasin taitekaihdin (kiinni)

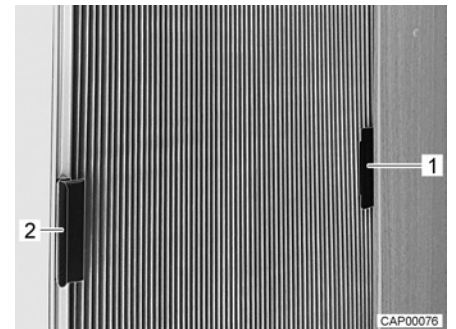

Kuva 3 Sivuikkunan taitekaihdin (kiinni)

Taitekaihtimen varmistaminen (tuulilasi):

- Työnnä molemmat taitekaihtimen puoliskot (Kuva 2,2) kahvoista (Kuva 2,1) ulospäin A-pylvään suojuksen alle.
- Kiinnitä kumpikin kahva suojukseen (Kuva 2,3). Tuulilasin kaihdin on näin suojattu vahingossa tapahtuvalta sulkeutumiselta ajon aikana.

Taitekaihtimen varmistaminen (sivuikkunat):

- Työnnä taitekaihdin kahvasta (Kuva 3,1) pitimelle (Kuva 3,2). Taitekaihdin on näin suojattu vahingossa tapahtuvalta sulkeutumiselta.



4.6 Ohjaamon pimennysverho



- Varmista ennen ajoa, että pimennysverhot on avattu ja varmistettu.

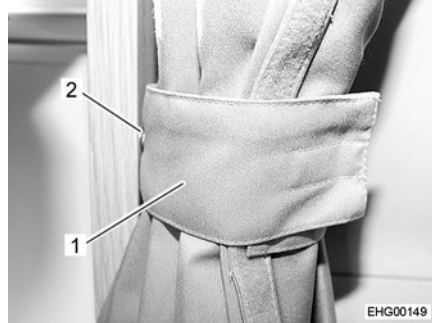

Kuva 4 Pimennysverhot, varmistettu

Varmistaminen:

- Työnnä pimennysverhon molemmat puolet sivuun.
- Varmista pimennysverhon molemmat puolet silmukalla (Kuva 4,1) ja painonapilla (Kuva 4,2).

4.7 PVC-lattiapäällyste



- Kaasujohdot ja sähköjohdot on vedetty lattian kautta. Lattiaan ei saa missään tapauksessa porata reikiä tai ruuvata ruuveja. Johdon vahingoittumisesta johtuva kaasuräjähdyks-, sähköisku- tai oikosulkuvaara.



- ▷ Teräväkorkoiset kengät voivat aiheuttaa PVC-lattiapäällysteeseen pysyviä jälkiä. Älä siis kulje ajoneuvossa teräväkorkoisilla kengillä.
- ▷ PVC-lattiapäällyste voi värjäytyä levitetyistä kumimatoista tai ketsupin, porkkanamehun, mustekynän musteen, veren tai huulipunon pitkäkestoisesta vaikutuksesta. Poista lattian tahrat aina mahdollisuuksien mukaan heti.

4.8 Televisio



- Sijoita televisio turvallisesti ennen ajoon lähtemistä.
- Tarkasta ennen jokaista ajonlähtöä, että antenni on pysäköintiasennossa. Onnettomuusvaara! Pysäköintiasento tarkoittaa: Antenni osoittaa taaksepäin, on kokonaan laskettu ja salvattu tähän asentoon.

4.9 Haarasulku (I-malli)

Asunto-osan lämmitys ja perusajoneuvon lämmitys voidaan yhdistää tai erottaa toisistaan (haarasulun avulla). Kun molemmat lämmityspiirit on yhdistetty, esimerkiksi tuulilasia voidaan lämmittää myös silloin, kun ajoneuvon moottori on pois päältä ja perusajoneuvon lämmitys ei siis ole toiminnassa.

Tätä vastoin on suositeltavaa sulkea haarasulut ajon aikana eli erottaa piirit toisistaan. Näin perusajoneuvon lämmityksen koko teho voidaan käyttää ohjaamon ikkunoihin.

Haarasulun liikusäädin on kojelaudassa vasemmalla ulkona.

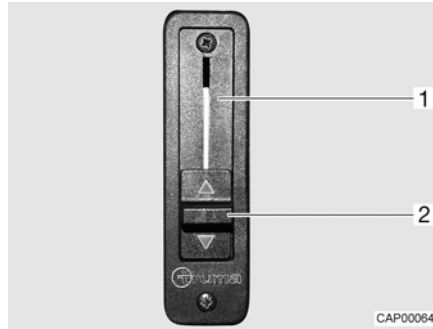

Kuva 5 Haarasulun liikusäädin

Haarasulun avaaminen:

- Työnnä liikusäädin (Kuva 5,2) kokonaan ylös. Haarasulku (Kuva 5,1) on auki. Asunto-osan lämmitys lämmittää myös tuulilasin.

Haarasulun sulkeminen:

- Työnnä liikusäädin (Kuva 5,2) kokonaan alas. Haarasulku on kiinni. Asunto-osan lämmitys ja perusajoneuvon lämmitys on erotettu toisistaan.

4.10 Konepelti (I-malli)



- ▶ Loukkaantumisvaara moottoritilassa, kun konepelti on auki.
- ▶ Myös jo pidemmän aikaa sammutettuna ollut moottori saattaa olla vielä kuuma. Palovammavaara!
- ▶ Älä työskentele moottoritilassa moottorin ollessa käynnissä.
- ▶ Konepellin on oltava ajon aikana hyvin suljettuna ja lukittuna. Tarkista sulkemisen jälkeen, että konepelti on lukittunut. Tarkista se vetämällä konepellistä.



Kuva 6 Vapautusvipu (konepelti)

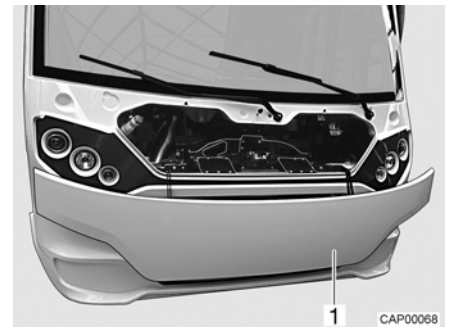

Kuva 7 Konepelti

Avaaminen:

- Vedä vapautusvipua (Kuva 6,1) kojelaudassa ajoneuvon vasemmalla puolella. Konepelti (Kuva 7,1) aukeaa.
- Käännä konepelti kaassa eteen alas.

Sulkeminen:

- Käännä konepelti kaassa ylös.
- Paina konepellistä keskeltä, kunnes napsautuslukko lukittuu kuuluvasti.
- Tarkista, onko konepelti varmasti kiinni. Tarkista se vetämällä konepellistä.



4.11 Ikkunanpesuveden lisääminen (I-malli)

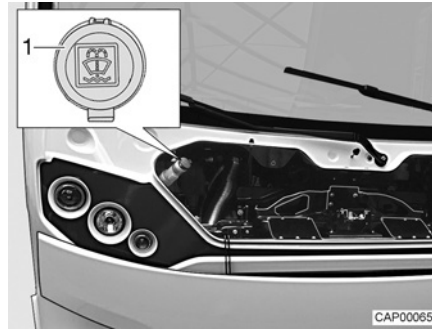

Kuva 8 Täyttöaukko (ikkunanpesu-
vesi)

- Vapauta konepelti ja avaa se.
- Avaa pesuvesisäiliön täyttöaukon kansi (Kuva 8,1).
- Täytä varovasti ikkunanpesuvettä.
- Sulje pesuvesisäiliön täyttöaukon kansi.
- Konepellin sulkeminen.

4.12 Moottoriöljytason tarkastaminen (I-malli)

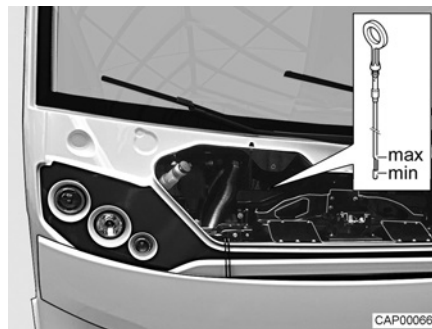

Kuva 9 Öljynmittatikku (moottoriöljy)

Moottoriöljyn öljynmittatikku sijaitsee moottoritilassa etummaisen poikkituen takana. Öljynmittatikku on merkitty punaisella.



- ▷ Lisätietoja saat perusajoneuvon käyttöohjeesta.



4.13 Lumiketjut



- ▷ Asenna lumiketjut vain, jos renkaan ja ajoneuvon korin välinen etäisyys on vähintään 50 mm.
- ▷ Renkasiin, pyörien ripustukseen ja ohjaukseen kohdistuu lumiketjuja käytettäessä lisärasitus. Aja lumiketjuja käyttäessäsi hitaasti (korkeintaan 50 km/h) ja ainoastaan teillä, jotka ovat kokonaan lumen peitossa. Ajoneuvo voi muuten vahingoittua.
- ▷ Huomioi lumiketjujen valmistajan asennusohjeet.
- ▷ Käytä vain valmistajan hyväksymiä lumiketjuja.
- ▷ Älä asenna lumiketjuja kevytmetallivanteille.

Lumiketjujen käytössä pätevät kussakin maassa voimassaolevat määräykset.

- Kiinnitä lumiketjut aina vetäviin pyöriin.
- Tarkista lumiketjujen kiristys muutaman metrin ajon jälkeen.

4.14 Liikenneturvallisuus



- ▶ Tarkasta säännöllisesti ennen ajon alkua tai 2 viikon välein rengaspaine. Väärä rengaspaine aiheuttaa liiallista kulumista ja saattaa johtaa renkaiden vahingoittumiseen ja jopa rengasrikkoihin. Kuljettaja saattaa menettää ajoneuvon hallinnan (katso luku 14.6).

Käy tarkastuslista läpi ennen matkan alkua:

Perusajoneuvo

Nro	Tarkastus	Tarkastettu
1	Kaikki ajoneuvopaperit ovat mukana	
2	Renkaat tai rengaspaine asianmukaisessa kunnossa	
3	Ajoneuvon valot, jarru- ja peruutusvalot toimivat	
4	Moottorin, vaihteiston ja servo-ohjauksen öljyntaso on tarkastettu	
5	Jäähdytysainetta ja nestettä ikkunanlasien pesujärjestelmää varten on täytetty	
6	Jarrut toimivat	
7	Jarrut reagoivat tasaisesti	
8	Ajoneuvo pysyy jarrutettaessa ajolinjalla	

Asunto-osa ulkopuolelta

9	Markiisi on rullattu kokonaan sisään	
10	Katolla ei lunta eikä jäätä (talvella)	
11	Ulkoliitännät on irrotettu ja johdot pakattu	
12	Ulkoiset tuet poistettu	
13	Kiinnitetyt nostotuet käännetty sisään ja varmistettu	
14	Pyörän alle asetettavat kiilat irrotettu ja laitettu pois	
15	Astinlauta on ajettu sisään (huomaa varoitusääni)	
16	Ulkoluukut ovat kiinni ja lukittu	



Nro	Tarkastus	Tarkas- tettu
17	Sisääkäyntiovi kiinni	
18	Etuteltan valaisin on kytketty pois päältä	
19	Ajoneuvon kokonaiskorkeus kuormattu kattoteline mukaan luettuna on todettu ja merkitty muistiin. Säilytä korkeustieto kädren ulottuvilla ohjaamossa	

Asunto-osa sisältä

20	Ikkunat ja kattoluukut suljettu ja salvattu	
21	Televisio on poistettu alustalta ja kiinnitetty asianmukaisesti	
22	Televisioantenni on vedetty sisään (jos kiinnitetty)	
23	Irralliset esineet pantu säilytystiloihin tai kiinnitetty	
24	Avoimet pöytätilat tyhjiä	
25	Astianpesualtaan kansi sijoitettu varmasti	
26	Jääkaapin ovi varmistettu	
27	Jääkaappi kytketty 12 V:n käyttöön	
28	Kaikki laatikot ja luukut suljettu	
29	Asunto-osan ovet ja liukuovet varmistettu	
30	Lasten turvaistuimet on asennettu istuinpaikoille, joissa on kolmipistevyöt  ▶ Vain kasvot menosuuntaan asennetut lasten turvalaitteet ovat sallittuja.	
31	Kuljettajan istuimen ja apuohjaajan istuimen kääntösalpaus on loksahdannut kiinni	
32	Ohjaamon pimennyskaihtimet ovat avattu ja kiinnitetty	

Kaasulaitteisto

33	Kaasupullot kaasupullokoktelossa sidottu kiinni niin, etteivät ne pääse liikkumaan	
34	Aseta suojakorkki aina paikalleen, kun kaasupullot eivät ole liitettyinä kaasuletkuihin	
35	Kaasupullon pääsulkuventtiili ja kaasun sulkuventtiilit kiinni	

Sähkölaitteisto

36	Tarkasta käynnistysakun ja asunto-osan akun jännite (katso kappale 9). Jos osoitin näyttää liian vähäistä akkujännitettä, ko. akku on ladattava. Noudata kappaleessa 9 annettuja ohjeita  ▶ Matkan alkaessa alustan ja asunto-osan akun on oltava täynnä.	
----	---	--



Katsaus kappaleeseen

Tästä kappaleesta löydät ohjeita, jotka koskevat matkailuautolla ajamista. Ohjeet koskevat yksittäin:

- ajonopeutta
- jarruja
- turvavöitä
- istuimia ja niskatukia
- istumapaikkamääräyksiä
- kirjoitus-/lukualustaa
- sähkötoimista ikkunannostinta
- sähköisesti säädettäviä ulkopeilejä
- säiliöitä

5.1 Matkailuautolla ajaminen



- ▶ Perusajoneuvo on hyötyajoneuvo (pakettiauto). Aja tämän mukaisesti.
- ▶ Varmista jokaisen matkan alkaessa ja myös lyhyiden pysähdysten jälkeen, että astinlauta on kokonaan sisällä.
- ▶ Ajon aikana sallituille istumapaikoille on asennettu turvavyö. Pidä turvavyö kiinnitettynä aina ajon aikana.
- ▶ Älä koskaan avaa turvavyötä matkanteon yhteydessä.
- ▶ Mukana matkustavien henkilöiden täytyy pysyä heille osoitetuilla paikoilla.
- ▶ Ovien lukitusta ei saa avata.
- ▶ Vältä äkillistä jarruttamista.
- ▶ Muuta määränpäättä vain kun ajoneuvo on pysäytetty, jos käytät navigointilaitetta. Ohjaa sen vuoksi pysäköintipaikalle tai turvalliselle pysäkillle, kun määränpäättä tulee muuttaa.
- ▶ Ajon aikana ei saa soittaa DVD-levyjä navigointilaitteessa.
- ▶ Sammuta aina ulkovalo/etuteltan valaisin ajon ajaksi.



- ▷ Aja huonoilla teillä hitaasti.
- ▷ Aja erityisen varovaisesti lautoille, ja kun ylität epätasaisuuksia tai peruutat. Isot ajoneuvot saattavat kääntyä verrattain paljon sivuttaissuuntaan kaarteissa tai "jumittua" epäsuotuisissa olosuhteissa. Sitä kautta alusta tai sinne asennetut osat voivat vaurioitua, esim. moottoripyöräteline voi vaurioitua.



- ▷ Jos näitä ohjeita ei oteta huomioon ja sen vuoksi tapahtuu onnettomuus tai vahinkoja, ei valmistaja ota vastuuta.
- ▷ Kappaleessa 3 lueteltuja turvallisuusohjeita täytyy noudattaa.



5.2 Ajonopeus



- ▶ Ajoneuvo on varustettu tehokkaalla moottorilla. Siten vaikeissa liikennetilanteissa on käytettävissä riittävästi resursseja. Suuri teho mahdollistaa suuren loppunopeuden ja vaatii keskimääräistä suurempaa ajotaitoa.
- ▶ Ajoneuvossa on suuria pintoja, joihin tuuli vaikuttaa. Äkillisestä sivutuulesta aiheutuu erityinen vaara.
- ▶ Epätasapainoinen tai toispuoleinen kuormaus muuttaa ajokäyttäytymistä.
- ▶ Ajouratolot saattavat olla tuntemattomilla teillä vaikeat ja liikennetilanteet yllättäviä. Sovita siksi oman turvallisuutesi vuoksi ajonopeus kulloiseenkin liikenteeseen ja ympäristöön sopivaksi.
- ▶ Noudata maakohtaisia nopeusrajoituksia.

5.3 Jarruttaminen



- ▶ Anna jarruviat heti valtuutetun ammattikorjaamon korjattaviksi.



- ▷ Vältä lukkojarrutuksia. Lukkojarrutuksessa renkasiin tulee enemmän tai vähemmän selviä "jarrutuskulumia". Tämä vähentää ajomukavuutta. Se voi vahingoittaa renkaita peruuttamastomasti.

Jokaisen ajon alussa

Tarkasta aina ennen ajon alkua koejarrutuksella:

- Toimivatko jarrut?
- Vaikuttavatko jarrut tasaisesti?
- Pysykö ajoneuvo jarrutettaessa ajolinjalla?

5.4 Turvavyöt

Ajoneuvon asunto-osan niillä paikoilla, joissa laki edellyttää turvavyötä, on turvavyöt. Turvavöiden käyttämisestä määräävät vastaavat kansalliset määräykset.



- ▶ Lukitse turvavyö ennen matkan alkua ja pidä turvavyö lukittuna koko matkan ajan.
- ▶ Älä vahingoita turvavöiden hihnoja tai jätä niitä puristuksiin. Jos niissä näkyy vaurioita, turvavyöt on annettava uusia valtuutetussa korjaamossa.
- ▶ Älä muuta vöiden kiinnitystä, rullausautomaattikkaa tai vöiden lukkoja.
- ▶ Käytä yhtä turvavyötä vain **yhdelle** aikuiselle.
- ▶ Älä kiinnitä turvavyöllä esineitä yhdessä henkilöiden kanssa.
- ▶ Turvavyöt eivät riitä alle 150 cm pituisille henkilöille. Käytä tässä tapauksessa lisäksi korokeistuimia. Huomioi tarkastustodistus.
- ▶ Lasten turvalaitteet tulee kiinnittää siihen tarkoitetuille istuinpaikoille. Vain kasvot menosuuntaan asennetut lasten turvalaitteet ovat sallittuja.



- ▶ Vaihda(ta) käytetyt turvavyöt onnettomuuden jälkeen.
- ▶ Älä kallista istuimen selkänojaa ajon aikana liian kauas taakse. Turvavyön toimivuutta ei muuten voida taata.

5.4.1 Turvavöiden oikea asettaminen



- ▶ Älä kierrä turvavyötä. Turvavyön on oltava paikallaan sileästi vartaloa vasten.
- ▶ Asettaessasi turvavyötä ota oikea istuma-asento.

Turvavyö on asetettu oikein, jos lantiovyö kulkee vatsan alapuolella lantio-
luiden päällä. Olkavyön tulee kulkea rinnan ja olkapään yli (ei kaulan päältä).
Vyön tulee aina olla tiiviisti vartaloa vasten. Paksut vaatteet pitää siksi ottaa
pois ennen ajoa.

5.5 Kuljettajan istuin ja apuohjaajan istuin



- ▶ Käännä kaikki käännettävät istuimet ajosuuntaan ja lukitse ne paikalleen
ennen ajon alkua.
- ▶ Anna istuinten olla ajon aikana salvattuina ajosuuntaan äläkä käännä
niitä.

Kuljettajan istuin ja apuohjaajan istuin ovat perusajoneuvon osia. Istuinten
säätäminen kuvataan perusajoneuvon käyttöohjeessa.

5.6 Niskatuet

Säädä niskatuet ennen ajon alkua siten, että pään takaosa on tuettu noin kor-
vien korkeudelta.

5.7 Istumapaikkamääräykset



- ▶ Henkilöt saavat ajon aikana oleskella vain hyväksytyillä istumapaikoilla.
Istumapaikkojen sallittu määrä selviää ajoneuvopapereista.
- ▶ Ajon aikana pitkittäissovilla istuminen on kiellettyä.
- ▶ Istumapaikoilla on turvavöiden käyttövelvollisuus.



DET00003

Kuva 10 Symboli istuinpaikka



BUE01704

Kuva 11 Symboli, joka kieltää istuma-
paikan käytön ajon aikana

Istumapaikat, joita voidaan käyttää ajon aikana, on merkitty tarralla (Kuva 10).
Istumapaikat, joita ei saa käyttää ajon aikana, on merkitty tarralla (Kuva 11).



5.8 Taulutietokoneen pidike



- ▶ Vaaratilanteita syntyy, jos kuskin huomio kiinnittyy muualle kuin tiehen. Älä käytä tai asenna taulutietokonetta tai älypuhelinia ajon aikana.



Kuva 12 Taulutietokoneen pidike

Keskelle kojelautaa on sijoitettu auki taittuva taulutietokoneen pidike. Taulutietokoneen pidike on tarkoitettu enintään 10" kokoisille taulutietokoneille, älypuhelimille tai muistilehtiöille.

Taita pidike kiinni, kun sitä ei käytetä.



- ▶ Lisätietoja saat perusajoneuvon käyttöohjeesta.

5.9 Sähkökäyttöinen ikkunannostin



- ▶ Ikkunan kontrolloimaton sulkeminen voi johtaa puristumavammoihin.
- ▶ Ota avain pois rattilukosta poistuessasi ajoneuvosta vaikka vain lyhyeksi ajaksi. Muuten lapset saattavat käyttää ikkunannostinta ja loukata itsensä ikkunassa.

Ajoneuvon kuljettajan puoli on varustettu sähkötoimisella ikkunannostimella.

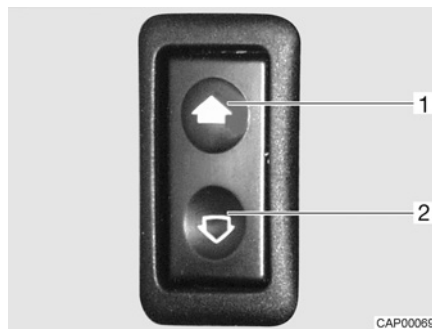

Kuva 13 Kytin (sähkökäyttöinen ikkunannostin)

Avaaminen: ■ Paina katkaisin (Kuva 13,2) alas.

Sulkeminen: ■ Paina katkaisin (Kuva 13,1) ylös.



5.10 Sähköisesti säädettävä ulkopeili

Mallista riippuen ajoneuvo on varustettu kahdella sähköisesti säädettävällä ja lämmitettävällä ulkopeiilillä. Ulkopeilien kuten myös peilinlämmittimen kytkimet ovat kojelaudassa.

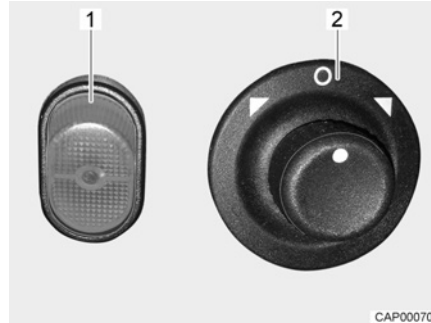

Kuva 14 Kytin (sähköisesti säädettävä ulkopeili)

Peilien säätäminen:

- Valitse säädettävä peili. Käännä kiertokytkintä (Kuva 14,2) vasemmalle tai oikealle.
- Säädä peili. Paina tätä varten kytkintä (Kuva 14,2) haluttuun suuntaan.

Lämmittimen päällekytkentä:

- Paina kytkimestä (Kuva 14,1). Kytkimen merkkivalo palaa oranssina ja ilmoittaa, että peilinlämmitin on päällä.

5.11 Dieselpolttoaineen tankkaus



- Tankattaessa, autolautoilla ja autotallissa kaikki kaasukäyttöiset laitteet on kytkettävä pois päältä (varustuksesta riippuen: Lämmitys, liesi, uuni, grilli, jääkaappi). Räjähdyksivaara!

Polttoainetankin täyttöaukko sijaitsee ajoneuvon ulkopuolella, edessä vasemmalla.

5.12 AdBlue®



- Lisätietoja ja ohjeita AdBluesta® löytyy perusajoneuvon käyttöohjeista.





Katsaus kappaleeseen

Tästä kappaleesta löydät ohjeita, jotka koskevat ajoneuvon pysäköimistä. Ohjeet koskevat yksittäin:

- seisontajarrua
- astinlauta
- tukien käyttöä
- 230 V:n liitäntää
- jääkaapille



- ▷ Pysäköi ajoneuvo siten, että se on mahdollisimman vaakasuorassa. Käytä tarvittaessa ajokiiloja. Suihkualtaan vesi ei muutoin pääse virtaamaan pois kunnolla.
- ▷ Varmista ajoneuvo liikkumista vastaan.
- ▷ Eläimet (erityisesti hiiret) voivat aiheuttaa ajoneuvon sisällä huomattavia vahinkoja. Vältäaksesi tämän, tutki ajoneuvo säännöllisesti sen ollessa seisonnassa vahinkojen ja vastaavien eläinten jälkien varalta.

6.1 Seisontajarru

Pysäköidessäsi ajoneuvon vedä seisontajarru tiukasti päälle.



- ▷ Vapauta seisontajarru pakkasvaaran aikana toisinaan ja vedä se sitten uudelleen päälle. Näin vältetään kiinnijäätyminen ja -ruostuminen. Varmista ettei ajoneuvo pääse siirtymään ennen seisontajarrun vapauttamista.

6.2 Astinlauta

Vie astinlauta kokonaan ulos ajoneuvosta poistumista varten. Ei koskea I-mallia, jossa on coupé-sisäänkäynti.

6.3 Ajokiilat



- ▷ Ajokiilat eivät kuulu toimituskokonaisuuteen. Tarvikeliikkeissä on saatavilla erilaisia malleja.

Ajokiilat mahdollistavat korkeuden säädön kaltevilla ja epätasaisilla pinnoilla, jotta ajoneuvo saadaan pysäköityä vaakasuoraan.

6.4 Tuet

6.4.1 Yleisiä ohjeita



- ▷ Älä käytä ajoneuvon asennettuja tukia autonnostimina. Tuet on tarkoitettu vain pysäköidyn ajoneuvon vakauttamiseen taka-akselin joustoa vastaan.
- ▷ Pidä ajoneuvoa pysäköidessäsi huolta siitä, että kaikki tuet kuormittuvat tasaisesti.
- ▷ Käännä tuet ennen pois ajamista ylös rajoittimiinsa asti, aja ne kokonaan sisään ja varmista ne.



- ▷ Jos maapohja on pehmeä tai joustava, sijoita tukien alle suuri levy välttääksesi niiden uppoamisen maahan.



6.4.2 Nostotuet



- ▷ Tietyissä malleissa kuusiokannassa on nivel, jonka avulla siihen asetettu hylsyavain voidaan kääntää kiertämisen kannalta edulliseen asentoon.

Puhdista ja rasvaa tukijalkojen sisäputket säännöllisesti moitteettoman toiminnan turvaamiseksi.

Aina mallista riippuen nostotukien pituutta voidaan säätää.

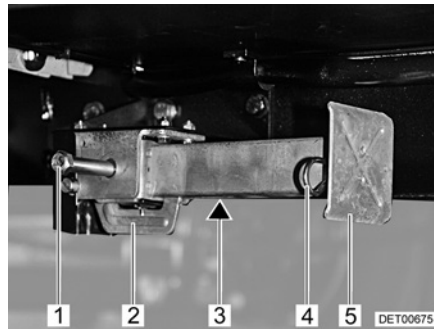

Kuva 15 Nostotuki

Ulos ajaminen:

- Aseta hylsyavain kuusiokantaan (Kuva 15,1) ja käännä, kunnes nostotuki on pystysuorassa alapäin.
- Jos nostotuen pituus on säädettävissä, vedä sokka (Kuva 15,4) ulos tukijalan jatkeesta (Kuva 15,5).
- Vedä tukijalan jatketta ulos haluttuun pituuteen.
- Aseta sokka takaisin tukijalan jatkeeseen.
- Käännä kuusiokantaa, kunnes nostotuki on täysin maan pintaa vasten ja ajoneuvo on vaakasuorassa.

Sisään ajaminen:

- Aseta hylsyavain kuusiokantaan (Kuva 15,1) ja käännä, kunnes nostotuki ei enää kosketa maata.
- Jos nostotuen pituus on säädettävissä, vedä sokka (Kuva 15,4) ulos tukijalan jatkeesta (Kuva 15,5).
- Työnnä tukijalan jatke (Kuva 15,5) kokonaan sisään ja sokka (Kuva 15,4) sille varattuun reikään tukijalan jatkeessa.
- Käännä kuusiokantaa (Kuva 15,1), kunnes nostotuki on kääntynyt kokonaan ylös ja ohjaus (Kuva 15,2) on aivan raiteen päässä (Kuva 15,3).



- ▷ Ota huomioon ennen ajoon lähtemistä: Ovatko kaikki nostotuet ajettu kokonaan sisään, kaikki tukijalkojen jatkeet työnnetty kokonaan sisään ja varmistettu sokalla?

6.5 230 V:n liitäntä

Ajoneuvon voi liittää 230 V:n syöttöön (katso kappale 9).

6.6 Jääkaappi

Jääkaappia on mahdollista käyttää 12 V:lla vain ajoneuvon moottorin ollessa käynnissä. Kun ajoneuvon moottori ei ole käynnissä, aseta jääkaappi 230 V:n käytölle tai kaasukäytölle.



Katsaus kappaleeseen

Tästä kappaleesta löydät ohjeita, jotka koskevat ajoneuvossa asumista.

Ohjeet koskevat yksittäin:

- ovien ja ulkoluukkujen avaamista ja sulkemista
- ajoneuvon tuulettamista
- ikkunoiden ja rullaverhojen avaamista ja sulkemista
- kattoluukkujen sulkemista ja avaamista
- pöytien järjestelyä
- valaisimia
- vuoteiden käyttämistä

7.1 Ovet



► Aja ainoastaan ovien ollessa lukittuna.



- ▷ Ovien salpaaminen voi estää ovien avautumisen itsestään esim. onnettomuudessa.
- ▷ Kun ovet lukitaan, kukaan ei pääse tunkeutumaan autoon esim. kun pysähdytään liikennevaloissa. Häätatapauksessa salvatut ovet haittaavat kuitenkin auttajien pääsemistä ajoneuvon sisälle.
- ▷ Lukitse ovet aina poistuessasi ajoneuvon luota.
- ▷ Kuljettajan ja apuohjaajan oven lukot ovat perusajoneuvon osia mallista riippuen. Näissä malleissa kuljettajan oven ja apuohjaajan oven avaaminen ja sulkeminen kuvataan perusajoneuvon käyttöohjeessa.

7.1.1 Kuljettajan ovi, sisäänkäyntiovi, ulkoa

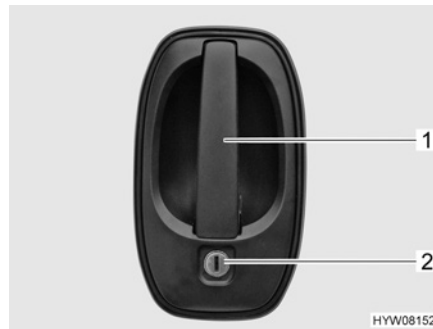

Kuva 16 Oven lukko (kuljettajan ovi, sisäänkäyntiovi, ulkona)

- Avaaminen:**
- Työnnä avain avaimenreikään (Kuva 16,2) ja käännä, kunnes oven lukko avautuu.
 - Käännä avain takaisin keskiasentoon ja vedä se irti.
 - Vedä ovenkahvasta (Kuva 16,1). Ovi on auki.
- Lukitseminen:**
- Työnnä avain avaimenreikään (Kuva 16,2) ja käännä, kunnes oven lukko lukittuu.
 - Käännä avain takaisin keskiasentoon ja vedä se irti.



7.1.2 Sisäänkäyntiovi, sisältä

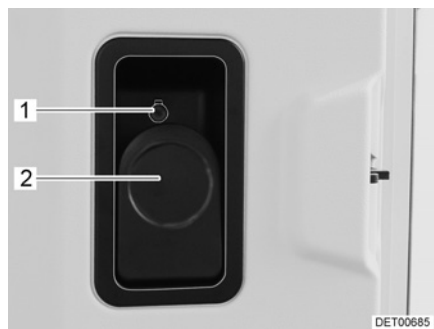

Kuva 17 Sisäänkäyntioven lukko, sisällä, lukittu

- Avaaminen:* ■ Vedä vipua (Kuva 17,2).
- Lukitseminen:* ■ Työnnä varmistusnappi (Kuva 17,1) sisään.

7.1.3 Sisäänkäyntiovi, sisäpuoli (ovenkahva puolipyöreä)

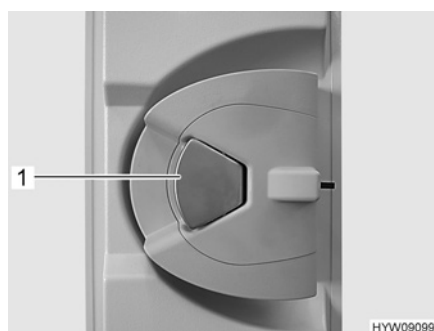

Kuva 18 Oven lukko (sisäänkäyntiovi, sisältä)

- Avaaminen:* ■ Kun oven lukko on kiinni: Vedä ovenkahvasta (Kuva 18,1) kerran. Ovi on avattu.
- Vedä ovenkahvasta (Kuva 18,1). Ovi on auki.
- Lukitseminen:* ■ Paina ovenkahvasta (Kuva 18,1).



7.1.4 Kuljettajan ovi, sisällä (I-malli)

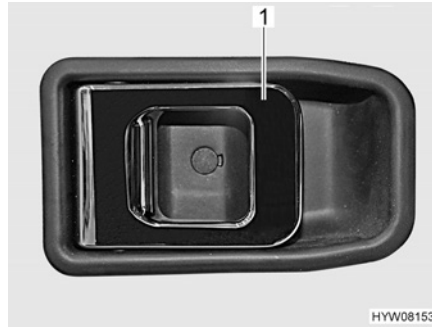

Kuva 19 Oven lukko (kuljettajan ovi, sisällä)

Avaaminen: ■ Vedä kahvasta (Kuva 19,1). Oven lukko avautuu.

Lukitseminen: ■ Paina kahva (Kuva 19,1) vetokahvaan. Oven lukko on lukittu.

7.1.5 Hyönteissuoja sisäänkäyntiovellä, ulosvedettävä



▷ Avaa hyönteissuoja kokonaan, ennen kuin suljet sisäänkäyntioven.



Kuva 20 Hyönteissuoja

Sulkeminen: ■ Vedä hyönteissuoja listasta (Kuva 20,1) kokonaan ulos.

Avaaminen: ■ Työnnä hyönteissuoja listassa (Kuva 20,1) takaisin perusasentoonsa.

7.2 Ulkoluukut



▷ Sulje ennen ajon alkua kaikki ulkoluukut ja lukitse niiden lukot.

▷ Ulkoluukkujen avaamiseksi tai sulkemiseksi avaa tai sulje kaikki lukot, joita ulkoluukkuihin on kiinnitetty.



▷ Sulje kaikki ulkoluukut poistuessasi ajoneuvon luota.

Ajoneuvoon asennetut ulkoluukut on varustettu yhtenäisillä lukoilla. Tämän vuoksi kaikki lukot voi avata samalla avaimella.



7.2.1 Luukun lukko, ellipsinmuotoinen



- ▷ Avattuun luukun lukkoon voi sateella päästä vettä. Sulje sen vuoksi lukon kahva.

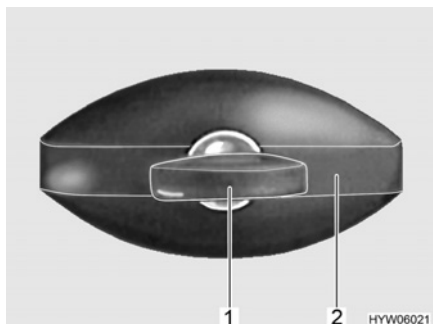

Kuva 21 Luukun lukko (ellipsinmuotoinen, suljettu)

- Avaaminen:**
- Työnnä avain avaimenreikään (Kuva 21,1) ja kierrä sitä neljänneskiertos vastapäivään. Lukon kahva (Kuva 21,2) napsahtaa auki.
 - Ota avain pois.
 - Kierrä lukon kahvaa neljänneskiertos vastapäivään. Luukun lukko on auki.
- Sulkeminen:**
- Sulje ulkoluukku kokonaan.
 - Käännä lukon kahvaa myötäpäivään, kunnes se on vaakasuorassa asennossa. Lukko on nyt suljettu, mutta ei lukittu.
 - Pistä avain avaimenreikään.
 - Paina avaimen kahvaa sisäänpäin avaimen ollessa lukkoon työnnettynä ja kierrä avainta neljänneskiertos myötäpäivään. Lukon kahva pysyy lukittuna.
 - Ota avain pois.

7.3 Tuuletus



- ▶ Ajoneuvon sisällä oleva happi kuluu hengityksestä tai kaasukäyttöisten laitteiden käytöstä johtuen. Sen vuoksi käytettyä ilmaa tulee koko ajan korvata. Tähän tarkoitukseen ajoneuvossa on pakkotuuletus (esim. kattoluukku pakkotuuletuksella). Älä koskaan peitä tuuletusaukkoja sisältä tai ulkoa, esim. talvisuojalla, tai poista niitä. Pidä pakkotuuletusaukot puhtaana lumesta ja lehdistä. Tukehtumisvaara korkean CO₂-pitoisuuden takia.



- ▷ Tietyissä sääolosuhteissa metalliesineille voi tiivistyä vettä riittävästä tuuleuksesta huolimatta (esim. lattian ja alustan kiinnitysruuveissa).
- ▷ Aukoissa (esim. kattoluukkujen reunoissa, tankkien täyttöaukoissa, luukuissa jne.) voi syntyä lisää kylmäsiltoja.

**Tiivistynyt vesi**

Huolehdi riittävästä ilmanvaihdosta tuulettamalla usein ja määrätietoisesti. Vain näin veden tiivistyminen viileällä säällä voidaan estää. Kylminä vuodenaikoina saavutetaan miellyttävä sisäilmasto tarkasti sovitetulla lämmityksellä, ilmanvaihdolla ja tuuletuksella. Veto vältetään sulkemalla ilmanpoistosuuttimet kojelaudalla ja asettamalla perusajoneuvon ilmanvaihto kiertoilmalle. Kun ajoneuvo seisoo pidempään paikallaan, tuuleta se silloin tällöin hyvin, erityisesti kesällä, jotta se ei lämpene liikaa.

7.4 Ikkunat

- ▷ Ikkunoissa on pimennysrullakaihdin ja hyttysverkkorullakaihdin. Pimennysrullakaihdin ja hyttysverkkorullakaihdin napsahtavat lukituksen avaamisen jälkeen vetovoiman vaikutuksesta itsetoimivasti alkuperäiseen asentonsa. Jotta vetomekanismi ei vaurioituisi, pidä pimennysrullakaihtimesta tai hyttysverkkorullakaihtimesta kiinni ja vie hitaasti alkuperäiseen asentoon.
- ▷ Älä pidä rullaverhoja pitkiä aikoja suljettuina, koska muuten saattaa ilmetä materiaalin väsymistä.
- ▷ Kun pimennysrullakaihdin on kokonaan suljettu, voi pimennysrullakaihtimen ja ikkunan väli kuumalla auringonpaisteella lämmentä liikaa. Ikkuna voi vahingoittua. Sulje sen vuoksi pimennysrullakaihdin auringonpaisteella vain 2/3.
- ▷ Sulje ikkunat ennen ajoon lähtemistä.
- ▷ Säätilasta riippuen sulje ikkunat siten, ettei kosteutta pääse sisään.
- ▷ Avattavien ikkunoiden avaamiseksi tai sulkemiseksi avaa tai sulje kaikki lukitusvivut, joita avattaviin ikkunoihin on kiinnitetty.



- ▷ Sulje ikkunat aina poistuessasi ajoneuvon luota.
- ▷ Kaksinkertaisten akryylilasi-ikkunoiden sisäpuolelle voi äärimmäisissä sääoloissa tiivistyä vettä. Ikkunalasi on rakennettu siten, että tiivistynyt vesi voi ulkolämpötilan kohotessa jälleen höyrystyä. Tiivistynyt vesi ei vaurioita kaksinkertaisia akryylilasi-ikkunoita.

7.4.1 Liukuikkuna ilman lukitusta

Kuva 22 Liukuikkuna ilman lukitusta

- Avaaminen:**
- Vedä kahvaluukusta (Kuva 22,1) ja työnnä tai vedä kahvaa samanaikaisesti eteenpäin.
 - Avaa ikkunapuolisko haluttuun asentoon asti.
- Sulkeminen:**
- Sulje ikkuna vasteeseen saakka ja anna kahvan lukittua.



7.4.2 Avattavat ikkunat, joissa on automaattipidikkeet



- ▷ Varmista, ettei avattava ikkuna **ole** ajon aikana asennossa "jatkuva tuuletus".
- ▷ Avatessasi avattavaa ikkunaa varo, ettei tapahdu vääntymistä. Sulje ja avaa avattavat ikkunat tasaisesti.
- ▷ Avaa avattava ikkuna kokonaan ennen sen sulkemista vapauttaaksesi salpauksen.
- ▷ Jos lukitusvivussa on varmistusnappi, paina aina lukitusvipua käyttäessäsi varmistusnappia.

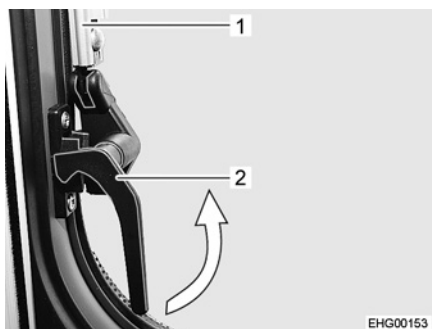

Kuva 23 Lukitusvipu, sivulla (asennossa "kiinni")

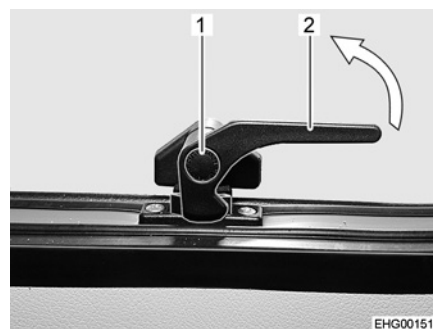

Kuva 24 Lukitusvipu, alhaalla (asennossa "kiinni")

- Avaaminen:*
- Käännä sivulukitusvipuja (Kuva 23,2) neljänneskiertos ikkunan keskikohtaan.
 - Paina varmistusnappia (Kuva 24,1) alemmassa lukitusvivussa (Kuva 24,2) ja pidä se painettuna.
 - Käännä alempi lukitusvipu (Kuva 24,2) neljänneskiertos ikkunan keskikohtaan.
 - Avaa avattava ikkuna haluttuun lukituspykälään asti. Automaattipidike (Kuva 23,1) lokahtaa itsestään paikalleen.

Avattava ikkuna pysyy lukittuna haluttuun asentoon.

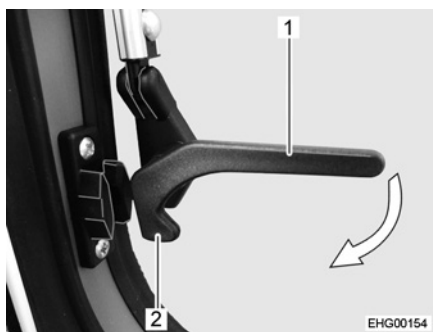

Kuva 25 Lukitusvipu, sivulla (asennossa "auki")

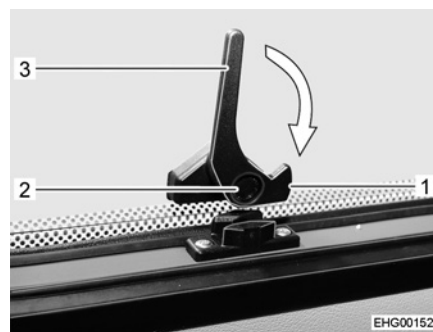

Kuva 26 Lukitusvipu, alhaalla (asennossa "auki")

- Sulkeminen:*
- Avaa avattava ikkuna niin auki, että salpaus vapautuu.
 - Sulje avattava ikkuna.
 - Käännä sivulukitusvivut (Kuva 25,1) neljänneskiertos ikkunan kehystä kohti, kunnes lukitusnokka (Kuva 25,2) lukittuu.



- Paina varmistusnappia (Kuva 26,2) alemmassa lukitusvivussa (Kuva 26,3) ja pidä se painettuna.
- Käännä alempi sivulukitusvipu (Kuva 26,3) neljänneskiertos ikkunan kehystä kohti, kunnes lukitusnokka (Kuva 26,1) lukittuu.

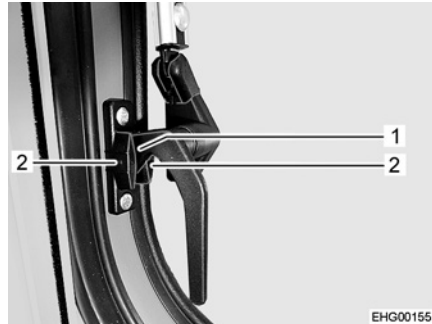

Kuva 27 Lukitusvipu, sivulla (asennossa "jatkuva tuuletus")

Jatkuva tuuletus

Avattava ikkuna voidaan lukita lukitusvipujen avulla "jatkuvan tuuletuksen" asentoon:

- Avaa avattava ikkuna edellä kuvatulla tavalla.
- Työnnä avattavaa ikkunaa kevyesti ulospäin.
- Käännä sivulukitusvipuja neljänneskiertos alaspäin. Lukitusnokka (Kuva 27,1) painuu siten lukituslohkon kahden puoliskon väliin.
- Paina alemman lukitusvivun varmistusnappia.
- Käännä alempi lukitusvipu neljänneskiertos alaspäin.
- Lukitusnokka painuu alemman lukituslohkon kahden puoliskon väliin. Avattava ikkuna on nyt jatkuvassa tuuletusasennossa.



7.4.3 Pimennysrullakaihdin ja hyttysverkkorullakaihdin



- ▷ Avaa rullaverhot ennen ajoa. Jos rullaverhot on suljettu, voivat tärinät vaihtaa jousia.



- ▷ Ikkunan koosta riippuen rullaverhoissa on yksi tai kaksi kahvaa.

Ikkunoissa on pimennysrullakaihdin ja hyttysverkkorullakaihdin. Pimennysrullakaihdistä ja hyttysverkkorullakaihdistä voidaan käyttää toisistaan riippumatta.

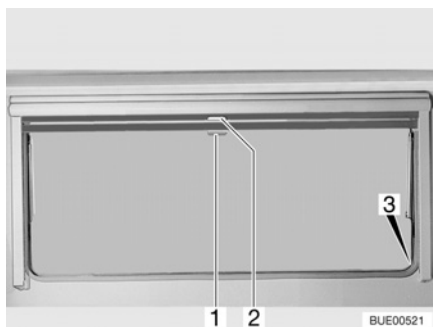

Kuva 28 Avattava ikkuna

Pimennysrullakaihdin

Pimennysrullakaihdin on ylemmässä kaihdinlaatikossa.

- Sulkeminen:**
- Vedä pimennysrullakaihdistä kahvasta (Kuva 28,2) alaspäin. Jos pimennysrullakaihdistä suljetaan kokonaan, ripusta se molemmilta puolilta ikkunan kehäkehyksessä olevaan salpaukseen (Kuva 28,3).

- Avaaminen:**
- Kun pimennysrullakaihdistä on kokonaan kiinni: Paina kahvaa (Kuva 28,2) alaspäin ja vedä kahvaa samalla kevyesti sisään. Irrota pimennysrullakaihdistä ikkunankehäkehyksessä olevista syvennyksistä.
 - Kun pimennysrullakaihdistä on väliasennossa: Vedä kahvaa (Kuva 28,2) kevyesti alaspäin, kunnes salpaus on vapautunut.
 - Ohjaa pimennysrullakaihdistä kahvasta hitaasti takaisin.

Hyttysverkkorullakaihdin

Hyttysverkkorullakaihdistä on ylemmässä kaihdinlaatikossa.

- Sulkeminen:**
- Vedä hyttysverkkorullakaihdistä kahvasta (Kuva 28,1) alas ja lukitse se paikalleen ikkunankehäkehyksessä oleviin salpauksiin (Kuva 28,3).

- Avaaminen:**
- Paina kahvaa (Kuva 28,1) alaspäin ja vedä kahvaa samalla kevyesti sisään. Irrota hyttysverkkorullakaihdistä ikkunankehäkehyksessä olevista salpauksista.
 - Ohjaa hyttysverkkorullakaihdistä kahvasta hitaasti takaisin.



7.4.4 Kattoikkuna, jossa on kääntöpidikkeet



- ▷ Ole varovainen kattoikkunaa avatessasi, jotta se ei vääntyile. Sulje ja avaa kattoikkuna tasaisesti.

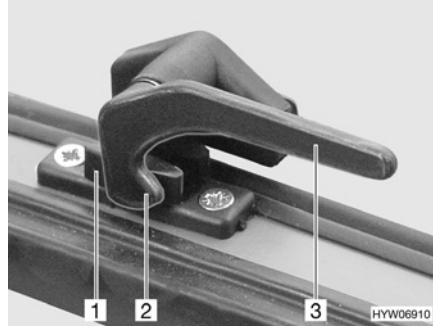

Kuva 29 Lukitusvipu asennossa "kiinni"

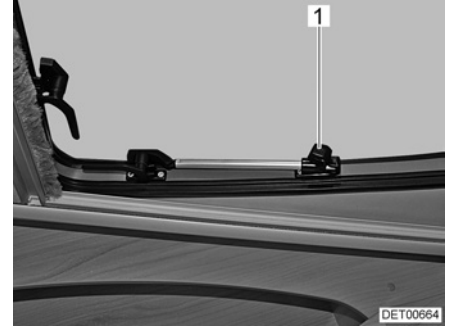

Kuva 30 Kattoikkuna, jossa on kääntöpidikkeet, avattu

Avaaminen:

- Käännä lukitusvipua (Kuva 29,3) neljänneskiertos ikkunan keskikohtaa kohti.
- Avaa kattoikkuna haluamaasi asentoon ja lukitse se pyälletyllä nupilla (Kuva 30,1).

Kattoikkuna pysyy lukittuna halutussa asennossa.

Sulkeminen:

- Kierrä lukitusosaa (Kuva 30,1), kunnes salpaus vapautuu.
- Sulje kattoikkuna.
- Käännä lukitusvipua (Kuva 29,3) ikkunakehyksiä kohti. Lukitusnokka (Kuva 29,2) on ikkunan lukituksen (Kuva 29,1) sisäpuolella.

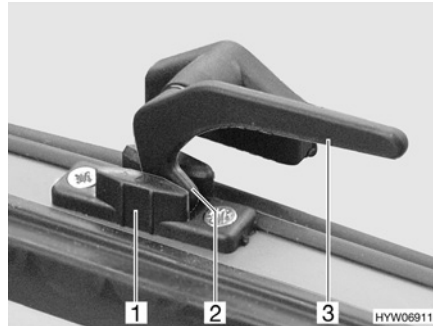

Kuva 31 Lukitusvipu asennossa "jatkuva tuuletus"

Jatkuva tuuletus

Avattava kattoikkuna voidaan asettaa lukitussalvan avulla 2 eri asentoon:

- Asennossa "jatkuva tuuletus" (Kuva 31)
- Asennossa "täysin suljettu" (Kuva 29)



Asettaaksesi kattoikkunan "jatkuvan tuuletuksen" asentoon:

- Käännä lukitusvipua (Kuva 31,3) neljänneskiertos ikkunan keskikohtaa kohti.
- Työnnä kattoikkunaa kevyesti ulospäin.
- Käännä lukitusvipu takaisin. Lukitusnokan (Kuva 31,2) tulee mennä ikkunan lukituksen syvennykseen (Kuva 31,1).

Kattoikkuna ei saa ajon aikana olla asennossa "jatkuva tuuletus".

Sateella roiskevesi voi päästä asunto-osaan, jos kattoikkuna on asennossa "jatkuva tuuletus". Sulje tämän vuoksi kattoikkuna sateella kokonaan.

7.4.5 Taitekaihdin ja hyönteissuoja

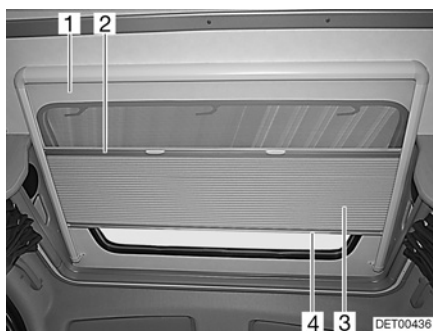

Kuva 32 Kattoikkuna

Taitekaihdin Taitekaihdin (Kuva 32,3) on yhdistetty hyönteissuojaan (Kuva 32,1).

- Sulkeminen:*
- Tartu taitekaihtimeen reunakepin (Kuva 32,4) keskeltä ja vedä varovasti alaspäin.
 - Vapauta taitekaihdin haluamassasi asennossa. Taitekaihdin jää tähän asentoon.

- Avaaminen:*
- Ohjaa taitekaihdin reunakepistä (Kuva 32,4) hitaasti takaisin.

Hyönteissuoja Hyönteissuoja on yhdistetty taitekaihtimeen. Kun hyönteissuojaa avataan, kulkee taitekaihdin mukana.

- Sulkeminen:*
- Tartu hyönteissuojaan reunakepin (Kuva 32,2) keskeltä ja vedä varovasti kokonaan alas.

- Avaaminen:*
- Ohjaa hyönteissuoja taitekaihtimen reunakepistä (Kuva 32,4) hitaasti takaisin.



7.5 Kattoluukut

Mallista riippuen ajoneuvossa on kattoluukkuja, joissa on tai ei ole pakkotuuletus. Jos kattoluukuissa ei ole pakkotuuletusta, pakkotuuletus tapahtuu lautasventtiilin avulla.



- ▶ Kestotuuletuksen tuuletusaukkojen on aina oltava auki. Älä koskaan peitä tuuletusaukkoja, esim. talvisuojalla, tai poista niitä. Pidä pakkotuuletusaukot puhtaana lumesta ja lehdistä.



- ▷ Kattoluukut on varustettu hyönteissuojalla ja mallista riippuen pimennysrullakaihdimella tai -laskoskaihdimella. Pimennysrullakaihdin napsahtaa lukituksen avaamisen jälkeen vetovoiman vaikutuksesta itsetoimivasti alkuperäiseen asentoonsa. Jotta vetomekanismi ei vaurioituisi, pidä pimennysrullakaihtimesta kiinni ja vie hitaasti alkuperäiseen asentoon.
- ▷ Älä pidä rullaverhoja pitkiä aikoja suljettuina, koska muuten saattaa ilmetä materiaalin väsymistä.
- ▷ Kun pimennysrullakaihdin tai taitekaihdin on kokonaan suljettu, voi pimennysrullakaihtimen tai taitekaihtimen ja ikkunan väli lämmentä liikaa kuumalla auringonpaisteella. Kattoluukku voi vahingoittua. Sulje sen vuoksi pimennysrullakaihdin tai taitekaihdin auringonpaisteella vain 2/3. Avaa kattoluukku hieman tai aseta tuuletusasentoon.
- ▷ Säätilasta riippuen sulje kattoluukut siten, ettei kosteutta pääse sisään.
- ▷ Älä astu kattoluukkujen päälle.
- ▷ Sulje kattoluukku ennen ajoon lähtemistä.
- ▷ Tarkista ennen ajon alkua kattoluukkujen lukitus.
- ▷ Käsittele kattoluukkujen tiivisteet vähintään kerran vuodessa tavallisella kuminhoitoaineella.
- ▷ Ensimmäisessä vuositarkastuksessa tulee kattoluukun sisäkehukset irrottaa ja pidikeklemmarien ruuvaukset kiristää. Ajoneuvon haltija on vastuussa toimenpiteen toimeksiannosta.



- ▷ Sulje kattoluukut aina poistuessasi ajoneuvon luota.



7.5.1 Kattoluukku jossa on napsautuslukko

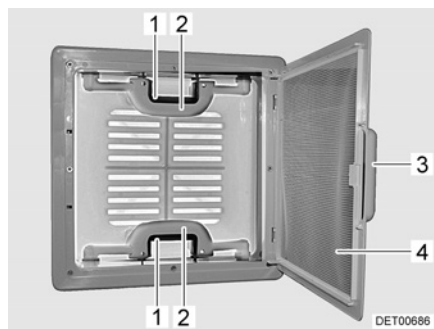

Kuva 33 Kattoluukku jossa on napsautuslukko

Voit nostaa kattoluukun ylös molemmilta tai vain toiselta puolelta.

- Avaaminen:**
- Vedä kahvasta (Kuva 33,3).
 - Käännä hyönteissuoja (Kuva 33,4) alas.
 - Paina napsautuslukkoa (Kuva 33,1) kattoluukun sisäpuoleen päin. Paina samalla kahvalla (Kuva 33,2) kattoluukku ylöspäin.
 - Käännä hyönteissuoja (Kuva 33,4) ylös kunnes se lokahtaa paikalleen.

- Sulkeminen:**
- Vedä kahvasta (Kuva 33,3).
 - Käännä hyönteissuoja (Kuva 33,4) alas.
 - Vedä kattoluukun molemmista kahvoista (Kuva 33,2) voimakkaasti alaspäin, kunnes molemmat napsautuslukot (Kuva 33,1) ovat kiinni.
 - Käännä hyönteissuoja (Kuva 33,4) ylös kunnes se lokahtaa paikalleen.

Pimennysrullakaihdin

Varustelusta riippuen kattoluukussa on pimennysrullakaihdin. Sulkeaksesi ja avataksesi pimennysrullakaihtimen:

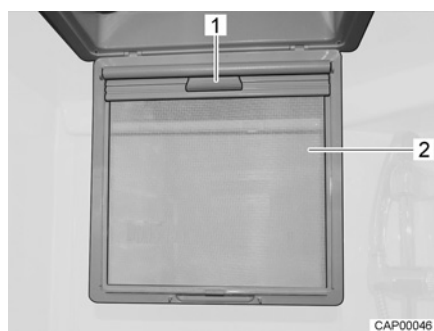

Kuva 34 Pimennysrullakaihdin

- Sulkeminen:**
- Vedä kahvasta (Kuva 33,3).
 - Käännä hyönteissuoja (Kuva 34,2) alas.
 - Vedä pimennysrullakaihdistä kahvasta (Kuva 34,1) alaspäin, kunnes se lukittuu vastakkaiselle puolelle.

- Avaaminen:**
- Vapauta pimennysrullakaihdin kahvan (Kuva 34,1) avulla ja vie se hitaasti takaisin perusasentoon.
 - Käännä hyönteissuoja (Kuva 34,2) ylös kunnes se lokahtaa paikalleen.

**Pakkotuuletus**

Varustelusta riippuen kattoluukussa on pakkotuuletus (Kuva 35,1). Pakkotuuletuksella varustetut kattoluukut on asennettu asunto-osaan ja WC-tilaan.

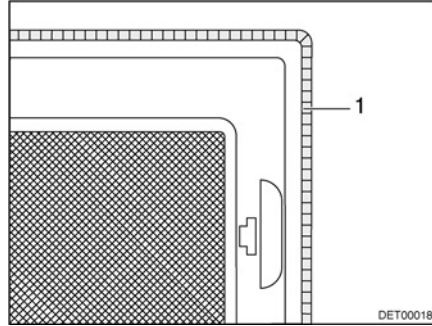

Kuva 35 Pakkotuuletus

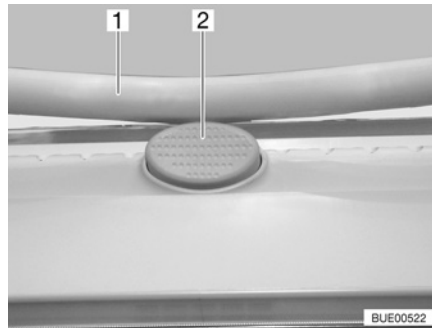
7.5.2 Heki-kattoluukku (mini ja midi)

Kuva 36 Varmistusnappi Heki-kattoluukussa

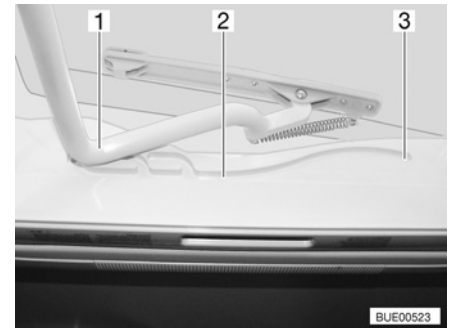

Kuva 37 Heki-kattoluukku, ohjaus

Heki-kattoluukku avataan yhdeltä puolelta.

- Avaaminen:**
- Paina varmistusnappia (Kuva 36,2) ja vedä sankka (Kuva 36,1) molemmin käsin alas.
 - Vedä sankka (Kuva 37,1) ohjauksiin (Kuva 37,2) taaimpaan asentoon (Kuva 37,3).
- Sulkeminen:**
- Työnnä sankka (Kuva 37,1) molemmin käsin ylös kevyesti.
 - Työnnä sankka takaisin ohjauksiin.
 - Työnnä sankkaa molemmin käsin ylös, kunnes sankka on varmistusnapin (Kuva 36,2) yläpuolella.

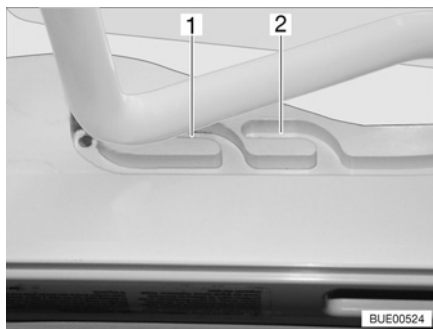

Kuva 38 Heki-kattoluukku tuuletus-
asennossa

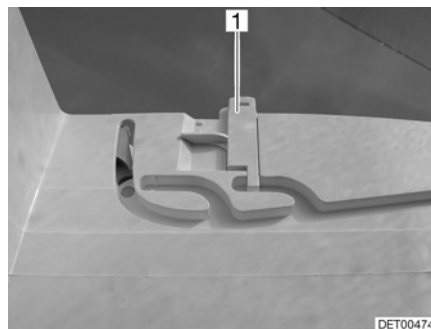

Kuva 39 Tuuletusasennon lukitus

Tuuletusasento

Heki-kattoluukun voi asettaa kahteen tuuletusasentoon: Huonon sään asento (Kuva 38,1) ja keskiasento (Kuva 38,2). Mallista riippuen kattoluukku voidaan lukita keskiasennossa molemmilla kattoluukun kehyksen salvoilla (Kuva 39,1) vasemmalta ja oikealta.

- Paina varmistusnappia (Kuva 36,2) ja vedä sanka (Kuva 36,1) molemmin käsin alas.
- Vedä sanka ohjauksiin (Kuva 37,2) haluamaasi asentoon.
- Paina sankaa kevyesti ylös ja työnnä valitsemaasi ohjaukseen (Kuva 38,1 tai 2) ja mahd. lukitse.

Taitekaihdin

Sulkeaksesi ja avataksesi taitekaihtimen:

Sulkeminen:

- Vedä taitekaihdin kahvasta ulos ja päästä irti halutussa kohdassa. Taitekaihdin jää tähän asentoon.

Avaaminen:

- Ohjaa taitekaihdin kahvasta hitaasti takaisin alkuasentoon.

Hyönteissuoja

Sulkeaksesi ja avataksesi hyönteissuojan:

Sulkeminen:

- Vedä hyönteissuojaa kahvasta taitekaihtimen vastapäätä olevaan kahvaan ja anna sen loksahduttaa kiinni.

Avaaminen:

- Paina hyönteissuojan kahva taakse. Salpaus aukeaa.
- Ohjaa hyönteissuoja kahvasta hitaasti takaisin.



7.6 Pöydät

7.6.1 Ripustuspöytä ja niveltukijalka

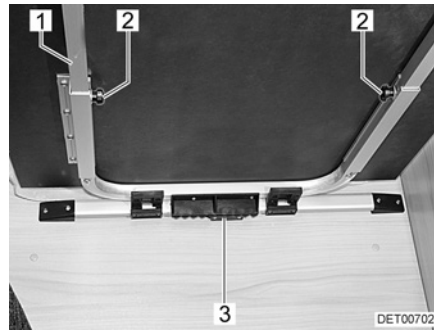

Kuva 40 Ripustuspöydän siirtäminen/
suurentaminen



Kuva 41 Pöytälevyn jatke

Pöydän siirtäminen ajosuuntaan:

- Nosta pöytää eteenpäin, kunnes kiinnitys (Kuva 40,3) vapautuu pidikelistasta.
- Siirrä pöytää taakse tai eteen (ajosuunnan mukaan).
- Laske pöytä haluttuun asentoon ja aseta se pöydänjalan varaan.

Ripustuspöydän käyttöpintaa voidaan suurentaa asettamalla pöytälevyn jatke (Kuva 41,1) paikalleen.

Suurentaminen:

- Avaa pyälletyt ruuvit (Kuva 40,2).
- Nosta pöytälevyä kevyesti edestä ja vedä se ulos vastimeen asti. Pöydän jatke (Kuva 40,1) on vedetty kokonaan ulos.
- Laita pöytä sivuun.
- Aseta pöytälevyn jatke (Kuva 41,1) pöydän jatkeelle.
- Nosta pöytälevyä kevyesti edestä ja työnnä se takaisin vastimeen asti.
- Kiristä pyälletyt ruuvit.

Pienentäminen:

- Avaa pyälletyt ruuvit (Kuva 40,2).
- Nosta pöytälevyä kevyesti edestä ja vedä se ulos.
- Irrota pöytälevyn jatke (Kuva 41,1) ja sijoita se turvallisesti.
- Nosta pöytälevyä kevyesti edestä ja työnnä se takaisin vastimeen asti. Pöydän jatke (Kuva 40,1) on työnnetty kokonaan sisään.
- Laita pöytä sivuun.
- Kiristä pyälletyt ruuvit.

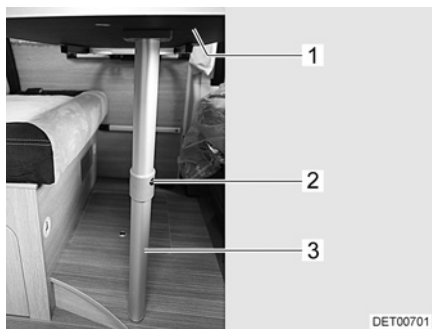

Kuva 42 Vuoteen alusta

Pöytää voidaan käyttää sen niveltukijalan avulla vuoteen alustana.

Muuntaminen vuoteen alustaksi:

- Nosta pöytälevyä (Kuva 42,1) kevyesti edestä ylös.
- Paina vapautusnappia (Kuva 42,2) ja käännä niveltukijalan alaosa (Kuva 42,3) 90°.
- Käännä pöytälevyä n. 45° ylöspäin ja ota pöytä pois pidikeleistä.
- Aseta pöytä alempaan pidikeleistaan ja laske se pöydän niveljalan varaan.

7.6.2 Nostopöytä

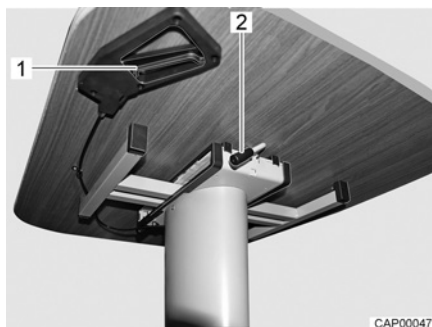

Kuva 43 Nostopöydän siirtäminen

Pöydän siirtäminen:

- Käännä vipu (Kuva 43,2) alaspäin pystysuoraan asentoon.
- Työnnä pöytälevy haluttuun asentoon.
- Käännä vipua (Kuva 43,2) ylöspäin, kunnes pöytälevy lukittuu.

Pöydän korkeuden säätäminen, muuntaminen vuoteen alustaksi:

- Vedä lukituskahvasta (Kuva 43,1).
- Paina pöytälevyä alaspäin haluttuun korkeuteen. Pöytälevy liikkuu kevyesti jousivoimalla ylöspäin.
- Päästä irti lukituskahvasta (Kuva 43,1). Pöytälevy jää säädetylle korkeudelle.

7.7 Valaisimet



- ▷ Valokatkaisijat on mallista riippuen sijoitettu eri tavoilla. Valokatkaisijat sijaitsevat joko sisäänkäyntialueella, suoraan vastaavassa valaisimessa tai sen valaisualueella, esim. istuinryhmän lähellä.



7.7.1 LED-valaisimet (I-malli)

Ylös nostettavan vuoteen LED-valaisimet on sijoitettu ylös nostettavan vuoteen yläpuolelle kattoon.

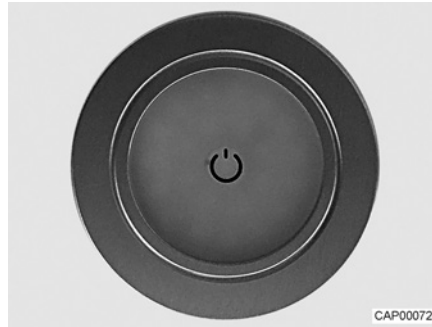

Kuva 44 Kosketuskäyttöiset LED-valaisimet

LED-valaisimet päälle/pois:

- Kosketa LED-valaisinta (Kuva 44). LED-valaisin on kytketty päälle.
- Kosketa LED-valaisinta uudelleen. LED-valaisin on kytketty pois päältä.

7.8 TV-vastaanotin



- ▶ Aseta litteä kuvaruutu ja kuvaruudun pidike ajoasentoihin ennen ajon lähtemistä.



- ▶ Löydät tietoa television käytöstä erillisestä televisiovalmistajan käyttöohjeesta.

Litteä kuvaruutu televisiolokerossa

Litteä kuvaruutu on kiinnitetty jääkaapin päälle televisiolokeron liukuvaan alustaan.

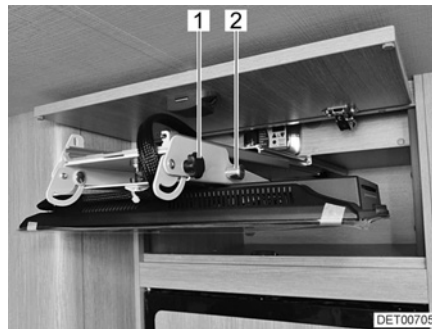

Kuva 45 Litteä kuvaruutu televisiolokerossa



Kuva 46 Litteä kuvaruutu katseluasennossa

Litteän kuvaruudun siirtäminen katseluasentoon:

- Avaa televisiolokero.
- Vedä litteä kuvaruutu lokerosta vaakatasossa.
- Pidä litteä kuvaruutu paikoillaan ja vedä lukitustapit (Kuva 45,2) ulos.



Litteän kuvaruudun siirtäminen ajoasentoon:

- Käännä litteä kuvaruutu alas haluttuun asentoon. Jos litteää kuvaruutua on vaikea siirtää, avaa hieman pidikkeen molemmilla puolilla sijaitsevia T-kahvoja (Kuva 45,1).
- Vedä litteä kuvaruutu haluttuun asentoon. Kiristä T-kahvat (Kuva 46,1) sormitiukkuuteen.
- Vedä litteää kuvaruutua niin, että se on yhdensuuntainen kaapin etusivun kanssa.
- Avaa hieman pidikkeen molemmilla puolilla sijaitsevia T-kahvoja (Kuva 46,1).
- Käännä litteä kuvaruutu ylös ja vedä sen jälkeen lukitustappi (Kuva 45,2) ulos.
- Kun kuvaruutu on ylhäällä pidikkeessä, vapauta lukitustappi (Kuva 45,2). Lukitustapin on loksahdettava paikoilleen pidikkeen reikään.
- Työnnä litteä kuvaruutu vaakatasossa televisiolokeron vasteeseen asti.
- Sulje televisiolokero.

Litteä kuvaruutu hyllykössä

Litteä kuvaruutu on kiinnitetty hyllykön liukuvaan alustaan sisä- tai ulkopuolelle. Lukitusjousi voi asennuspaikasta riippuen olla ylhäällä tai alhaalla.



Kuva 47 Litteä kuvaruutu ajoasennossa

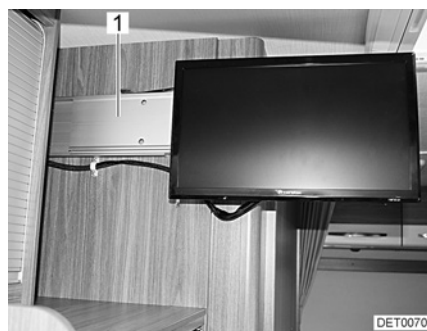

Kuva 48 Litteä kuvaruutu katseluasennossa

Litteän kuvaruudun siirtäminen katseluasentoon:

- Vapauta lukitusjousi (Kuva 47,1).
- Vedä litteä kuvaruutu ulos vaakatasossa ajoneuvon keskiosan suuntaan.
- Vedä litteä kuvaruutu haluttuun asentoon.

Litteän kuvaruudun siirtäminen ajoasentoon:

- Vedä litteää kuvaruutua niin, että se on yhdensuuntainen hyllykön kanssa.
- Työnnä litteä kuvaruutu vaakatasossa pidikkeen vasteeseen (Kuva 48,1) asti. Lukitusjousi (Kuva 47,1) loksahdtaa kuuluvasti.



7.9 TV-vastaanotin (litteä kuvaruutu istuinpenkin yläpuolella)



► Sijoita litteä kuvaruutu ennen ajoon lähtemistä turvallisesti.



▷ Löydät tietoa television käytöstä erillisestä televisiovalmistajan käyttöohjeesta.

Litteä kuvaruutu on kiinnitetty alustaan istuinpenkin niskatuen yläpuolelle.

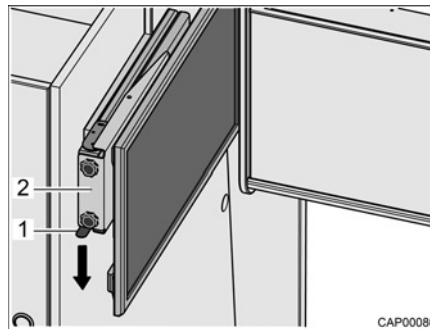

Kuva 49 Litteä kuvaruutu alustalla

Litteän kuvaruudun siirtäminen katseluasentoon:

- Paina lukitusjoustaa (Kuva 49,1) alaspäin ja vedä alusta (Kuva 49,2) ja litteä kuvaruutu vaakasuoraan ajoneuvon keskiosaa kohden.
- Vedä litteä kuvaruutu haluttuun asentoon. Litteä kuvaruutu voidaan kääntää niin pitkälle, että se on nähtävissä myös taka-alueelta.

Litteän kuvaruudun siirtäminen ajoasentoon:

- Käännä litteä kuvaruutu alkuasentoonsa.
- Työnnä alusta (Kuva 49,2) ja litteä kuvaruutu vaakatasossa sisään vastimien asti. Lukitusjousi (Kuva 49,1) loksahda kuuluvasti.



7.10 Vuoteet

7.10.1 Alkovivuode



- ▶ Kuormita alkovivuodetta korkeintaan 200kg:lla.
- ▶ Käytä alkovivuodetta vain, kun turvaverkko on kiristetty.
- ▶ Älä jätä pikkulapsia ylös alkovivuoteeseen koskaan ilman valvontaa.
- ▶ Ole erityisen varovainen alle 6-vuotiaiden lasten kanssa; he voivat helposti pudota alkovivuoteesta.
- ▶ Käytä lapsille sopivia erillisiä lastensänkyjä tai lapsille tarkoitettuja matkasänkyjä.



- ▷ Alkovivuodetta ei saa kuormittaa ilman patjaa. Muoviosta saattavat murtua!

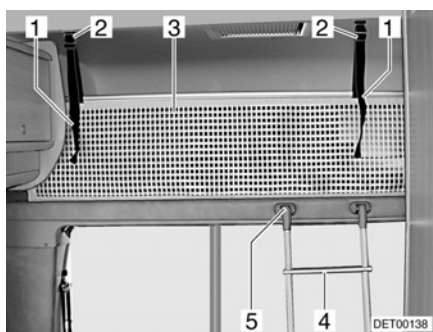

Kuva 50 Alkovivuode



Kuva 51 Alkovivuode ajoasennossa

Tikkaat Nouse alkovivuoteeseen vakiovarusteena mukana olevia tikkaita (Kuva 50,4) pitkin.

Ripustus: ■ Tikkaat ripustetaan aisoilla alkovinkehyksen pidikkeisiin (Kuva 50,5).

Turvaverkko Vakiovarusteena mukana oleva turvaverkko (Kuva 50,3) on sijoitettu patjan ja sälepohjan väliin. Levitä turvaverkko vasta, kun henkilöt ovat alkovissa.

Levitys: ■ Ripusta pidikehihnat (Kuva 50,1) katossa oleviin pidikkeisiin (Kuva 50,2).

Alkovivuoteen ajoasento Suosittelemme alkovivuoteen nostamista ajoasentoon ennen ajoon lähtöä.

- Käännä alkovivuode (Kuva 51,1) ylös ja loksauta pidikehihna (Kuva 51,2) katossa oleviin pidikkeisiin.



7.10.2 Ylös nostettava vuode



- ▶ Kuormita ylös nostettavaa vuodetta korkeintaan 250 kg:lla.
- ▶ Oikean- ja vasemmanpuoleisen ylös nostettavan vuoteen (mikäli tällaiset ovat olemassa) kaapit kestävät kumpikin enintään 5 kg:n kuormituksen.
- ▶ Ylös nostettavaa vuodetta ei saa käyttää matkatavaroiden säilytykseen. Ylös nostettavassa vuoteessa saa säilyttää vain kahdelle henkilölle tarvittavat vuodevaatteet.
- ▶ Varmista ennen ajoon lähtöä, että nostettavan vuoteen lukitus on loksahtanut paikoilleen.
- ▶ Käytä ylös nostettavaa vuodetta vain, kun putoamissuojat on kiristetty.
- ▶ Älä jätä pikkulapsia ylös nostettavaan vuoteeseen koskaan ilman valvontaa.
- ▶ Ole erityisen varovainen alle 6-vuotiaiden lasten kanssa; älä anna heidän pudota ylös nostettavasta vuoteesta.
- ▶ Käytä lapsille sopivia erillisiä lastensänkyjä tai lapsille tarkoitettuja matkasänkyjä.
- ▶ Sammuta ylös nostettavan vuoteen alapuolella olevat lukuvalot, kun ylös nostettava vuode lasketaan alas. Palovaara!
- ▶ Sammuta ylös nostettavan vuoteen lukuvalot, kun ylös nostettava vuode työnnetään ylös. Palovaara!



- ▶ Ylös nostettavassa vuoteessa on ylemmän (suljetun) pääteasennon lukitus.



Kuva 52 Nostettava vuode lukituksella



Kuva 53 Ylös nostettava vuode (l-malli)

Ylös nostettava vuode on etummaisen istuinryhmän yläpuolella.

Malli I

Kuljettajan istuimen ja apuohjaajan istuimen on oltava ennen nostettavan vuoteen laskemista taitettuina eteen. Toimi seuraavasti:

- Käännä, lukitse ja työnnä kuljettajan istuin ja apuohjaajan istuin taakse ajosuuntaan.
- Vapauta selkänoja ja käännä kokonaan eteen.
- Sulje ohjaamon pimennyskaihdin.
- Sammuta ylös nostettavan vuoteen alapuolella olevat valot.
- Työnnä kuljettajan istuin ja apuohjaajan istuin kokonaan ylös.

Ylös nostettavan vuoteen avaaminen:



- Käännä pitkittäissohvan selkänojan tyyny.
- Avaa lukitus (Kuva 52,1).
- Vedä ylös nostettava vuode molemmin käsin alas vasteeseen asti.

Ylös nostettavan vuoteen sulkeminen:

- Sammuta ylös nostettavan vuoteen lukuvalot.
- Avaa turvaverkkojen kiinnityshihnat ja aseta turvaverkot patjan alle.
- Paina ylös nostettava vuode molemmin käsin ylös vasteeseen asti.
- Varmista, että lukitus loksauttaa kuuluvasti paikoilleen.

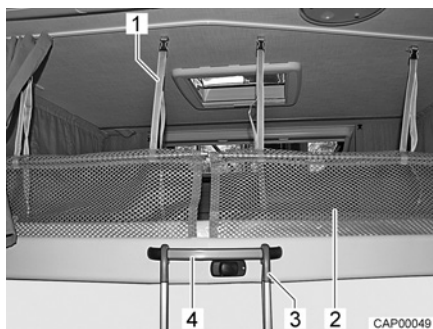

Kuva 54 Tikkaat ja turvaverkko

Tikkaat Nouse ylös nostettavaan vuoteeseen vakiovarusteena mukana olevia tikkaita pitkin.

Ripustus: ■ Ripusta tikkaat (Kuva 54,3) kahvan (Kuva 54,4) molemmista sangoista ylös nostettavaan vuoteeseen.

Turvaverkko Turvaverkkoja (Kuva 54,2) ja kiinnityshihnoja säilytetään patjan alla. Levitä turvaverkot vasta, kun henkilöt ovat ylös nostettavassa vuoteessa.

Levitys: ■ Ripusta kiinnityshihnat (Kuva 54,1) katossa oleviin pidikkeisiin.



7.10.3 Kerrossänky



- ▶ Kuormita kerrossänkyä korkeintaan 100 kg:lla.
- ▶ Käytä ylempää kerrossänkyä vain, kun putoamissuoja on kiinnitetty paikalleen.
- ▶ Älä jätä pikkulapsia kerrossänkyyn koskaan ilman valvontaa.
- ▶ Ole erityisen varovainen alle 6-vuotiaiden lasten kanssa; he voivat helposti pudota kerrossängystä.
- ▶ Käytä lapsille sopivia erillisiä lastensänkyjä tai lapsille tarkoitettuja matkasänkyjä.

Mallista riippuen auton takaosassa on kerrossänky. Kerrossänkyä voidaan käyttää myös takatallina.

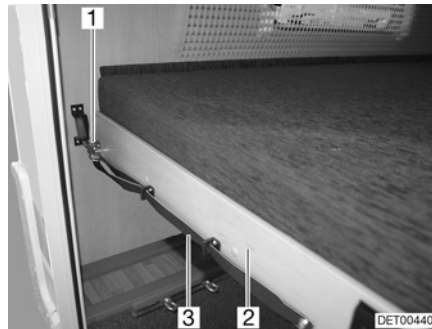

Kuva 55 Kerrossänky (takaosa)

Kerrossängyn muuntaminen takatalliksi:

- Vedä lenkistä (Kuva 55,3) ja vapauta salpa (Kuva 55,1).
- Vedä sälelohja (Kuva 55,2) patjan kanssa eteen, kunnes se loksauttaa paikalleen.

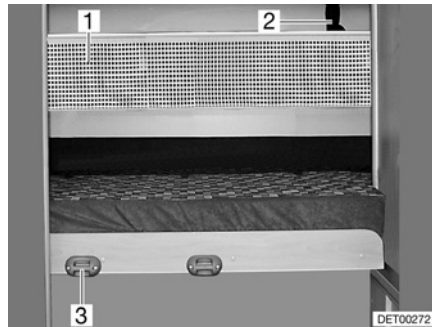

Kuva 56 Turvaverkko

Tikkaat Käytä yläsänkyyn nousemiseen vakiovarusteeseen kuuluvia tikkaita.

Ripustus: ■ Tikkaat ripustetaan aisoilla kehyksen pidikkeisiin (Kuva 56,3).

Turvaverkko Vakiovarusteena mukana oleva turvaverkko (Kuva 56,1) on sijoitettu patjan ja sälelohjan väliin. Levitä turvaverkko vasta, kun henkilö on jo vuoteessa.

Levitys: ■ Ripusta pidikehihnat (Kuva 56,2) katossa oleviin pidikkeisiin.



7.10.4 Kiinteä vuode (kaasujousi)



Kuva 57 Kiinteä vuode

Vuoteen alla on säilytystila. Käännä sälephoja ylös säilytystilan täyttämiseksi tai tyhjentämiseksi ajoneuvon sisältä käsin.

- Avaaminen:*
- Nostaa patjaa edestä.
 - Nosta sälephojaa. Kaasujouset (Kuva 57,1) pitävät sälephojan avatussa asennossa.
- Sulkeminen:*
- Paina sälephoja kaasujousien vastusta vastaan alas.

7.10.5 Makuutason takaosa – kapeat vuoteet

Varustelusta riippuen takaosan kapeat vuoteet voidaan muuntaa yhtenäiseksi makuutasoksi.

- Vedä levike konsolista vuoteiden väliin.
- Aseta mukana toimitettu lisätyyny paikalleen.



7.11 Istuinryhmien järjestely nukkumista varten



- ▷ Istuinryhmä voi poiketa tässä esitetystä muodosta mallista riippuen.
- ▷ Tietyissä malleissa tulee istuintyynyjen väliin asettaa oheinen lisätyyny.

7.11.1 Keskellä oleva istuinryhmä

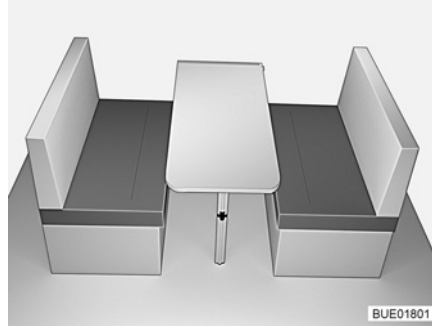

Kuva 58 Ennen järjestelyä

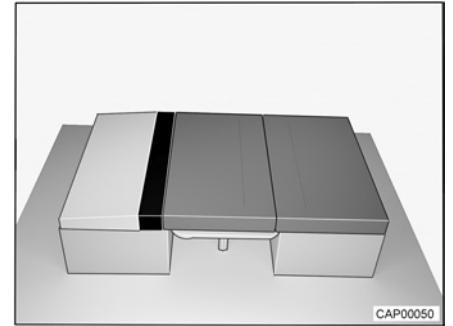

Kuva 59 Järjestelyn jälkeen

- Muunna pöytä vuoteen alustaksi (katso luku 7.6.1).
- Poista yksi selkänojan tyyny ja laita se syrjään.
- Aseta istuintyyny pöydän päälle.
- Käännä toinen selkänojan tyyny istuinpenkin päälle.
- Aseta lisätyyny istuintyynyn ja selkänojan tyynyn väliin.



7.11.2 Etuosan istuin pitkittäissovalla



- ▷ Älä seiso ulos vedetyn vuodelaatikon jatkeen päällä. Vuodelaatikon jatke voi vahingoittua.

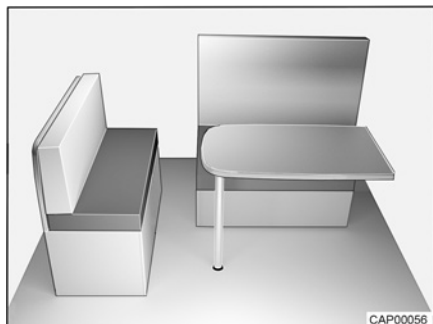

Kuva 60 Ennen järjestelyä

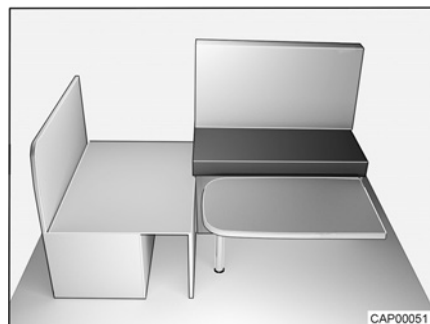

Kuva 61 Järjestelyn aikana

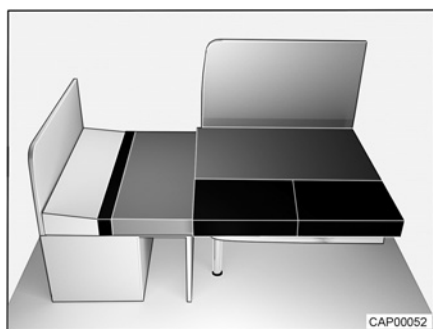

Kuva 62 Järjestelyn jälkeen

- Aseta mallista riippuen ylimääräinen lattialevy kuljettajan alueen tasolle, jotta alustasta tulee tasainen.
- Ota pitkittäissovhan selkänojan tyyny ja istuintyyny ja aseta ne syrjään.
- Ripustuspöydän muuttaminen vuoteen alustaksi (katso luku 7.6.1).
- Käännä pitkittäissovhan istuinlevy ylös.
- Nosta pitkittäissovhan vuodelaatikon jatketta hieman.
- Vedä pitkittäissovhan vuodelaatikkojatke vasteseeseen asti ulos.
- Käännä pitkittäissovhan istuinlevy alas.
- Käännä pitkittäissovhan istuinlevy auki.
- Aseta pitkittäissovhan istuintyyny ja aseta se pitkittäissovhan vuodevaate-laatikon jatkeelle.
- Aseta pitkittäissovhan selkänojan tyyny istuintyynyn ja ulkoseinän väliin.
- Aseta etuosan istuimen tyyny pöytälevylle.
- Aseta kaksi lyhyttä lisätyynyä istuintyynyn eteen.
- Aseta pitkä lisätyyny vuodevaatelaatikon jatkeen päälle.



7.11.3 Etuosan istuin pitkittäisistuimella



- ▷ Älä seiso ulos vedetyn vuodelaatikon jatkeen päällä. Vuodelaatikon jatke voi vahingoittua.

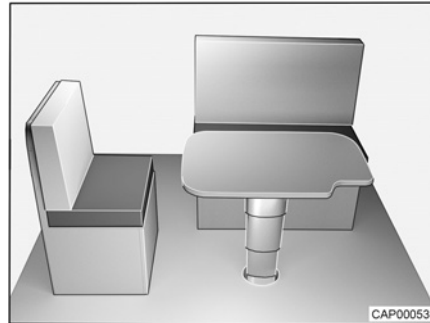

Kuva 63 Ennen järjestelyä

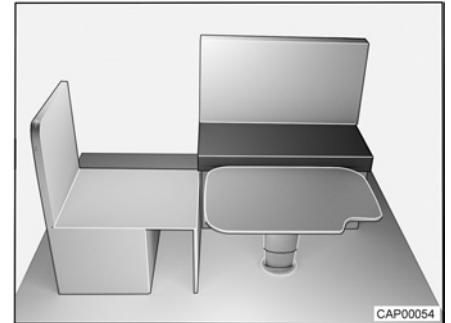

Kuva 64 Järjestelyn aikana

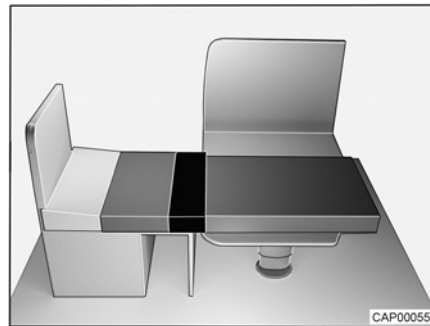

Kuva 65 Järjestelyn jälkeen

- Malli T: Aseta ylimääräiset lattialevyt kuljettajan alueen tasolle, niin saat tasaisen alustatason.
- Poista pitkittäisistuimen selkänöjan tyyny ja istuintyyny ja aseta ne syrjään.
- Muunna nostopöytä vuoteen alustaksi (katso luku 7.6.2).
- Käännä pitkittäisistuimen istuinlevy ylös.
- Nosta pitkittäisistuimen vuodelaatikon jatketta hieman.
- Vedä pitkittäisistuimen vuodelaatikon jatketta ulos vasteeseen asti.
- Käännä pitkittäisistuimen istuinlevy alas.
- Käännä pitkittäisistuimen istuinlevy auki.
- Aseta pitkittäisistuimen istuintyyny vuodelaatikon jatkeen päälle.
- Aseta pitkittäisistuimen selkänöjan tyyny istuintyynyn ja ulkoseinän väliin.
- Aseta etuosan istuimen tyyny pöytälevylle.
- Aseta lisätyyny vuodevaatelaatikon jatkeen päälle.



7.11.4 Etuosan istuin (varavuode)

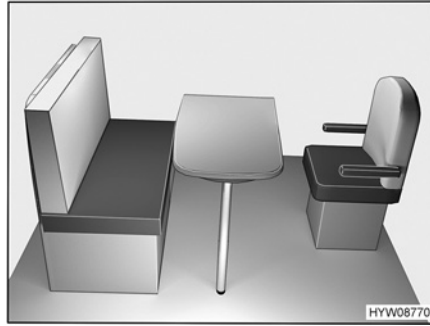

Kuva 66 Ennen järjestelyä

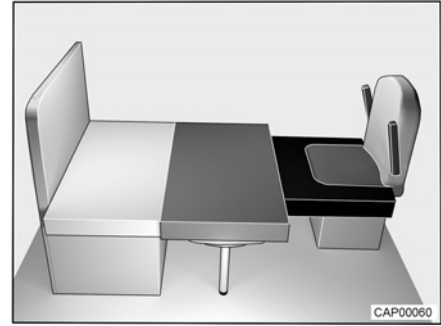

Kuva 67 Järjestelyn jälkeen

- Käännä kuljettajan istuin ja työnnä se kokonaan eteen.
- Muunna pöytä vuoteen alustaksi (katso luku 7.6.1).
- Vedä istuintyyny eteen.
- Aseta selkänojan tyyny istuintyynyn ja takaseinän väliin.
- Aseta lisätyyny kuljettajan istuimelle.
- Työnnä kuljettajan istuin mahdollisesti taas taakse.



Katsaus kappaleeseen

Tästä kappaleesta löydät ohjeita, jotka koskevat ajoneuvon kaasulaitteistoa. Ohjeet koskevat yksittäin:

- turvallisuutta
- kaasunkulutusta
- kaasupullojen vaihtamista
- kaasun sulkuventtiilejä

Ajoneuvon kaasukäyttöisten laitteiden käyttö on kuvattu kappaleessa 10.

8.1 Yleistä



- ▶ Kaasulaitteiston omistaja on vastuussa toistuvien tarkistusten suorittamisesta ja huoltovälien noudattamisesta.
- ▶ Ennen ajon alkua, ajoneuvosta poistuttaessa tai kun kaasulaitteita ei käytetä, kaikki kaasun sulkuventtiilit ja kaasupullon pääsulkuventtiili on suljettava.
- ▶ Tankattaessa, autolautoilla ja autotallissa kaikki kaasukäyttöiset laitteet on kytkettävä pois päältä (varustuksesta riippuen: Lämmitys, liesi, uuni, grilli, jääkaappi). Räjähdysvaara!
- ▶ Kaasukäyttöistä laitetta ei saa käyttää suljetuissa tiloissa (esim. autotalleissa). Myrkytys- ja tukehtumisvaara!
- ▶ Anna kaasulaitteistoa koskevat korjaukset, huolto ja muutokset vain valtuutetun ammattikorjaamon tehtäviksi.
- ▶ Anna valtuutetun korjaamon tarkastaa kaasulaitteisto ennen käyttöönottoa kansallisten määräysten mukaisesti. Tämä koskee myös rekisteröimättömiä ajoneuvoja. Jos kaasulaitteistossa ilmenee muutoksia, kaasulaitteisto on välittömästi annettava valtuutetun korjaamon tarkastettavaksi.
- ▶ Myös paineenalennusventtiili, kaasuletkut ja pakoputket täytyy tarkastaa. Paineenalennusventtiili ja kaasuletkut on vaihdettava kansallisten määräaikojen sisällä (viimeistään 10 vuoden jälkeen). Ajoneuvon haltija on vastuussa toimenpiteen toimeksiannosta.
- ▶ Kaasulaitteiston viat (kaasun haju, kaasun suuri kulutus) aiheuttavat räjähdysvaaran! Sulje kaasupullon pääsulkuventtiili välittömästi. Avaa ikkunat ja ovet ja tuuleta kunnolla.
- ▶ Kaasulaitteiston viassa: Älä polta, älä sytytä avointa tulta äläkä käytä sähköisiä kytkimiä (valovirrankytkimiä tms.). Tarkasta kaasua johtavien osien ja johdinten läpäisemättömyys vuotopaikanetsintäsuihkeella. Älä tarkasta avotulen avulla.
- ▶ Sisäisiin liitoskappaleisiin saa liittää vain niihin tarkoitettuja laitteita. Mikään laitetta ei saa käyttää ajoneuvon ulkopuolella sen ollessa kytkettynä sisäiseen liitoskappaleeseen.
- ▶ Lämmitys ajon aikana on kielletty.
- ▶ Ruoan laittaminen ajon aikana on kielletty.
- ▶ Huolehdi riittävästä tuuletuksesta ennen lieden käyttöönottoa. Avaa ikkuna tai kattoluukku.
- ▶ Älä käytä kaasukäyttöisiä keitto- ja paistolaitteita lämmitystarkoitukseen.
- ▶ Jos kaasulaitteita on useampia, jokaisella kaasulaitteella on oltava oma sulkuventtiilinsä. Kun yksittäisiä kaasulaitteita ei käytetä, kulloisenkin laitteen sulkuventtiili on suljettava.



- ▶ Liekinvarmistinten on sulkeuduttava minuutin kuluessa kaasuliekin sammumisesta. Tällöin kuuluu napsahdus. Tarkasta toiminto silloin tällöin.
- ▶ Asennetut laitteet on tarkoitettu käytettäväksi ainoastaan propaani- tai butaanikaasulla tai näiden sekoituksella. Kaasupaineen säädin sekä kaikki asennetut kaasulaitteet on tarkoitettu käytettäväksi 30 mbar -käyttöpainella.
- ▶ Propaanikaasu voi kaasuuntua jopa -42 °C:ssa, butaanikaasu puolestaan vain enintään 0 °C:ssa. Näiden rajojen tultua ylityksi kaasupainetta ei enää ole. Butaanikaasu ei sovellu talvikäyttöön.
- ▶ Kaasupullokotelo on tarkoituksensa ja rakenteensa vuoksi ulospäin avoin tila. Vakiona asennettua pakkotuuletusta ei saa peittää tai sulkea. Ulosvirtaavaa kaasua ei muuten voi johtaa ulos.
- ▶ Kaasupullokotelo ei saa käyttää tavaratilana.
- ▶ Varmista kaasupullokotelo asiattomien pääsylvä. Sulje käynti tätä varten.
- ▶ Kaasupullon pääsulkuventtiiliin luo tulee olla vapaa pääsy.
- ▶ Liitä vain kaasulaitteita (esim. kaasugrilli), jotka on suunniteltu 30 mbar -kaasunpaineelle.
- ▶ Pakoputken on oltava liitetty lämmittimeen ja lämmittimen piippuun tiiviisti ja lujasti. Pakoputkessa ei saa olla vaurioita.
- ▶ Pakokaasujen on päästävä poistumaan ulos ja raittiin ilman on päästävä tulemaan sisään esteettä. Pidä siksi pakokaasun poistoputket ja imuaukot puhtaina ja vapaina (esim. lumesta ja jäädästä). Lumipenkat tai helmat eivät saa olla kiinni ajoneuvossa.

8.2 Kaasupullot



- ▶ Käsittele täysiä tai tyhjennettyjä kaasupulloja ajoneuvon ulkopuolella vain, kun pääsulkuventtiili on kiinni ja suojakorkki paikoillaan.
- ▶ Kuljeta kaasupulloja vain kaasupullokotelossa.
- ▶ Aseta kaasupullot kaasupullokoteloon pystyyn.
- ▶ Sido kaasupullot kiinni niin, että ne eivät voi kääntyä tai kaatua.
- ▶ Liitä kaasuletku ilman jännitteitä kaasupulloon.
- ▶ Aseta suojakorkki aina paikalleen, kun kaasupullot eivät ole liitettyinä kaasuletkuihin.
- ▶ Sulje kaasupullon pääsulkuventtiili ennen kuin paineenalennusventtiili tai kaasuletku irrotetaan kaasupullost.
- ▶ Ruuvaa kaasuletku irti kaasupullostä käsin tai sopivalla erikoisavaimella liitännästä riippuen ja ruuvaa se jälleen takaisin kaasupulloon. Kaasupullon ruuviliitoksessa on yleensä vasen kierre. **Älä** kiristä liian tiukkaan.
- ▶ Käytä alle 5 °C:een lämpötilassa paineenalennusventtiilin jäänpoistolaitteistoa (Eis-Ex).
- ▶ Käytä ainoastaan erityisesti ajoneuvokäyttöön tarkoitettuja paineenalennusventtiilejä, joissa on varmuusventtiilit. Muut paineenalennusventtiilit eivät ole sallittuja, ne eivät vastaa kovia kuormituksia.



- ▶ Käytä ainoastaan 11 kg tai 5 kg kaasupulloja. Campingpulloja, joissa on sisäänrakennettu takaiskuventtiili (siniset pullot korkeintaan 2,5 tai 3 kg:n sisällöllä) saa käyttää poikkeustapauksissa varoventtiilin avulla.
- ▶ Ulkokaasulaitteiden letkujen tulee olla mahdollisimman lyhyitä (enint. 150 cm).
- ▶ Älä koskaan sulje pohjassa kaasupullon alla olevia tuuletusaukkoja.



- ▷ Kaasupullojen ruuviinnityksissä on tavallisesti vasen kierre.
- ▷ Kaasukäyttöisten laitteiden kaasunpaine on alennettava 30 mbariin.
- ▷ Liitä suoraan pullon venttiiliin varoventtiilillä varustettu kiinteä paineenalennusventtiili.
Paineenalennusventtiili alentaa kaasupullon paineen kaasulaitteiden käyttöpaineeseen.
- ▷ Kaasupullojen täyttämistä ja liittämistä varten Euroopassa tarvikkemyynti myy vastaavia Euro-täyttösarjoja tai Euro-pullosarjoja.
- ▷ Tiedot kauppiaalta tai huoltoliikkeestä.

Paineenalennusventtiili alentaa kaasupullon paineen kaasulaitteiden käyttöpaineseen.

Paineenalennusventtiili on asennettu kiinteästi kaasupullokoteloon. Kaasupullo liitetään paineenalennusventtiiliin korkeapainekaasuletkun avulla.

Korkeapainekaasuletkut ja niiden liitännät vaihtelevat malliltaan eri maissa. Tarvikeliikkeistä voi hankkia maakohtaisia malleja ja adaptereja.

8.3 Kaasunkulutus



- ▷ Seuraavat yksittäisten kaasulaitteiden kaasunkulutusta koskevat tiedot ovat keskimääräisiä ohjearvoja.

Laite	Kaasunkulutus grammaa/tunti
Lämmitin	N. 170 - 490 g/h
Liesi, per keittopiste	N. 140 - 165 g/h
Jääkaappi	N. 18 g/h



8.4 Kaasupullon vaihto



- ▶ Älä tupakoi tai sytytä avotulia vaihtaessasi kaasupulloja.
- ▶ Tarkasta kaasupullon vaihdon jälkeen, ettei liitântäkohdista tule ulos kaasua. Suihkuta liitântäkohtaan vuotopaikanetsintäsuihketta. Tätä ainetta saat tarvikeliikkeistä.

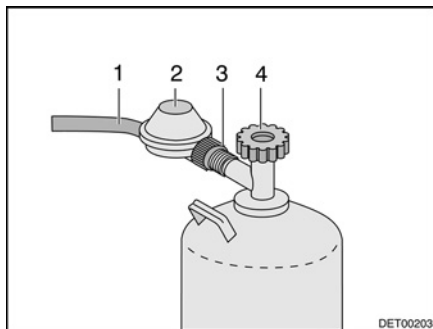

Kuva 68 Kaasupullon liitântä

- Avaa kaasupullokotelon ulkoluukku (katso luku 7.2).
- Jos suojapelti on, käännä suojapelti alas.
- Sulje kaasupullon pääsulkuventtiili (Kuva 68,4). Huomioi nuolen suunta.
- Pidä paineenalennusventtiilistä (Kuva 68,2) kiinni ja avaa pyälletty mutteri (Kuva 68,3).
- Ota paineenalennusventtiili ja kaasuletku (Kuva 68,1) pois kaasupullosta.
- Irrota kiinnityshihnat ja ota kaasupullo pois.
- Aseta täysi kaasupullo kaasupullokoteloon.
- Kiinnitä kaasupullo kiinnityshihnoilla.
- Aseta paineenalennusventtiili (Kuva 68,2) ja kaasuletku (Kuva 68,1) kaasupullolle ja kierrä pyälletty mutteri (Kuva 68,3) käsin tiukasti kiinni.
- Jos suojapelti on, käännä suojapelti ylös.
- Sulje ulkoluukku (katso luku 7.2).



8.5 Kaasun sulkuventtiilit

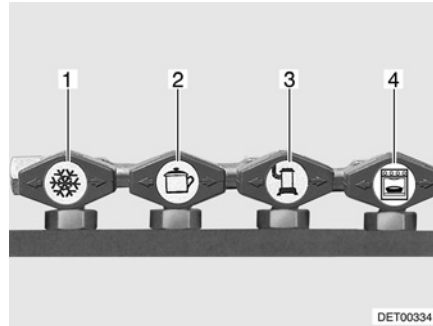

- 1 Jääkaappi
- 2 Liesi
- 3 Lämmitin/kuumavesiboileri
- 4 Uuni

Kuva 69 Kaasun sulkuventtiilien symbolit

Ajoneuvoon on asennettu kaasun sulkuventtiili (Kuva 69) jokaista kaasulaitetta varten.

Kaasun sulkuventtiilit sijaitsevat keittiön etuseinässä.

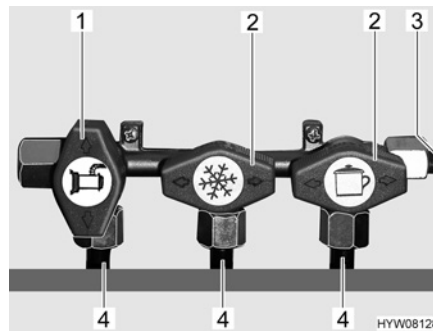

- 1 Kaasun sulkuventtiili avattu
- 2 Kaasun sulkuventtiili on kiinni
- 3 Kaasun tulojohto
- 4 Kaasulaitteeseen vievä johto

Kuva 70 Kaasun sulkuventtiilien asento (esimerkki)

- Avaaminen:**
- Aseta kyseisen kaasulaitteen kaasun sulkuventtiili samansuuntaiseksi (Kuva 70,1) kaasulaitteeseen vievään johtoon (Kuva 70,4) nähden.
- Sulkeminen:**
- Aseta kyseisen kaasulaitteen kaasun sulkuventtiili poikittain (Kuva 70,2) kaasulaitteeseen vievään johtoon (Kuva 70,4) nähden.





Katsaus kappaleeseen

Tästä kappaleesta löydät ohjeita, jotka koskevat ajoneuvon sähkölaitteistoa. Ohjeet koskevat yksittäin:

- turvallisuutta
- akun ammattitermejä koskevia selityksiä
- 12 V:n jännitepiiriä
- asunto-osan akkua
- akkujen latausta
- sähkö- ja elektroniikkayksikköä
- paneelia
- 230 V:n ajoneuvoverkkoa
- liitintää 230 V:n syöttöön
- sulakejärjestystä

Asunto-osan sähköisesti toimivien laitteiden käyttö on kuvattu kappaleessa 10.

9.1 Yleiset turvaohjeet



- ▶ Anna vain ammattilaisten tehdä sähkölaitteistoon liittyviä töitä.
- ▶ Kaikissa sähkölaitteissa (esim. matkapuhelimet, radiolaitteet, televisiot tai DVD-soittimet), jotka on asennettu ajoneuvon jälkikäteen ja joita käytetään ajon aikana, täytyy olla tietyt ominaisuudet: Näitä ovat CE-merkintä, EMV-tarkastus (sähkömagneettinen yhteensopivuus) ja "e"-tarkastus.

Vain näin ajoneuvon toimintavarmuus ajon aikana voidaan taata. Muussa tapauksessa on mahdollista, että ilmatyyny (airbag) laukeaa tai ajoneuvoelektroniikka vaurioituu.



- ▶ Irrota varmuuden vuoksi 230 V:n liitintä ukonilmalla ja vedä antenni sisään sähkölaitteiden suojaamiseksi.

9.2 Käsitteet

Lepojännite

Lepojännite on akun jännite lepotilassa, ts. virtaa ei oteta eikä akkua ladata.



- ▶ Mittausta varten akun on täytynyt levätä hieman. Odota siksi ennen lepojännitteen mittaamista noin 2 tuntia viime latauksesta tai siitä, kun sähköä kuluttavat laitteet ovat viimeksi ottaneet virtaa.

Lepovirta

Osa auton sähkökuluttajista tarvitsee jatkuvasti virtaa, esim. kello ja merkkivalot; niitä nimitetään siksi hiljaisiksi sähkölaitteiksi. Tämä lepovirta virtaa myös laitteen ollessa pois kytkettynä.

Akun tyhjentyminen kokonaan

Kun sähkölaitteet ja lepovirta kuluttavat jatkuvasti jännitettä ja lepojännite laskee alle 12 V:n, on olemassa vaara, että akun varaustila laskee liikaa.



- ▶ Akku vioittuu, jos se pääsee purkautumaan aivan tyhjäksi.



- Kapasiteetti** Kapasiteetilla tarkoitetaan sähkömäärää, jonka akku voi varata itseensä. Akun kapasiteetti ilmoitetaan ampeeritunteina (Ah). Yleensä käytetään niin kutsuttua K20-arvoa.
- K20-arvo ilmaisee akun antaman virran 20 tunnin aikana ilman vaurioita tai sen, kuinka paljon virtaa tarvitaan lataamaan tyhjä akku 20 tunnissa.
- Jos akku voi luovuttaa esim. 20 tunnin ajan 4 ampeeria, on sen kapasiteetti $4 \text{ A} \times 20 \text{ h} = 80 \text{ Ah}$.
- Jos virtaa on enemmän, akun kapasiteetti laskee suhteessa.
- Ulkoiset vaikutukset kuten lämpötila ja ikä muuttavat akun varauskykyä. Kapasiteettitiedot koskevat uusia, huoneenlämmössä käytettäviä akkuja.



- ▷ Kapasiteettitiedoissa on akkuteknologiasta riippuen 1,3 - 1,7 muuntokerroimen, joka laskee oikeaa kapasiteettia tämän arvon verran.

9.3 12 V:n ajoneuvoverkko



- ▷ Irrottaaksesi **kaikki** 12 V:n sähkökuluttajat jännitesyötöstä irrota asunto-osan akku 12 V:n ajoneuvoverkosta. Paina tätä varten sähkö- ja elektroniikkayksikön kytkintä.

Kun ajoneuvoa ei ole liitetty 230 V:n syöttöön tai 230 V:n syöttö on pois päältä, asunto-osan akut syöttävät asunto-osaan 12 V:n tasajännitettä. Asunto-osan akun energiakapasiteetti on rajoitettu. Älä pidä sen vuoksi sähkölaitteita, kuten esimerkiksi jääkaappia 12 V:n käytössä tai lämmitystä (kiertoilmapuhallin), pidempää aikaa päällä ilman 230 V:n syöttöä.

Lämmityskäytössä kiertoilmapuhallin kytketään päälle ja pois päältä termos- taattiohjauksella. Tämä kuormittaa asunto-osan akkua erittäin kovasti, jos 230 V:n syöttöä ei ole liitetty.

Jos ajoneuvo on pidemmän aikaa käyttämättömänä, kaikki 12 V:n jännitteellä toimivat laitteet on sammutettava, jotta voidaan välttää asunto-osan akun tyhjeneminen.

Kaikkien 12 V:n jännitteellä toimivien laitteiden kytkeminen pois päältä:

- Kytke akkuvirran katkaisin sähkö- ja elektroniikkayksikössä pois päältä. Näin asunto-osan akku on irtikytketty täydellisesti kaikista sähkökuluttajista.

Jos ajoneuvosta poistutaan lyhytaikaisesti ja jääkaapin ja/tai lämmityksen halutaan olevan päällä, riittää, että tarvittavat 12 V:n jännitteellä toimivat laitteet sammutetaan. Tarkkaile asunto-osan akun lataustilaa.

Tarpeettomien 12 V:n jännitteellä toimivien laitteiden sammuttaminen:

- Kytke 12 V:n pääkytkin paneelissa pois. Astinlauta ja perusvalaistus saavat edelleen sähkövirtaa.



9.3.1 Asunto-osan akku



- ▷ Ainoastaan ammattilaiset saavat liittää, irtikytkeä ja vaihtaa asunto-osan akun. Virheellinen liitäntä johtaa hankaavien johtojen vuoksi oikosulun ja tulipalon vaaraan. Jotta asunto-osan akkuun päästään käsiksi, sekä istuimen olennaisia osia, ja ne on asennettava ammattitaitoisesti ruuvivarmistimen kanssa määritettyjä vääntömomentteja noudattaen.
- ▷ Katso, että asuintilojen virrasta huolehtiva asunto-osan akku on täynnä, ennen kuin lähdet matkalle. Lataa asunto-osan akkua siksi ennen matkaan lähtemistä vähintään 20 tuntia.
- ▷ Myös matkan aikana asunto-osan akku on hyvä ladata aina kun se mahdollista.
- ▷ Lataa asunto-osan akku täyteen matkan jälkeen.
- ▷ Lataa akkuja ennen jokaista väliaikaista seisokkia vähintään 20 tuntia.
- ▷ Käytä asunto-osan akun lataamiseen sähkö- ja elektroniikkayksikön latausmoduulia. Käytä erillisessä latauksessa säädelyä latauslaitetta, joka sopii akkutyypille ja asunto-osan akkujen kapasiteetille.
- ▷ Irrota asunto-osan akku pidempien seisonta-aikojen aikana (4 viikkoa ja pidempään) 12 V:n ajoneuvoverkosta tai lataa sitä säännöllisesti.
- ▷ Asunto-osan akkuja vaihdettaessa vanhat akut saa korvata vain samantyyppisillä uusilla akuilla, joiden tekniset tiedot vastaavat vanhan akun tietoja. Muunlaisia akkuja saa käyttää vain ajoneuvon valmistajan luvalla.
- ▷ Sammuta ajoneuvon moottori ennen akun irrottamista ja liittämistä, kytke 230 V:n syöttö, 12 V:n syöttö sekä kaikki sähköä käyttävät laitteet pois päältä. Oikosulkuvaara!
- ▷ Kun akku on irrotettu liitännästä, sytytysvirtaa ei saa kytkeä päälle. Oikosulkuvaara!
- ▷ Noudata akun valmistajan huolto- ja käyttöohjeita.



- ▷ Akku on huoltovapaa. Huoltovapaa tarkoittaa:
 - Happomäärää ei tarvitse tarkastaa.
 - Akun napoja ei tarvitse rasvata.
 - Tislattua vettä ei tarvitse lisätä.
 - Myös huoltovapaata akkua on uudelleenladattava.
- Suositus: Suorita täydellisen latausjakso 6–8 viikon välein. Akkukapasiteetin ja akkulaturin mukaan latausjakso kestää 24–48 tuntia.

Asennuspaikka

Asunto-osan akku on asennettu kuljettajan alueelle oikeanpuoleisen istuimen alle.



Purkaminen



Osa sähkökuluttajista kuluttaa jatkuvasti lepovirtaa, joka purkaa asunto-osan akkua.

- ▷ Akku vioittuu, jos se pääsee purkautumaan aivan tyhjäksi.
- ▷ Lataa akku ajoissa.

Akkujännitteen purkautumisaste riippuu lämpötilasta. 20–25 °C lämpötilassa purkautumisaste on noin 3 % kokonaistehosta/kk. Lämpötilan noustessa itsepurkausnopeus kasvaa: 35 °C lämpötilassa purkautumisaste on noin 20 % kokonaistehosta/kk.

Jos ulkolämpötila on alhainen, saatavilla oleva kapasiteetti vähenee.

Käyttöiän kertyessä akku ei enää tuota täyttä tehoa.

Mitä useampi sähkökuluttaja on kytketty päälle, sitä nopeammin asunto-osan akku tyhjenee.



- ▷ Sähköä kuluttavat laitteet kuten jääkaappi, laturi, aurinkokennon varaus-säädin, paneeli ja vastaavat kuluttavat virtaa akusta myös, kun 12 V:n pääkytkin on pois päältä. Erotta siksi asunto-osan akku 12 V:n ajoneuvoverkosta, jos ajoneuvoa ei käytetä pitkähköön aikaan.

9.3.2 Akkujen lataus 230 V:n syötöllä

Jos ajoneuvo on liitetty 230 V:n syöttöön, asunto-osan akku ja käynnistysakku latautuvat sähkö- ja elektroniikkayksikön latausmoduulin avulla. Käynnistysakku ladataan samalla vain ylläpitovirralla. Latausvirta sovitetaan akun lataustilaan. Ylilataus ei ole näin ollen mahdollista.

Jotta sähkö- ja elektroniikkayksikön latausmoduulin täysi teho käytetään hyväksi, kytke kaikki sähköä kuluttavat laitteet latauksen ajaksi pois päältä.

9.3.3 Akkujen lataus ajoneuvon moottorin avulla

Ajoneuvon moottorin käydessä sen laturi lataa asunto-osan akkua ja käynnistysakku. Jos ajoneuvon moottori on pois päältä, akut irrotetaan sähkö- ja elektroniikkayksikössä automaattisesti toisistaan releen avulla. Tällä estetään se, että asunto-osan sähköä kuluttavat laitteet purkavat käynnistysakun. Näin ajoneuvon käynnistyskyky säilyy. Asunto-osan akun tai käynnistysakun lataustila voidaan lukea paneelista.

9.3.4 Käynnistysakun lataaminen



- ▶ Akkuhappo on myrkyllistä ja syövyttävää. Vältä vähäistäkin kosketusta ihon tai silmien kanssa. Kun kosketuksen on tapahtunut, huuhtelee välittömästi runsaalla vedellä (iho, silmät, vaatteet, esineet) ja ota mahdollisesti yhteyttä lääkäriin.
- ▶ Ladattaessa akkua erillisellä latauslaitteella syntyy räjähdysvaara. Napapinteitä asetettaessa voi syntyä kipinöitä. Lataa akku vain hyvin tuuletetuissa tiloissa ja kaukana avotulesta ja mahdollisista kipinälähteistä. Akut voivat ladattaessa kehittää ja vapauttaa kaasua.
- ▶ Ota käynnistysakku aina pois ajoneuvosta akun lataamiseksi ulkoisella latauslaitteella.



- ▷ Älä kytke akkukaapeleita napoihin väärin päin (punainen kaapeli -> plusnapa, musta kaapeli -> miinusnapa).
- ▷ Kun akku on irrotettu liitännästä, sytytysvirtaa ei saa kytkeä päälle. Oikosulkuvaara!
- ▷ Sammuta ajoneuvon moottori ennen akun irrottamista ja liittämistä, kytke 230 V:n syöttö, 12 V:n syöttö sekä kaikki sähköä käyttävät laitteet pois päältä. Oikosulkuvaara!
- ▷ Tarkasta ennen akkujen lataamista, että erillinen latauslaite on sallittu tälle akkutyypille.
- ▷ Noudata ajoneuvon käsikirjan ohjeita ja latauslaitteen käyttöohjetta.
- ▷ Akku vaurioituu yllilatauksessa korjauskelvottomaksi.

Lataus erillisellä latauslaitteella

Käynnistysakun lataaminen erillisellä latauslaitteella:

- Sammuta ajoneuvon moottori.
- Kytke kaikki sähkökuluttajat pois päältä.
- Kytke 12 V:n pääkytkin paneelissa pois. Merkkivalo sammuu.
- Kytke akkuvirran katkaisin sähkö- ja elektroniikkayksikössä pois päältä.
- Vedä verkkopistoke irti sähkö- ja elektroniikkayksiköstä.
- Kytke kaikki kaasulaitteet pois päältä, sulje kaikkien laitteiden kaasun sulkuventtiilit ja kaasupullon pääsulkuventtiili.
- Kun kaapelit kytketään irti akun navoilta, on olemassa oikosulkuvaara. Sen vuoksi on käynnistysakun miinuskaapeli kytkettävä aina ensin irti ja vasta sitten pluskaapeli.
- Irrota käynnistysakku ajoneuvosta.
- Tarkista, että erillinen latauslaite on kytketty pois päältä.
- Liitä ulkoinen latauslaite käynnistysakkuun. Huomioi navat: Liitä ensin navan pinne "+" akun plusnapaan ja liitä seuraavaksi navan pinne "-" akun miinusnapaan.
- Kytke sitten latauslaite päälle.
- Tiedot akun varausajasta saat latauslaitteen käyttöohjeesta.
- Katso akun voimakkuutta koskevat tiedot akun merkinnöistä.
- Irrota ulkoinen latauslaite päinvastaisessa järjestyksessä.

9.4 Sähkö- ja elektroniikkayksikkö (EBL 119)



- ▷ Älä peitä tuuletusrakoja. Ylikuumenemisvaara!



- ▷ Mallista riippuen kaikki sulakkeiden paikat eivät ole käytössä.
- ▷ Standardivaruuksesta poiketen on sulakkeille lisätty seuraavat arvot:
 - "Perusvalaistus/astinlauta": 20 A
 - "Vara 3": 10 A (sulake USB-pistoke)
- ▷ Lisätietoja löydät valmistajan erillisestä käyttöohjeesta.

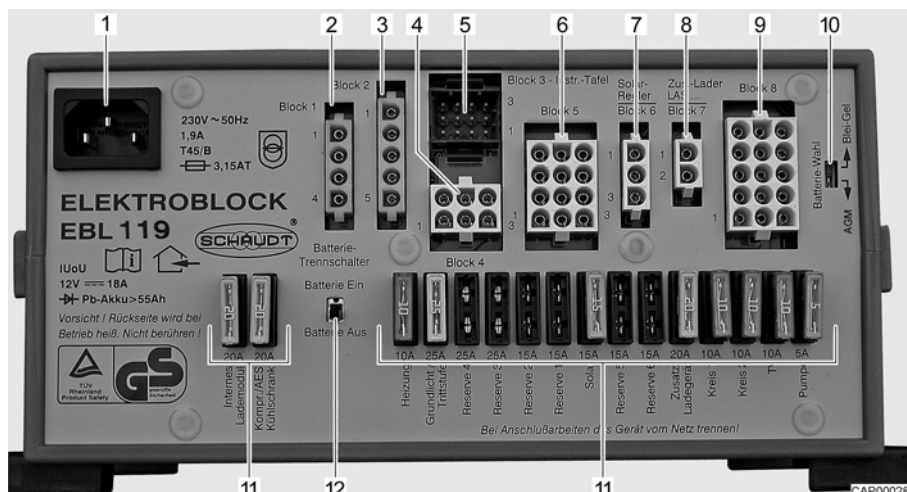

Kuva 71 Sähkö- ja elektroniikkayksikkö (EBL 119)

- 1 Verkkoiliäntäpistorasia 230 V~
- 2 Ulosotto: Ryhmä 1 - jääkaappi
- 3 Tulo: Ryhmä 2 - ohjausjohtimet
- 4 Ulosotto: Ryhmä 4 - lämmitys, varmuus-/vedenpoistoventtiili, perusvalaistus (valot sisääntuloalueella), astinlauta
- 5 Ulosotto: Ryhmä 3 - paneeli
- 6 Ulosotto: Ryhmä 5 - aurinkokenno (mikäli asennettu), vara 2, vara 3, vara 4
- 7 Ulosotto: Ryhmä 6 - aurinkokennon varaussäädin (mikäli asennettu)
- 8 Ulosotto: Ryhmä 7 - lisälatauslaite
- 9 Ulosotto: Ryhmä 8 - kuluttajapiiri 1, kuluttajapiiri 2, 12 V:n pistorasia, vesipumppu, vara 1, vara 5, vara 6
- 10 Akun valintakytkin (Iyijy-geeli/AGM)
- 11 Sulakkeet
- 12 Akkuvirran katkaisin ("Batterie Ein/Aus" (akku päälle/pois))

Tehtävät Sähkö- ja elektroniikkayksiköllä on seuraavia tehtäviä:

- Sähkö- ja elektroniikkayksikkö huolehtii asunto-osan akun varaamisesta. Käynnistysakku saa sähkö- ja elektroniikkayksiköltä vain kunnossapitojännitteen.
- Sähkö- ja elektroniikkayksikkö valvoo asunto-osan akun jännitetasoa.
- Sähkö- ja elektroniikkayksikkö jakaa virran 12 V:n virtapiireihin ja varmistaa ne. Pistorasioihin voidaan liittää korkeintaan 10 A -laitteita.
- Sähkö- ja elektroniikkayksikössä on liitännät aurinkokennon varaussäädintä, lisälaturia sekä muita ohjaus- ja valvontatoimintoja varten.
- Sähkö- ja elektroniikkayksikkö erottaa käynnistysakun sähköisesti asunto-osan akusta, kun ajoneuvon moottori on sammutettuna. Asunto-osan 12 V:n jännitteellä toimivat laitteet eivät siksi voi purkaa käynnistysakkua.
- Sähkö- ja elektroniikkayksikön akkuvirran katkaisin irrottaa kaikki sähkölaitteet asunto-osan akusta.

Sähkö- ja elektroniikkayksikkö toimii ainoastaan yhdessä paneelin kanssa.

Jos sähkö- ja elektroniikkayksikköä kuormitetaan paljon, asennettu latauslaite vähentää latausvirtaa. Siten latauslaite suojaa ylikuumentumiselta. Sähkö- ja elektroniikkayksikköä kuormitetaan voimakkaasti esim., kun tyhjää asunto-osan akkua ladataan, sähköllä toimivia laitteita on kytketty päälle ja ympäristön lämpötila on korkea.

Asennuspaikka

Sähkö- ja elektroniikkayksikkö on asennettu kuljettajan alueelle vasemmanpuoleisen istuimen alle.



9.4.1 Akkuvirran katkaisin



- ▷ Kun akkuvirran katkaisin kytkettiin uudelleen päälle: Ota perusvalaistus (sisääntulon valaistus), astinlauta, lämmitys ja vara 4 uudelleen käyttöön (mallista riippuen). Kytke 12 V:n pääkytkin päälle hetkeksi. Tämä koskee myös tilannetta, jolloin asunto-osan akku irrotettiin ja liitettiin uudelleen.

Akkuvirran katkaisin kytkee asunto-osan kaikki 12 V:n laitteet pois päältä. Tällä vältetään asunto-osan akun hidas tyhjentyminen, kun ajoneuvoa ei käytetä pidempään aikaan (esim. väliaikainen käytöstä poisto).

Sähkö- ja elektroniikkayksikkö voi edelleen varata akkuja, myös kun akkuvirran katkaisin on kytketty pois päältä.

Päälle/pois kytkeminen:

- Työnnä akkuvirran katkaisin ylös: Akku päälle ("Batterie Ein").
- Työnnä akkuvirran katkaisin alas: Akku pois päältä ("Batterie Aus").

9.4.2 Akkutyypin valitsin



- ▶ Jos akun valitsin on säädetty väärin, voi muodostua räjähdyskaasua. Räjähdyksivaara!



- ▷ Akkutyypin valitsimen väärä asento vahingoittaa asunto-osan akkua.
- ▷ Akkutyypin valitsimen tehdasasetusta ei saa muuttaa.
- ▷ Älä koskaan käytä sähkö- ja elektroniikkayksikköä akun valitsimen ollessa väärässä asennossa.

9.4.3 Akun valvontapiiri



- ▷ Lataa asunto-osan tyhjentynyt akku täyteen varaustilaan niin pian kuin mahdollista.

Sähkö- ja elektroniikkayksikköön kuuluva valvontapiiri valvoo asunto-osan akun jännitetasoa.

Jos akkujännite putoaa 10,5 V:n alle, sähkö- ja elektroniikkayksikön akun valvontapiiri kytkee kaikki 12 V:n jännitteellä toimivat laitteet pois päältä.

Toimenpiteet:

- Kytke kaikki sähkölaitteet, joita et välttämättä tarvitse, pois päältä asianmukaisella kytkimellä.
- Jos tarpeen, kytke 12 V:n pääkytkimellä 12 V:n syöttö jälleen päälle lyhytaikaista käyttöä varten. Tämä edellyttää, että akkujännite on silloin yli 11 V. Jos jännite on tätä matalampi, 12 V:n syöttö voidaan kytkeä päälle vasta sitten, kun asunto-osan akku on ladattu.



9.4.4 Akun lataus

Ajoneuvon moottorin käydessä asunto-osan akku ja käynnistysakku kytketään yhteen sähkö- ja elektroniikkayksikön releellä ja ajoneuvon laturi lataa molempia. Jos ajoneuvon moottori on pois päältä, akut irrotetaan sähkö- ja elektroniikkayksikössä automaattisesti toisistaan. Tällä estetään se, että asunto-osan sähköä kuluttavat laitteet purkavat käynnistysakun. Näin ajoneuvon käynnistyskyky säilyy. Asunto-osan akun tai käynnistysakun napajännite voidaan lukea paneelista.

Jos ajoneuvo on liitetty CCE-pistorasian kautta 230 V:n syöttöön, asunto-osan akku ja käynnistysakku latautuvat sähkö- ja elektroniikkayksikön latausmoduulin avulla. Käynnistysakkua ladataan samalla vain ylläpitovirralla. Latausvirta sovitetaan akun lataustilaan. Ylilataus ei ole näin ollen mahdollista.

Jotta sähkö- ja elektroniikkayksikön latausmoduulin täysi teho käytetään hyväksi, kytke kaikki sähköä kuluttavat laitteet latauksen ajaksi pois päältä.

9.5 Paneeli (LT 100)

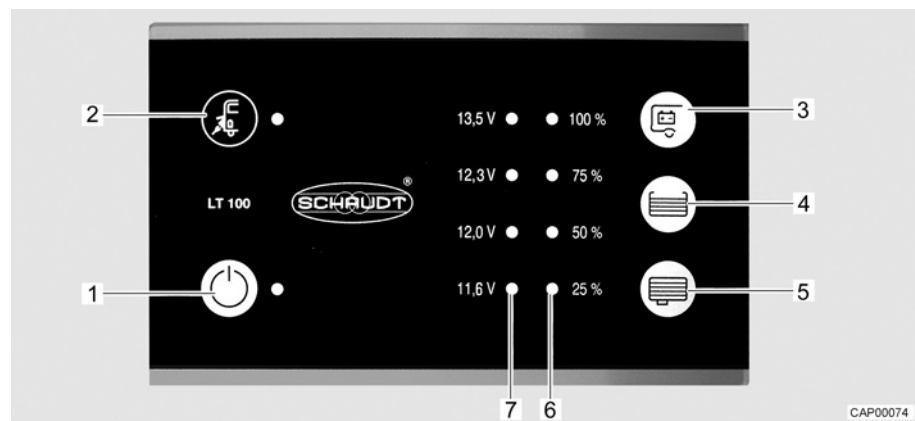

Kuva 72 Paneeli (LT 100)

- 1 12 V:n pääkytkin ja vihreä LED
- 2 Verkkoliitännän symboli ja keltainen LED
- 3 Painike asunto-osan akun jännitteen näyttämiseen
- 4 Painike raikasvesisäiliön täyttömäärän näyttämiseen
- 5 Painike jätevesisäiliön täyttömäärän näyttämiseen
- 6 LED-asteikko säiliön täyttömäärän näyttämiseen
- 7 LED-asteikko akkujännitteen näyttämiseen

Paneelin kytkimet ja painikkeet ovat anturipainikekenttiä. Painikkeen aktivointi tapahtuu koskettamalla.

Verkkoliitäntä

Verkkoliitännän symbolin keltainen LED  (Kuva 72,2) palaa, kun ajoneuvo on liitetty ulkoiseen verkkojännitteeseen. LED palaa myös paneelin ollessa sammutettuna.



9.5.1 12 V:n pääkytkin

12 V:n pääkytkin (Kuva 72,1) kytkee paneelin ja asunto-osan 12 V:n syötön päälle ja pois.

Poikkeus: Mallista riippuen perusvalaistus (sisäänkäyntialueen valaistus) ja astinlauta ovat käyttövalmiudessa.

Kytkeminen päälle:

- Paina kytkimestä "⏻" (Kuva 72,1): Asuintilan 12 V:n syöttö on kytketty päälle. LED palaa vihreänä.

Kytkeminen pois päältä:



- Paina uudelleen kytkintä "⏻" (Kuva 72,1): Asuintilan 12 V:n syöttö on kytketty pois päältä. LED sammuu.
- ▷ Kytke 12 V:n syöttö paneelista pois, kun poistut ajoneuvosta. Siten estät asunto-osan akun turhan purkautumisen.
- ▷ Sähkölaitteet, kuten ohjauslaitteet (esim. aurinkokennon varaussäädin, Eis-Ex tai paneeli) tai kiinteästi asennetut laitteet (esim. astinlauta) ottavat virtaa akkukapasiteetista myös, kun 12 V:n syöttö on kytketty paneelista pois. Erotta siksi asunto-osan akku sähkö- ja elektroniikkayksikön kytkimellä 12 V:n ajoneuvoverkosta, jos ajoneuvoa ei käytetä pitkään aikaan.

9.5.2 LED-asteikko akkujännitteelle

LED-asteikko (Kuva 72,7) esittää asunto-osan akun akkujännitteen seuraavasti:

- Kaikki LEDit palavat: Akku on ladattu riittävästi.
- Keltainen ja punainen LED palavat: Akku on osittain purkautunut.
- Vain punainen LED palaa: Akku on purkautunut.
- Punainen LED vilkkuu: Akku on syväpurkautunut.

Akkujännitteen näyttäminen:

- Paina painiketta "⏻" (Kuva 72,3): Asunto-osan akun jännitelukema tulee näyttöön.

Alla olevat taulukot auttavat tulkitsemaan paneelissa näkyvän asunto-osan akun akkujännitteen oikein.



Akkujännite (kun sähkönkuluttajia on päällä)	Ajon aikana (ajoneuvolla ajetaan, ei verkkoliitäntää)	Akkukäyttö (ajoneuvo on paikoillaan, ei verkkoliitäntää)	Verkkokäyttö (ajoneuvo on paikoillaan, verkkoliitäntä)
Alle 11,6 V (punainen LED vilkkuu)	Akku on syväpurkautunut, ei latausta laturilla	Akku on syväpurkautunut	Akku on syväpurkautunut, ei latausta virransyötöllä
12 V tai alle Syväpurkaus uhkaa (akkuhälytys) (punainen LED palaa)	12 V:n ajoneuvoverkko ylikuormittunut	Kun sähkölaitteet pois päältä: Akku on tyhjä	12 V:n ajoneuvoverkko ylikuormittunut
	Akkua ei ladata laturilla	Kun sähkölaitteet päällä: Akku on ylikuormittunut	Akkua ei ladata sähkö- ja elektroniikkayksiköllä, sähkö- ja elektroniikkayksikkö viallinen
12,3 V – 13,5 V (punainen, keltainen ja yksi vihreä LED palavat)	12 V:n ajoneuvoverkko ylikuormittunut ¹⁾	Normaalikäyttö	12 V:n ajoneuvoverkko ylikuormittunut ¹⁾
	Akkua ei ladata laturilla ¹⁾		Akkua ei ladata sähkö- ja elektroniikkayksiköllä, sähkö- ja elektroniikkayksikkö viallinen ¹⁾
13,5 V (kaikki LEDit palavat)	Akku latautuu	Esiintyy vain lyhyesti latauksen jälkeen	Akku latautuu

¹⁾ Jos jännite ei nouse tämän alueen yli useampaan tuntiin.

Lepojännite

Lepojännitteen mittaaminen on yksinkertainen menetelmä akkutehon tarkistamiseksi. Lepojännitteellä tarkoitetaan akun jännitettä lepotilassa eli kun virtaa ei syötetä eikä vastaanoteta.

Alla oleva taulukko auttaa tulkitsemaan lepojännitteen näytön oikealla tavalla. Ilmoitetut arvot ovat ohjearvoja geeliakuille.

Näyttö LT 100	Lepojännitelukemat	Akun varaustila
Punainen LED vilkkuu	11,6 V tai alle	Akku on syväpurkautunut
Punainen ja keltainen LED palavat	11,6 V – 12,0 V	Akku on purkautunut tai syväpurkautunut
Punainen ja keltainen LED palavat	12 V – 12,3 V	Akku on tyhjä tai n. 50 % ladattu
Punainen, keltainen ja alempi vihreä LED palavat	12,3 V – 13,5 V	Akku on n. 50 % ladattu
Kaikki LEDit palavat	Yli 13,5 V	(Vain latauksen aikana)



- ▷ Pidempi syväpurkautuminen vaurioittaa akkua peruuttamattomasti.

Toimenpiteet:

- Jos akkuhälytys annetaan, kytke kaikki sähkökuluttajat pois päältä ja anna asunto-osan akun latautua joko ajon aikana tai liittämällä se 230 V:n syöttöön.

9.5.3 LED-asteikko säiliön täyttömäärälle

LED-asteikko (Kuva 72,6) esittää raikasvesisäiliön tai jätevesisäiliön täyttömäärän.

Täyttömäärän näyttö:

- Paina painiketta "☰" (Kuva 72,4): Raikasvesisäiliön täyttömäärä näytetään palavilla LEDeillä.
- Paina painiketta "☷" (Kuva 72,5): Jätevesisäiliön täyttömäärä näytetään palavilla LEDeillä.

Täyttömäärän ilmaisin

LED-näyttö	Säiliön täyttömäärä
Kaikki LEDit palavat	Säiliö täynnä
3 LEDiä palaa	Säiliö n. 3/4-täynnä
2 LEDiä palaa	Säiliö n. 1/2-täynnä
1 LED palaa	Säiliö n. 1/4-täynnä
Alempi LED vilkkuu	Säiliö tyhjä



- ▷ Lisätietoja löydät valmistajan erillisestä käyttöohjeesta.

9.6 230 V:n ajoneuvoverkko



- ▶ Anna vain ammattilaisten tehdä sähkölaitteistoon liittyviä töitä.
- ▶ Ajoneuvon sähkölaitteisto tulee tarkastuttaa sähköalan asiantuntijalla vähintään kolmen vuoden välein. Jos ajoneuvoa käytetään usein, suositellaan vuosittaista tarkastusta.

230 V:n ajoneuvoverkko syöttää sähköä:

- suojakontaktipistorasioihin, jotka on tarkoitettu korkeintaan 16 A-laitteille
- jääkaapille
- sähkö- ja elektroniikkayksiköille

Sähkökuluttajille, jotka on yhdistetty asunto-osan 12 V:n ajoneuvoverkkoon, jännitettä syötetään asunto-osan akusta.

Liitä ajoneuvo ulkoiseen 230 V:n syöttöön niin usein kuin mahdollista. Tällöin sähkö- ja elektroniikkayksikön latausmoduuli lataa asunto-osan akun auto-maattisesti. Lisäksi käynnistysakkua ladataan ylläpitovirralla.



9.6.1 230 V:n liitäntä (CEE-pistorasia)



- Ylijännitteet voivat vahingoittaa liitettyjä laitteita. Ylijännitteiden syitä ovat esim. salamanisku, sääntelemättömät jännitelähteet (esim. bensiinigeneraattorit) tai sähköliitännät autolautoilla.

230 V:n liitäntää koskevat vaatimukset

- Liitäntäjohdon, syöttöpaikan pistoliitântöjen ja ajoneuvon pistoliitännän on oltava IEC 60309 -standardin mukaisia. Pistoliitântöjen kauppatavan mukainen merkintä on "CEE sininen".
- On käytettävä enintään 25 m pitkää kumipinnoitettua H07RN-F-johtoa, jonka johtimen poikkipinta-ala on vähintään 2,5 mm².
- Suojamaadoitettuja pistoliitântöjä (suko) ei saa käyttää. Myöskään CEE/suko-adapterin välilytkentä ei ole sallittua.

9.6.2 Liitä 230 V:n syöttö



- Ulkoisessa 230 V:n syötössä täytyy olla suojauksena vikavirtasuojakatkaisin (FI-kytkin, 30 mA).
- Johdon täytyy olla kokonaan purettu kaapelikelalta ylikuumentumisen välttämiseksi.
- Mikäli olet epävarma tai jos 230 V:n syöttö ei ole käytettävissä tai on viallinen, ota yhteyttä virransyöttölaitteen valmistajaan.



- Ajoneuvon 230 V:n liitäntä on varustettu vikavirtasuojakatkaisimella (FI-kytkin).
- Sulakerasian mitat, johdinsuojakytkimien lukumäärä ja johdinsuojakytkimen laukaisu-arvo voivat poiketa kuvassa olevasta tyypistä. Sulakerasian toteutus riippuu mallista, varustelusta sekä maasta, jonka markkinoille ajoneuvo viedään.

Matkailuauton sähkölaitteisto voidaan liittää ulkoiseen 230 V:n syöttöön.

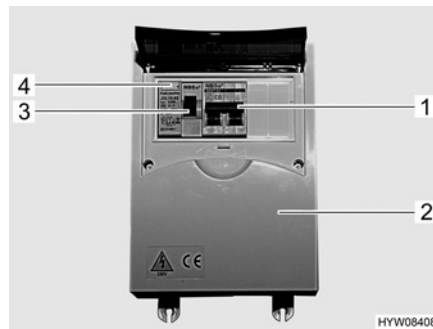

Kuva 73 230 V:n sulakerasia ja johdinsuojakytkin sekä FI-kytkin

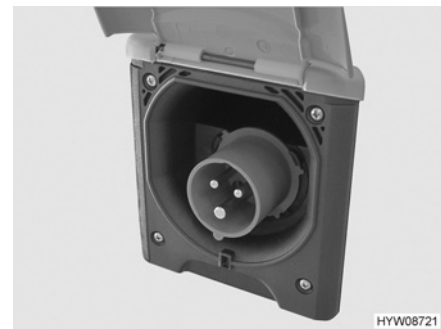

Kuva 74 230 V:n liitäntä ajoneuvolla (CEE-pistorasia)

Ajoneuvon liitäntä:

- Tarkista, onko virransyöttölaite sopiva liitännän, jännitteen, taajuuden ja virran suhteen.
- Tarkista, ovatko johto ja liitännät sopivia.
- Tarkista pistoliitännät ja johto näkyvien vaurioiden varalta.
- Kytke johdinsuojakytkin (Kuva 73,1) pois päältä sulakerasiasta (Kuva 73,2).
- Avaa ajoneuvon 230 V:n liitännän suojuksen (Kuva 74) ja liitä pistoke. Varmista, että jousitetun alas käännettävän kannen lukitussalpa on lukittunut.



Tarkasta vikavirtasuojakatkaisin:

Liitännästä irrottaminen:

- Aseta liitäntäjohdon pistoke virransyöttölaitteen pistorasiaan. Varmista, että jousitetun alas käännettävän kannen lukitussalpa on lukittunut.
- Kytke johdinsuojakytkin päälle sulakerasiasta.
- Kun ajoneuvo on liitetty 230 V:n syöttöön, paina vikavirtasuojakatkaisimen (FI-kytkin) (Kuva 73,3) tarkastusnäppäintä (Kuva 73,4) sulakerasiasta (Kuva 73,2). Vikavirtakatkaisimen täytyy laueta.
- Kytke vikavirtakatkaisin takaisin päälle.
- Kytke johdinsuojakytkin (Kuva 73,1) pois päältä sulakerasiasta (Kuva 73,2).
- Vapauta virransyöttölaitteen lukitussalpa ja vedä liitäntäjohdon pistoke irti pistorasiasta.
- Vapauta ajoneuvon lukitussalpa, vedä pistoke irti ja sulje 230 V:n liitännän suojus.

9.7 Sulakkeet



- ▶ Vaihda rikkiäiset sulakkeet vain, kun vian syy on tiedossa ja korjattu.
- ▶ Vaihda rikkiäiset sulakkeet vain, kun virransyöttö on pois päältä.
- ▶ Älä koskaan oikosulje tai korjaa sulakkeita.
- ▶ Vaihda vialliset sulakkeet aina ainoastaan saman sulakearvon sulakkeeseen.

9.7.1 12 V:n sulakkeet

Asunto-osan 12 V:n syöttöön liitetyt sähkölaitteet on varmistettu omilla sulakkeillaan. Sulakkeiden asennuspaikat ovat eri puolilla autoa.

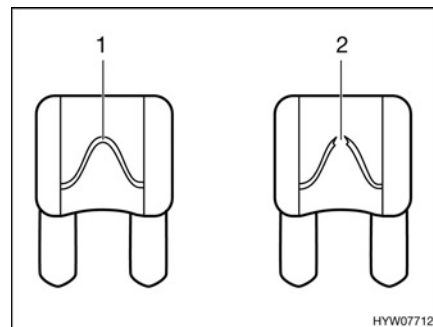

- 1 Vahingoittumaton sulakelanka
- 2 Katkennut sulakelanka

Kuva 75 12 V:n sulake

Vahingoittumattoman 12 V:n sulakkeen tunnistaa ehjästä sulakelangasta (Kuva 75,1). Vaihda sulake kun sulakelanka on katkennut (Kuva 75,2).

Katso kulloisenkin sulakkeen toiminto, arvo ja väri seuraavista tiedoista ennen sulakkeiden vaihtamista. Käytä sulakkeita vaihtaessasi ainoastaan litteitä sulakkeita, joiden arvot ilmoitetaan seuraavassa.



Sulakkeet käynnistysakun luona

Sulakkeet on kiinnitetty käynnistysakun yläpuolelle. Käynnistysakku on lattialla ohjaamon istuinten välissä kannen alla.

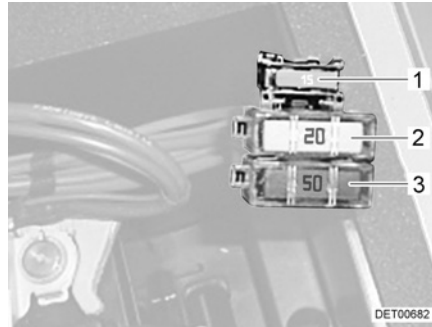

- 1 Litteä sulake 15 A/sininen (Ohjaus, rele)
- 2 Litteä Jumbo-sulake 20 A/keltainen (Esisulake, jääkaappi)
- 3 Litteä jumbo-sulake 50 A/punainen (Suojaus, käynnistysakku)

Kuva 76 Sulakkeet käynnistysakun luona

Sulakkeet asunto-osan akun luona

Sulakkeet on kiinnitetty kuljettajan alueen oikeanpuoleisen istuimen konsoliin.

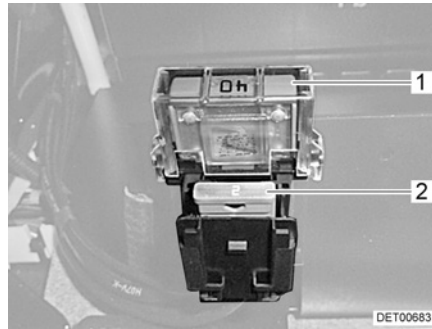

- 1 Litteä Jumbo-sulake 40 A/oranssi (Suojaus, asunto-osan akku)
- 2 Litteä sulake 2 A/harmaa (Ohjaus, 12 V/käyttöosa)

Kuva 77 Sulakkeet asunto-osan akun luona

Sähkö- ja elektroniikkayksikön vieressä olevat sulakkeet

Sulakkeet on kiinnitetty kuljettajan alueen vasemmanpuoleisen istuimen konsoliin.



- 1 Litteä sulake 5 A/beige (Kylkien merkkivalot)
- 2 Litteä sulake 2 A/harmaa (Ohjaus D+)
- 3 Litteä sulake 5 A/beige (Kylkien merkkivalot)

Kuva 78 Sähkö- ja elektroniikkayksikön vieressä olevat sulakkeet

Thetford-WC:n sulake

WC:ssä on huoltovapaa, itsestään vaihtuva sulake.



9.7.2 230 V:n sulake



- ▷ Tarkista vikavirtasuojakatkaisin jokaisen 230 V:n syöttöliitännän yhteydessä, vähintään 6 kuukauden välein.



- ▷ Sulakerasian mitat, johdinsuojakytkimien lukumäärä ja johdinsuojakytkimen laukaisu-arvo voivat poiketa kuvassa olevasta tyylistä. Sulakerasian toteutus riippuu mallista, varustelusta sekä maasta, jonka markkinoille ajoneuvo viedään.



Kuva 79 230 V:n sulakerasia ja johdinsuojakytkin sekä FI-kytkin

Vikavirtasuojakatkaisin (FI-kytkin) sulakerasiassa varmistaa koko ajoneuvon vikavirtaa vastaan (0,03 A). Perään kytketty johdinsuojakytkin (10 A) (Kuva 79,2) suojaa 230 V:n ajoneuvoverkkoa.

Tarkasta vikavirtasuojakatkaisin:

- Paina tarkastusnäppäintä (Kuva 79,1), kun ajoneuvo on liitettyä 230 V:n syöttöön. Vikavirtakatkaisimen täytyy laueta.

Asennuspaikka

Mallin ja varustelun mukaan 230 V-sulakkeet voivat olla seuraavissa paikoissa:

- Vaatekomerossa
- Keittiön alakaapissa
- Pitkittäisistuimen istuinlaatikossa





Katsaus kappaleeseen

Tästä kappaleesta löydät ohjeita, jotka koskevat ajoneuvon kiinteästi asennettuja laitteita.

Ohjeet koskevat ainoastaan kiinteästi asennettujen laitteiden käyttöä.

Lisää kiinteästi asennettuja laitteita koskevaa tietoa löydät laitteiden käyttöohjeista, joka on toimitettu erikseen ajoneuvon mukana.

Ohjeet koskevat yksittäin:

- lämmitystä (kuumavesiboileritoiminnolla)
- kaasukeitintä
- kaasu-uunia
- liesituuletinta
- jääkaapille

10.1 Yleistä



- ▷ Truma-lämminilmalämmittimen lämmönvaihtaja täytyy vaihtaa uuteen 30 vuoden välein. Vain lämmittimen valmistaja tai valtuutettu ammattikorjaamo saa vaihtaa lämmönvaihtajan. Lämmittimen käyttäjän täytyy panna vaihtaminen toimeen.
- ▷ Lämmityslaitteiden varaosien on turvallisuussyistä oltava valmistajan ilmoituksen mukaisia ja valmistajan hyväksymiä varaosiksi. Vain laitteen valmistaja tai valtuutettu ammattikorjaamo saa asentaa nämä varaosat.



- ▷ Lisätietoja saat matkailuautoon asennettujen laitteiden erillisistä käyttöohjeista.

Ajoneuvoon on mallista riippuen asennettu lämmitin/kuumavesiboileri, liesi ja jääkaappi.

Tässä käyttöohjeessa selostetaan vain kiinteästi asennettujen laitteiden käyttö ja niiden erityispiirteet.

Avaa ennen laitteen kaasukäyttöisen laitteen käyttöönottoa kaasupullon pääsulkuventtiili ja ko. laitteen kaasun sulkuventtiili.

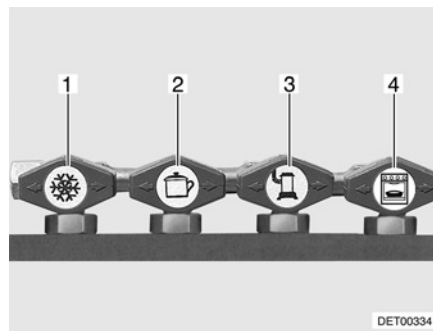

- 1 Jääkaappi
- 2 Liesi
- 3 Lämmitin/kuumavesiboileri
- 4 Uuni

Kuva 80 Kaasun sulkuventtiilien symbolit



10.2 Lämmitin/vedenlämmitin

Lämmitintä voi ajoneuvon sisätilojen lämmityksen (huoneilmaa lämmittämällä) lisäksi käyttää myös käyttöveden lämmittämiseen (kuumavesiboileritoiminto). Seuraavat ohjeet koskevat myös lämmittimen käyttöä pelkästään kuumavesiboilerina.



- ▶ Älä anna kaasun koskaan virrata palamattomana ulos räjähdysvaaran takia.
- ▶ Tankkauksen aikana, autolautalla ja autotallissa lämmitin ei saa olla päällä kaasukäytöllä. Räjähdysvaara!
- ▶ Älä käytä lämmitystä koskaan kaasun avulla suljetuissa tiloissa (esim. autotallit). Myrkytys- ja tukehtumisvaara!
- ▶ Älä käytä lämmittimen päällä tai takana olevaa tilaa säilytystilana.
- ▶ Käyttövesi voidaan lämmittää 65 °C:een. Palovammavaara!



- ▷ Kiertoilmapuhallin kytkeytyy automaattisesti päälle, kun lämminilmälämmitys otetaan käyttöön ja se pysyy jatkuvasti päällä. Tämä kuormittaa asunto-osan akkua erittäin kovasti, jos ajoneuvoa ei ole liitetty ulkoiseen 230 V:n syöttöön. Siinä tapauksessa on muistettava, että akun kapasiteetti on rajoitettu.
- ▷ Älä koskaan käytä vedenlämmitintä ilman vettä.
- ▷ Tyhjennä käyttövesiastia pakkasvaaran aikana, jos vedenlämmitintä ei käytetä.
- ▷ Vedenlämmitintä saa käyttää maksimilämpötila-asetuksella vain, kun lämmintä vettä tarvitaan paljon. Tämä suojaa laitetta kalkkeutumiselta.



- ▷ Lämmitystä varten kuumennettua vettä ei saa käyttää juomavetenä.
- ▷ Kondensioveden poistamiseksi lämmitystä on pidettävä täydellä teholla muutaman minuutin ajan säännöllisin väliajoin (vähintään kolmen kauden välein). Näin vältetään hajuhaitoilta.

Ensimmäinen käyttöönotto

Kun lämmitin otetaan ensimmäistä kertaa käyttöön, esiintyy lyhyen aikaa vähäisiä savu- ja hajuhaittoja. Aseta lämmitys käyttökytkimellä heti ylimmälle teholle. Avaa ikkunat ja ovet ja tuuleta kunnolla. Savu ja haju katoavat vähän ajan kuluttua itsestään.

10.2.1 Mallit, joissa on pakokaasun poistoputki ajoneuvon oikealla sivulla



- ▶ Jos etutelta on koottu ja lämmitys toimii kaasukäytöllä, lämmityksen pakokaasut saattavat kasaantua etuteltaan. Tukehtumisvaara! Huolehdi riittävästä tuuletuksesta.



10.2.2 Turvakytin

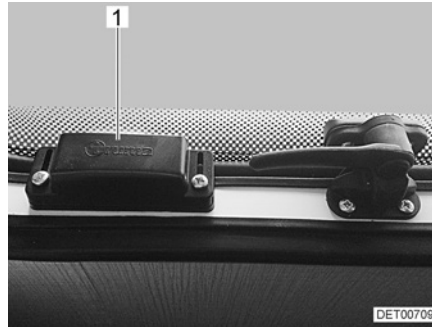

Kuva 81 Turvakytin

Ajoneuvoissa, joissa lämmityksen pakokaasun poistoputki on sijoitettu avattavan ikkunan alapuolelle, on olemassa vaara, että pakokaasu joutuu ajoneuvon sisälle, kun ikkuna on auki. Sen takia kyseisissä ajoneuvoissa avattavan ikkunan yhteyteen on asennettu turvakytin (Kuva 81, 1).

Kun lämmitys on käytössä ja avattava ikkuna avataan, automaattinen poiskytkentä poistaa lämmityksen käytöstä. Näin tapahtuu myös silloin, kun avattava ikkuna avataan asentoon "jatkuva tuuletus".

Kun lämmitys on ollut käytössä ikkunaa avattaessa, lämmitys käynnistyy automaattisesti uudelleen heti, kun avattava ikkuna suljetaan.

10.2.3 Oikea lämmitys

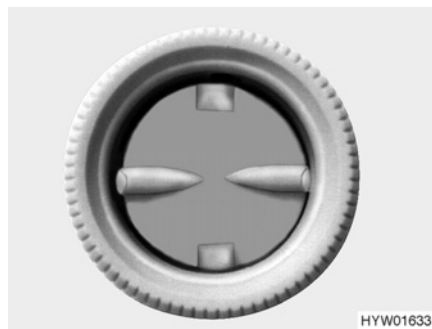

Kuva 82 Lämmityssuutin

Lämpimän ilman jakautuminen

Ajoneuvoon on asennettu useampia lämmityssuuttimia (Kuva 82). Putket johtavat lämpimän ilman lämmityssuuttimiin. Käännä lämmityssuuttimia niin, että lämmin ilma virtaa haluttuun suuntaan. Veto vältetään sulkemalla ilmanpoistosuuttimet kojelaudalla ja asettamalla perusajoneuvon ilmanvaihto kiertoilmalle.

Lämmityssuuttimien säätö

- Aivan auki: Lämpimän ilman täysi virtaus
- Puoliksi tai osittain avattu: Vähennetty lämpimän ilman virtaus

Jos 5 lämmityssuutinta on avattu täysin, jokaisesta suuttimesta tulee vähemmän lämmintä ilmaa. Jos kuitenkin vain 3 lämmityssuutinta on avattu, jokaisesta yksittäisestä suuttimesta tulee enemmän lämmintä ilmaa.



10.2.4 Lämmitin ja vedenlämmitin (Truma Combi)



- ▷ Tyhjennä käyttövesisäiliö, kun lämmitys on pakkasen uhatessa pois käytöstä.

Lämmittimen ohjaimen jännitesyöttöä ei voi katkaista 12 V:n pääkytkimestä. Lämmitin toimii kaasulla.



- 1 Veden lämpötila kesäkäytössä 60 °C
- 2 Veden lämpötila kesäkäytössä 40 °C
- 3 Pois päältä
- 4 Talvikäyttö "vain lämmitin"
- 5 Talvikäyttö "lämmitin ja vedenlämmitin"
- 6 Kiertokytkin (ulkorengas)
- 7 Merkkivalo "lämmitys käynnissä" (vihreä)
- 8 Lämpötilan säätönappi
- 9 Merkkivalo "vedenlämmittimen lämmitysvaihe" (keltainen) / "häiriö" (punainen)

Kuva 83 Säätöyksikkö

Käyttötavat Lämmitintä voidaan käyttää erilaisilla tavoilla:

- Talvikäyttö (vedenlämmityksellä tai ilman)
- Kesäkäyttö (vain vedenlämmitys)

Valitse käyttötapa: ■ Säädä käyttötapa kiertokytkimellä (Kuva 83,6).

Talvikäyttö Talvikäytössä "lämmitin ja vedenlämmitin" (Kuva 83,5) vedenlämmittimen käyttövesi lämmitetään automaattisesti, kun lämmitin kytketään päälle. Jos lämmitin kytketty pois päältä saavutettuaan halutun sisälämpötilan, vedenlämmitin lämmittää edelleen, kunnes käyttöveden säädetty lämpötila on saavutettu.

Paneelin alla sijaitseva lämpötila-anturi mittaa sisälämpötilaa.

Käyttötavassa "vain lämmitin" (Kuva 83,4) lämmitintä voidaan käyttää tyhjällä vedenlämmittimellä.

- Kytkeminen päälle:*
- Avaa kaasupullon pääsulkuventtiili ja kaasun sulkuventtiili "lämmitin/kuumavesiboileri".
 - Säädä ohjausyksikössä oleva lämpötilan säätönappi (Kuva 83,8) halutulle lämmitystasolle.
 - Aseta kiertokytkin (Kuva 83,6) talvikäytölle "vain lämmitys" (Kuva 83,4) tai talvikäytölle "lämmitys ja vedenlämmitys" (Kuva 83,5).

Vihreä merkkivalo (Kuva 83,7) syttyy.

Kiertoilmapuhallin kytkeytyy automaattisesti päälle, kun lämmitin otetaan käyttöön.

- Kytkeminen pois päältä:*
- Aseta kiertokytkin (Kuva 83,6) asentoon "O" (Kuva 83,3).
 - Sulje kaasun sulkuventtiili "lämmitin/kuumavesiboileri" ja kaasupullon pääsulkuventtiili.

Kun lämmitys on kytketty pois päältä, kiertoilmapuhallin voi jäädä jäännöslämmön hyödyntämiseksi vähäksi aikaa päälle.

**Kesäkäyttö**

Ajoneuvon lämmittäminen ei ole käytettävissä "kesä" mahdollista. Tässä käytettävissä vain käyttövesi lämmitetään 40 °C:een tai 60 °C:een.

*Vedenlämmittimen
kytkeminen päälle:*

- Avaa kaasupullon pääsulkuventtiili ja kaasun sulkuventtiili "lämmitin/kuumavesiboileri".
- Aseta säätöyksikössä (Kuva 83) oleva kiertokytkin (Kuva 83,6) asentoon "kesäkäyttö" (Kuva 83,1 tai 2).

Keltainen merkkivalo (Kuva 83,9) palaa lämmitysvaiheen aikana. Kun säädetty veden lämpötila on saavutettu, lämmitysvaihe on päättynyt ja keltainen merkkivalo sammuu.

Häiriön sattuessa säätöyksikön merkkivalo (Kuva 83,9) palaa punaisena (katso luku 15.7).

*Vedenlämmittimen
kytkeminen pois päältä:*

- Aseta säätöyksikössä (Kuva 83) oleva kiertokytkin (Kuva 83,6) asentoon "O".
- Sulje kaasun sulkuventtiili "lämmitin/kuumavesiboileri" ja kaasupullon pääsulkuventtiili.

10.2.5 Lämminilmalämmitin ja kuumavesiboileri digitaalisella CP plus -säätöyksiköllä



- ▷ Tyhjennä kuumavesiboileri, kun lämmitys on pakkasen uhatessa poissa käytöstä.
- ▷ Kiertoilmapuhallin kytkeytyy automaattisesti päälle, kun lämminilmalämmitys otetaan käyttöön ja se pysyy jatkuvasti päällä. Tämä kuormittaa asunto-osan akkua erittäin kovasti, jos ajoneuvoa ei ole liitetty ulkoiseen 230 V:n syöttöön. Siinä tapauksessa on muistettava, että akun kapasiteetti on rajoitettu.



- ▷ Kuumailmalämmityksen käyttö on mahdollista myös tyhjällä kuumavesiboilerilla.
- ▷ Jos virransyöttö lämmittimeen on katkennut, kellonaika täytyy asettaa uudestaan.

Säätöyksikkö

Säätöyksikkö jakautuu kahteen alueeseen:

- Näyttö
- Käyttöpainikkeet



- 1 Näyttö
- 2 Kääntö-/painonappi
- 3 Takaisin-painike

Kuva 84 Säätöyksikkö (lämminilmalämmitin ja kuumavesiboileri)

Kun laite kytketään päälle, viimeksi asetetut arvot/toimintaparametrit aktivoituvat.



Kun mitään painiketta ei paineta, säätöyksikkö siirtyy muutaman minuutin kuluttua valmiustilaan.

Kun kellonaika on asetettu, näyttöön tulevat valmiustilassa vuorotellen kellonaika ja säädetty sisälämpötila.

Pois kytkemisen jälkeen käyttöpaneelin näyttö voi pysyä aktiivisena muutamana minuutin ajan lämmittimen jälkikäynnin takia.

Käyttöpainikkeet

Käyttöpainikkeissa on seuraavat toiminnot:

Painike	Painikkeen käyttö	Toiminto
Kääntö-/painonappi (Kuva 84,2)	Käännä oikealle	Valikko käydään läpi vasemmalta oikealle Arvot suurenevät
	Käännä vasemmalle	Valikko käydään läpi oikealta vasemmalle Arvot pienenevät
	Näpäytä lyhyesti	Valittu arvo tallentuu Valikkokohta valitaan arvojen muuttamiseksi (valittu valikkokohta vilkkuu)
	Paina (3 sekuntia)	Kytkeminen päälle tai pois päältä
Takaisin-painike (Kuva 84,3)	Paina	Siirtyminen takaisin valikkokohdasta ilman arvojen tallentamista

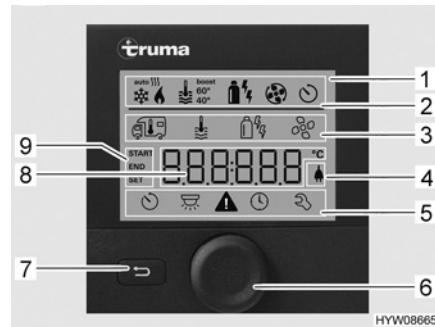

- 1 Näyttö
- 2 Tilarivi
- 3 Ylempi valikkorivi
- 4 230 V:n verkkojännitteen näyttö
- 5 Alempi valikkorivi
- 6 Kääntö-/painonappi
- 7 Takaisin-painike
- 8 Säättöjen ja arvojen näyttöalue
- 9 Ajustimen näyttö

Kuva 85 Säätöyksikkö näyttöillä

Näyttö

Näyttö jakautuu neljään alueeseen:

- Tilarivi (Kuva 85,2)
- Ylempi valikkorivi (Kuva 85,3)
- Näyttöalue (Kuva 85,8)
- Alempi valikkorivi (Kuva 85,5)

Säätöyksikön kytkeminen päälle/pois päältä:



- Paina kääntö-/painonappia (Kuva 85,6) noin 3 sekunnin ajan. Molemmat valikkorivit (Kuva 85,3 ja Kuva 85,5) näytetään. Ensimmäinen symboli vilkkuu.
- ▷ Säätöyksikön kytkeminen päälle/pois päältä tarkoittaa itse asiassa vaihtamista valmius- ja asetustilan välillä. Valmiustilassa näytetään vuorotellen säädetty sisälämpötila ja kellonaika.

Säättöjen tekeminen:

- Käännä kääntö-/painonappia (Kuva 85,6), kunnes haluttu valikkosymboli vilkkuu.
- Paina kääntö-/painonappia.



- Käännä kääntö-/painonappia, kunnes näyttöön tulee haluttu arvo.
- Tallenna säädetty arvo painamalla kääntö-/painonappia. Jos et haluaakaan muuttaa alkuperäistä arvoa: Paina takaisin-painiketta (Kuva 85,7).

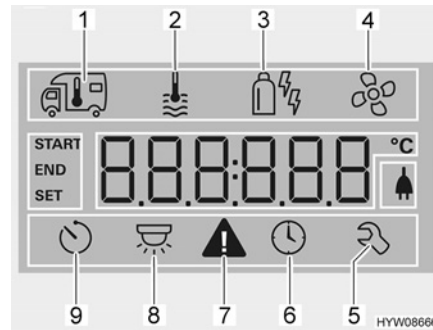

- 1 Lämmitin
- 2 Kuumavesi
- 3 Käyttötapa
- 4 Puhallin
- 5 Huoltovalikko
- 6 Kellonajan asetus
- 7 Varoitussymboli
- 8 Valaistus (ei käytetty tässä)
- 9 Ajastin

Kuva 86 Näyttö (säätyyksikkö)

Lämmittimen päällekytkentä:

- Avaa kaasupullon pääsulkuventtiili ja kaasun sulkuventtiili "lämmitin/kuumavesiboileri".
- Käännä kääntö-/painonappia (Kuva 85,6), kunnes lämmittimen valikkosymboli (Kuva 86,1) vilkkuu.
- Paina kääntö-/painonappia.
- Käännä kääntö-/painonappia, kunnes näyttöön tulee haluttu arvo.
- Tallenna säädetty arvo painamalla kääntö-/painonappia. Tilarivin symboli (Kuva 85,2) vilkkuu, kunnes säädetty sisälämpötila on saavutettu. Jos et haluaakaan muuttaa alkuperäistä arvoa: Paina takaisin-painiketta (Kuva 85,7).

Lämmittimen kytkeminen pois päältä:



- Käännä lämpötila-arvoa takaisin, kunnes näyttöön tulee OFF. Tallenna painamalla kääntö-/painonappia.
- ▷ Haluttua sisälämpötilaa voidaan muuttaa myös valmiustilassa kääntö-/painonappia kääntämällä.

Kuumavesituotannon kytkeminen päälle:

- Avaa kaasupullon pääsulkuventtiili ja kaasun sulkuventtiili "lämmitin/kuumavesiboileri".
- Käännä kääntö-/painonappia (Kuva 85,6), kunnes kuumaveden valikkosymboli (Kuva 86,2) vilkkuu.
- Paina kääntö-/painonappia.
- Käännä kääntö-/painonappia, kunnes näyttöön tulee haluttu arvo:
 - OFF: Kuumavesituotanto on pois päältä.
 - 40°: Kuumavesi lämmitetään 40 °C:seen.
 - 60°: Kuumavesi lämmitetään 60 °C:seen.
 - BOOST: Kuumaveden nopea lämmitys (boilerin etusijaisuus) enintään 40 minuutin ajan. Lopuksi veden lämpötila pidetään korkeammalla tasolla (noin 62 °C) kahden jälkilämmitysjakson ajan.
- Tallenna säädetty arvo painamalla kääntö-/painonappia. Tilarivin symboli (Kuva 85,2) vilkkuu, kunnes säädetty kuumavesilämpötila on saavutettu. Jos et haluaakaan muuttaa alkuperäistä arvoa: Paina takaisin-painiketta (Kuva 85,7).





Kuumavesituotannon kytkeminen pois päältä:

- Käännä kääntö-/painonappia, kunnes näyttöön tulee OFF. Tallenna painamalla kääntö-/painonappia.



Käyttötavat Kuumavesilämmitintä voidaan käyttää boilerilla erilaisilla energianlähteillä.

Valitse käyttötapa:

- Pyöritä kääntö-/painonappia (Kuva 85,6), kunnes valikkosymboli käyttötapa (Kuva 86,3) vilkkuu.
- Paina kääntö-/painonappia.
- Pyöritä kääntö-/painonappia, kunnes näyttöön tulee haluamasi käyttötapa:
 -  Käyttö kaasulla
 -  Käyttö sähköllä (900 W)
 -  Käyttö sähköllä (1800 W)
 -  Käyttö kaasulla ja sähköllä (900 W)
 -  Käyttö kaasulla ja sähköllä (1800 W)
- Tallenna säädetty käyttötapa painamalla kääntö-/painonappia. Jos et sitenkään halua muuttaa alkuperäistä asetusta: Paina takaisin-painiketta (Kuva 85,7).



- ▷ 230 V:n sähkökäyttö on mahdollista vain, kun ajoneuvon on liitetty 230 V:n syöttöön.
- ▷ Valitse teho 230 V:n sähkökäytössä 230 V:n liitännän sulaketta vastavasti (900 W – 3,9 A:n sulake, 1800 W – 7,8 A:n sulake).

Yhdistetty kaasukäyttö ja sähkökäyttö 230 V:n jännitteellä lyhentää ajoneuvon lämmitysaikaa.

Puhaltimen säätö:

- Käännä kääntö-/painonappia (Kuva 85,6), kunnes puhaltimen valikkosymboli (Kuva 86,4) vilkkuu.
- Paina kääntö-/painonappia.
- Käännä kääntö-/painonappia, kunnes näyttöön tulee haluttu arvo:
 - OFF: Puhallin on pois päältä.
 - VENT: Kiertoilma
 - ECO: Alhainen puhallustaso
 - HIGH: Korkea puhallustaso
 - BOOST: Nopea sisätilan lämpeneminen. Boost-toiminto on käytettävissä, kun senhetkinen sisälämpötila on vähintään 10 °C valitun sisälämpötilan alapuolella.
- Tallenna säädetty arvo painamalla kääntö-/painonappia. Jos et haluakaan muuttaa alkuperäistä arvoa: Paina takaisin-painiketta (Kuva 85,7).

Ajastimen säätäminen:

- Käännä kääntö-/painonappia (Kuva 85,6), kunnes ajastimen valikkosymboli (Kuva 86,9) vilkkuu.
- Paina kääntö-/painonappia. Näyttöön tulee aloitusaika, tuntinäyttö vilkkuu.
- Käännä kääntö-/painonappia, kunnes näyttöön tulee halutun aloitusajan tunti.
- Paina kääntö-/painonappia. Minuuttinäyttö vilkkuu.
- Käännä kääntö-/painonappia, kunnes näyttöön tulee halutun aloitusajan minuutti.
- Paina kääntö-/painonappia.
- Säädä samalla tavalla peräkkäin pois päältä kytketymisen aika, haluttu sisälämpötila, kuumavesitaso ja puhallustaso.
- Paina kääntö-/painonappia. Ajastin on aktivoitu. Ajastimen symboli (Kuva 86,9) vilkkuu, kun ajastin on ohjelmoitu ja aktiivinen.



- ▷ Huoltovalikossa on kohtia, jotka tarvitsee yleensä säätää vain kerran (kieli, taustan kirkkaus, kalibrointi) sekä tiedot huoltoliikkeitä varten (versionumerot).

Vikanäyttö

Varoituksen yhteydessä varoitussymboli (Kuva 86,7) vilkkuu. Lämmitin toimii edelleen. Jos kyseessä on vain ajoittainen häiriö, varoitussymboli sammuu itsestään.

Häiriön sattuessa käyttöpaneeli näyttää heti häiriön virhekoodin. Lämmitin kytketään pois päältä. Käynnistä lämmitin uudelleen painamalla kääntö-/painonappia.



- ▷ Lisätietoja löydät valmistajan erillisestä käyttöohjeesta.

10.2.6 Varmuus-/vedenpoistoventtiili

Lämmittimessä on varmuus-/vedenpoistoventtiili (Kuva 87). Varmuus-/vedenpoistoventtiilin estää veden jäätyminen vedenlämmittimessä, kun lämmitys ei ole pakkasen aikaan kytkettynä päälle.



- ▷ Avaa varmuus-/vedenpoistoventtiili ja tyhjennä lämmitin, jos et käytä ajoneuvoa pidempään aikaan.
- ▷ Lämpötilan ollessa alle 2 °C varmuus-/vedenpoistoventtiili aukeaa itsestään. Varmuus-/vedenpoistoventtiili voidaan sulkea vasta kun sen lämpötila on yli 6 °C.
- ▷ Varmuus-/vedenpoistoventtiili ei suojaa vesipumppua ja vesihanoja pakkaselta.



- ▷ Varmuus-/vedenpoistoventtiilin tyhjennysaukko ei koskaan saa olla likainen (esim. lehdet, jää).

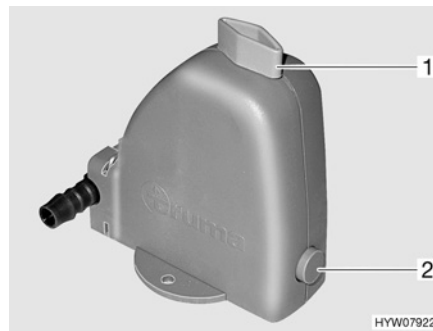

Kuva 87 Varmuus-/vedenpoistoventtiili

Asennuspaikka

Katso luku 11.2.7.

Käyttövesisäiliön täyttäminen/tyhjentäminen

Käyttövesisäiliöön tulee vettä vesisäiliöstä.

Täytä käyttövesisäiliö vedellä:

- Kytke 12 V:n syöttö paneelista päälle.
- Sulje varmuus-/vedenpoistoventtiili. Käännä kääntönuppi (Kuva 87,1) poikittain varmuus-/vedenpoistoventtiiliin ja paina painike (Kuva 87,2) sisään.



Käyttövesisäiliön
tyhjentäminen:



- Käännä kaikki vesihanat asentoon "lämmin" ja avaa ne. Vesipumppu käynnistyy. Lämminvesijohdot täyttyvät vedellä.
 - Pidä vesihanat auki, kunnes vesi virtaa hanoista kuplimatta. Vain näin on taattu, että käyttövesisäiliö on täytetty vedellä.
 - Sulje kaikki vesihanat.
 - Aseta säätöyksikössä (Kuva 83) oleva kiertokytkin (Kuva 83,6) asentoon "O".
 - Avaa varmuus-/vedenpoistoventtiili. Käännä kääntönuppia (Kuva 87,1) pitkittäin varmuus-/vedenpoistoventtiiliin. Painike (Kuva 87,2) kimpoaa ulos. Käyttövesisäiliö tyhjenetään varmuus-/vedenpoistoventtiilin kautta.
 - Tarkista, että käyttövesisäiliö tyhjenee kokonaan (n. 12 litraa).
- ▷ Lisätietoja löydät valmistajan erillisestä käyttöohjeesta.

10.2.7 Seinäkamiina

Lämmityslaitteiston raitis ilma ja pakokaasut johdetaan kaksikammioiseen seinäkamiinaan.



- ▷ Pysäköi ajoneuvo siten, että seinäkamiina saa riittävästi raitista ilmaa.
- ▷ Seinäkamiinan on oltava aina vapaana. Älä peitä seinäkamiinaa.
- ▷ Pidä talvimatkailussa seinäkamiina vapaana lumesta ja jäästä.
- ▷ Tarkista seinäkamiina säännöllisesti sään mukaan (lumi, varisevat lehdet, lika jne.). Puhdista seinäkamiina tarvittaessa.
- ▷ Älä suuntaa ajoneuvoa pestessäsi vesisuihkua suoraan seinäkamiinaan.
- ▷ Jos ohjeita laiminlyödään, lämmityksen moitteetonta toimintaa ei voida taata.



Kuva 88 Seinäkamiina (lämminilma-
lämmitin)

Seinäkamiina on sijoitettu vasemmalle sivuseinälle.



10.2.8 Sähköinen lattialämmitys



- ▶ Älä missään tapauksessa poraa reikiä tai kierrä ruuveja lattiaan mal-
leissa, joissa on sähköinen lattialämmitys. Varo teräviä esineitä. Lämmi-
tysjohdon vahingoittumisesta johtuva sähköisku- tai oikosulkuvaara.



- ▷ Älä peitä säädintä. Ylikuumentumisvaara!



- ▷ Sähköinen lattialämmitys toimii vain, kun ajoneuvo on liitetty 230 V:n syöt-
töön.
- ▷ Sähköisen lattialämmityksen teho ei riitä yksinään asunto-osan lämmittä-
miseen.

Sähköisen lattialämmityksen säädin on asennettu vaatekaappiin.

Tehotasot

Sähköisessä lattialämmityksessä on neljä tehotasoa:

- 0 "pois"
- 20 V "matala lämmitysteho"
- 22 V "keskimääräinen lämmitysteho"
- 24 V "korkea lämmitysteho"



Kuva 89 Sähköisen lattialämmityksen säädin

Kytkeminen päälle:

- Liitä ajoneuvo 230 V:n syöttöön (katso luku 9.6.1).
- Käännä kääntösäädin (Kuva 89,2) halutulle lämmitysteholle.

Kytkeminen pois päältä:

- Käännä kääntösäädin (Kuva 89,2) "0"-asentoon.

Pois kytkemisen jälkeen lattialämmitys pysyy jäännöslämmön ansiosta jonkin aikaa lämpimänä.

Kun säädin ylikuormittuu, kytkeytyy ylikuormitussuoja päälle. Tappi (Kuva 89,1) kimpoaa ulos.

Ylikuormitussuojan päälle kytkeytyminen:

- Paina ylikuormitussuojan tappia (Kuva 89,1) sisään, kun säädin on jäähtynyt.



10.3 Liesi



- ▶ Kaasukeitintä ei saa jättää valvomatta käytön aikana. Vaikka poistuisit kaasukeittimen luota vain hetkeksi (esim. WC-käynnin ajaksi), sammuta kaasukeitin täksi ajaksi.
- ▶ Älä anna kaasun koskaan virrata palamattomana ulos räjähdysvaaran takia.
- ▶ Ruoan laittaminen ajon aikana on kielletty.
- ▶ Huolehdi riittävästä tuuletuksesta ennen lieden käyttöönottoa. Avaa ikkuna tai kattoluukku.
- ▶ Älä käytä kaasukeitintä tai kaasu-uunia lämmitykseen.
- ▶ Käytä pannukäsineitä tai pannulappuja käsitellessäsi kuumia kattiloita ja vastaavia esineitä. Loukkaantumisvaara!

10.3.1 Kaasukeitin



- ▶ Päälle kytkemisen aikana ja kaasukeittimen käytön aikana kaasukeittimen lähellä ei saa olla mitään palavia tai helposti syttyviä tavaroita, kuten pyyheliinoja, lautasliinoja jne. Palovaara!
- ▶ Sytytys on oltava näkyvässä ylhäältä käsin eikä sitä saa peittää asettamalla päälle keittoastioita.
- ▶ Jos saatavilla on liekinsuojapelti, aseta liekinsuojapelti aina paikalleen, kun käytät kaasukeitintä.
- ▶ Jousivoima vetää kaasukeittimen suojuksen kiinni. Suljettaessa on olemassa loukkaantumisvaara!



- ▷ Lasista kaasukeittimen kantta ei saa käyttää keittotasona.
- ▷ Älä sulje kaasukeittimen kantta, kun kaasukeitin on päällä.
- ▷ Älä aseta painokuormaa kaasukeittimen kannelle sen ollessa suljettuna.
- ▷ Älä aseta kuumia keittoastioita kaasukeittimen kannelle.
- ▷ Jätä kaasukeittimen kansi ruoanlaiton jälkeen vielä auki niin pitkäksi aikaa kuin polttimesta tulee lämpöä. Lasilevy voi muuten haljeta.



- ▷ Käytä vain sellaisia kattiloita ja pannuja, joiden halkaisija sopii kaasukeittimien poltinritilälle.
- ▷ Kun liekki sammuu, sytytysvarmistimen venttiili sulkee kaasunsyötön itse-toimivasti.
- ▷ Lisätietoja löydät valmistajan erillisestä käyttöohjeesta.



Ajoneuvon keittiössä on 3-liekkinen kaasukeitin.



Kuva 90 Kaasukeittimen käyttölaitteet

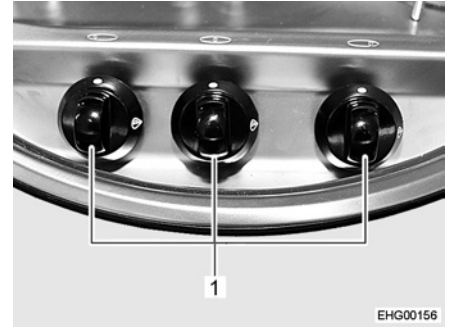

Kuva 91 Kaasukeittimen käyttölaitteet (vaihtoehto)

Kytkeminen päälle:

- Avaa kaasupullon pääsulkuventtiili ja kaasun sulkuventtiili "liesi".
- Avaa kaasukeittimen kansi.
- Mallista riippuen käännä liekinsuojapelti ulos tai aseta auki.
- Kierrä halutun polttolaitteiston kääntösäädin (Kuva 90,1) sytytysasentoon (suuri liekki).
- Paina kääntösäädintä ja pidä se painettuna.
- Sytytä poltin kaasusytyttimellä, tulitikulla tai muulla sopivalla sytytysvälineellä.
- Kun liekki palaa, pidä kääntösäädin vielä 10–15 sekuntia painettuna, kunnes sytytysvarmistimen venttiili pitää kaasunsyötön auki.
- Päästä kääntösäädin vapaaksi ja kierrä se haluamaasi asentoon.
- Jos sytyttäminen ei onnistu, toista menettely uudelleen alusta.

Kytkeminen pois päältä:

- Käännä kääntösäädin 0-asentoon. Liekki sammuu.
- Sulje kaasun sulkuventtiili "liesi" ja kaasupullon pääsulkuventtiili.

10.3.2 Kaasu-uuni ja grilli (Thetford Duplex)



- ▶ Kaasu-uunin tuuletusaukkojen on aina oltava auki.
- ▶ Sytytyksen ja uunin/grillin käytön aikana kaasu-uunin lähellä ei saa olla mitään palavia tai helposti syttyviä tavaroita, kuten pyyheliinoja, vaatteita jne. Palovaara!
- ▶ Jätä kaasugrillin luukku aina auki sytytyksen ja grillauksen ajaksi.
- ▶ Jos sytyttäminen ei onnistunut, toista menettely uudelleen alusta. Tarvitessa tarkasta, eikö kaasu-uuni saa kaasua ja/tai sähköä.
- ▶ Jos kaasu-uuni/grilli ei vielääkään toimi, sulje kaasun sulkuventtiili ja ilmoita asiasta huoltoliikkeelle.
- ▶ Jos polttimen liekki sammuu vahingossa, käännä kääntösäädin asentoon 0 ja anna polttimen olla vähintään 1 minuutti pois päältä. Sytytä vasta sitten uudelleen.
- ▶ Vedä grillatessa kuumenemissuoja ulos ja jätä luukku kokonaan auki.



- ▷ Käytä kaasuuunia ennen ensimmäistä käyttöönotto kertaa 30 minuuttia tyhjänä suurimmalla lämpötilalla.
- ▷ Kun liekki sammuu, sytytysvarmistimen venttiili sulkee kaasunsyötön itse-toimivasti.
- ▷ Lisätietoja löydät valmistajan erillisestä käyttöohjeesta.



Kuva 92 Kaasuuuni ja grilli

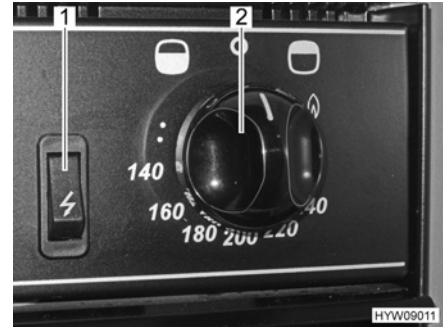

Kuva 93 Käyttölaitteet (kaasuuuni ja grilli)

Kytkeminen päälle:

- Avaa kaasupullon pääsulkuventtiili ja kaasun sulkuventtiili "uuni".
- Avaa uuninluukku (Kuva 92,3) kokonaan.

Uunin päällekytkentä:

- Paina kääntösäädintä (Kuva 92,2 ja Kuva 93,2) ja käännä sitä vastapäivään (uunin symbolin "☼" suuntaan) maksimiasetukseen.
- Paina kääntösäädintä (Kuva 92,2 ja Kuva 93,2) ja pidä se 5–10 sekuntia painettuna. Kaasu virtaa polttimeen.
- Paina sytytyskytkintä (Kuva 92,1 ja Kuva 93,1) niin pitkään, että liekki palaa.
- Kun liekki palaa, pidä kääntösäädin vielä 10–15 sekuntia painettuna, kunnes sytytysvarmistimen venttiili pitää kaasunsyötön auki.
- Päästä kääntösäädin vapaaksi ja kierrä se haluamaasi asentoon.

Grillin päällekytkentä:

- Paina kääntösäädintä (Kuva 92,2 ja Kuva 93,2) ja käännä sitä myötäpäivään (grillin symbolin "☼" suuntaan) avotulen symbolin kohdalle.
- Paina kääntösäädintä (Kuva 92,2 ja Kuva 93,2) ja pidä se 5–10 sekuntia painettuna. Kaasu virtaa polttimeen.
- Paina sytytyskytkintä (Kuva 92,1 ja Kuva 93,1) niin pitkään, että liekki palaa.
- Kun liekki palaa, pidä kääntösäädin vielä 10–15 sekuntia painettuna, kunnes sytytysvarmistimen venttiili pitää kaasunsyötön auki.
- Päästä kääntösäädin vapaaksi ja kierrä se haluamaasi asentoon.

Kytkeminen pois päältä:

- Käännä kääntösäädintä (Kuva 92,2 ja Kuva 93,2) kohtaan "○". Liekki sammuu.
- Sulje kaasun sulkuventtiili "uuni" ja kaasupullon pääsulkuventtiili.



10.3.3 Liesituuletin (kiertoilma)



- ▶ Liesituulettimen ja avotulen välillä tulee säilyttää vähintään 65 cm:n etäisyys.
- ▶ Liesituulettimen alla ei saa flambeerata.



- ▷ Laite on liitetty 12 V:n virransyöttöön.
- ▷ Kytke liesituulettimen ilmanpoisto aina päälle ruoanlaiton yhteydessä. On suositeltavaa kytkeä liesituulettimen ilmanpoisto päälle jo muutamia minutteja ennen ruoanlaittoa. Siten ilma saadaan liikkeelle ja hajut voidaan johtaa nopeammin pois.
- ▷ Ruoanlaiton jälkeen liesituuletin tulee jättää päälle muutamaksi minuutiksi, jotta loput hajut saadaan pois.
- ▷ Heikon valaistuksen käyttö pidentää lamppujen käyttöikää.
- ▷ Lisätietoja saat matkailuautoon asennettujen laitteiden erillisistä käyttöohjeista.

Joihinkin malleihin on asennettu kiertoilmaliesituuletin liedен yläpuolelle. Puhallin johtaa liedestä syntyvää keittöhöyryä ylöspäin. Aktiivihiihisuodatin ja rasvasuodatin puhdistavat tuulettimeen tulevan ilman, joka puhalletaan tämän jälkeen ulos.



- 1 Tuulettimen moottorin kytkin
- 2 Valokatkaisija

Kuva 94 Käyttö (liesituuletin)

Kytkeminen päälle:

- Aseta tuulettimen moottorin kytkin (Kuva 94,1) asentoon "●" (alhaisempi tuuletinnopeus) tai asentoon "●" (korkeampi tuuletinnopeus).
- Sytytä liedен valaistus tarvittaessa. Aseta valokatkaisija (Kuva 94,2) asentoon "●" (heikko valaistus) tai asentoon "●" (voimakas valaistus).

Kytkeminen pois päältä:

- Aseta tuulettimen moottorin kytkin (Kuva 94,1) keskiasentoon "○".
- Aseta valokatkaisija (Kuva 94,2) keskiasentoon "○".

10.4 Jääkaappi

Käytä jääkaappia ajon aikana vain 12 V:n ajoneuvoverkolla. Korkeissa ympäristölämpötiloissa jääkaappi ei saavuta enää täyttä jäähdystystehoä.



- ▷ Kokoa jääkaapin tuuletusritilä aina poistuessasi ajoneuvon luota. Muuten vesi voi sateella päästä sisään.



10.4.1 Jääkaapin tuuletusritilä

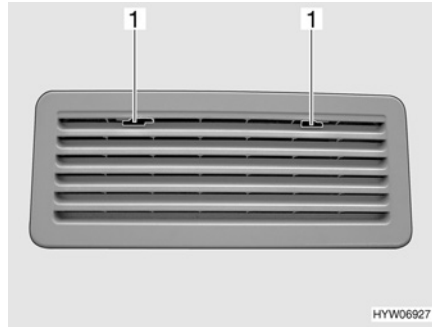

Kuva 95 Jääkaapin tuuletusritilä (Thetford)

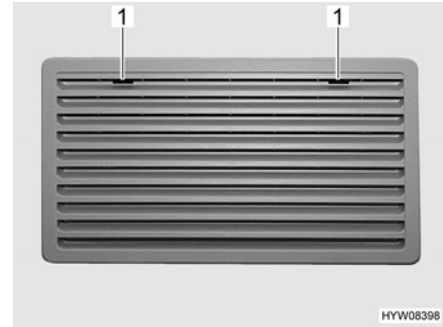

Kuva 96 Jääkaapin tuuletusritilä, suuri (Thetford)

- Poistaminen:*
- Siirrä salpaus (Kuva 95,1 tai Kuva 96,1) keskelle.
 - Jääkaapin tuuletusritilän poisto.

10.4.2 Käyttö (Thetford)



- ▷ Kytke päälle vain yksi energialähde.
- ▷ Myös silloin, kun 12 V:n syöttö on kytketty pois päältä, virtaa vähäinen sähkövirta, joka aiheuttaa lisäkuormituksen asunto-osan akulle. Kytke jääkaappi aina pois päältä väliaikaisen käytöstä poiston yhteydessä.

Käyttötavat Jääkaapilla on 3 käyttötapaa:

- Käyttö kaasulla
- 230 V:n käyttö
- 12 V:n käyttö

Käyttötapa säädetään jääkaapin yläreunassa olevilla käyttölaitteilla. Jäähdytystehon portaaton säätö on mahdollista vain kaasukäytössä ja 230 V:n käytössä, ei kuitenkaan 12 V:n käytössä.

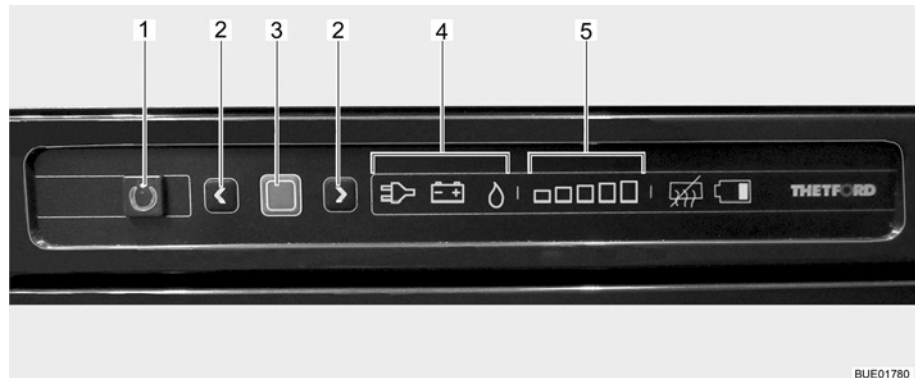

Kuva 97 Jääkaapin käyttölaitteet

- 1 Painike päälle/pois
- 2 Nuolinäppäimet
- 3 Vahvistusnäppäin
- 4 Käyttötavan näyttö (230 V:n käyttö/12 V:n käyttö/kaasukäyttö)
- 5 Jäähdytystason näyttö (alin - korkein jäähdytystaso)

Tämänhetkinen käyttötapa näytetään valosymbolilla (Kuva 97,4) säätöyksikössä.



- ▷ Jääkaappi tarvitsee aina 12 V:n ohjausjännitteen siitä riippumatta, minkä energiamuodon avulla se toimii. Ohjausjännite on päällä heti, kun sähkö- ja elektroniikkayksikkö on kytketty päälle. Tästä syystä lepovirta virtaa aina myös jääkaapin ollessa pois päältä. Kytke sähkö- ja elektroniikkayksikkö aina pois päältä väliaikaisen käytöstä poiston yhteydessä.



- ▷ Suosittelemme, että ajon aikana jääkaappia käytetään 12 V:n käytöllä. Kun ajoneuvo on pysäytetty, suosittelemme, että jääkaappia käytetään 230 V:n käytöllä, mikäli 230 V:n liitäntä on saatavilla. Kaikissa muissa tapauksissa jääkaappia voidaan käyttää kaasukäytöllä.

Jäähdytyslämpötilan säätö

Kun jääkaappi on kytketty päälle, se valitsee automaattisesti termostaatin viimeksi valitun asennon. Tätä säätöä voi säätää käsin nuolinäppäimillä (Kuva 97,2). Jäähdytystason näytön valopalkit (Kuva 97,5) näyttävät termostaatin valitun asennon. Nuolinäppäimillä säädetään jäähdytyslämpötila kaikille kolmelle energialajille. Kestää muutamia tunteja, kunnes jääkaappi on saavuttanut normaalin käyttölämpötilan. Kun käyttötapaa vaihdetaan, termostaatin asento säilyy. Jäähdytyslämpötila säilyy riippumatta energialajista.



- ▶ Älä anna kaasun koskaan virrata palamattomana ulos räjähdysvaaran takia.
- ▶ Jääkaapin kaasukäyttö autokaasulla ei ole sallittua.



- ▷ Sulje kaasun sulkuventtiili "jääkaappi", jos jääkaappia käytetään sähköllä.

Kytkeminen päälle:

- Avaa kaasukäyttöä varten kaasupullon pääsulkuventtiili ja kaasun sulkuventtiili "jääkaappi".
- Paina painiketta päälle/pois (Kuva 97,1) 1 sekunnin ajan. Painike (Kuva 97,1) loistaa vihreänä. Noin 10 sekunnin kuluttua näyttö himmenee energiansäästösyistä.
- Paina vahvistusnäppäintä (Kuva 97,3) n. 2 sekunnin ajan. Käyttötapojen symbolit (Kuva 97,4) vilkkuvat.
- Muuta käyttötapaa painamalla nuolinäppäimiä (Kuva 97,2).
- Valitse kaasukäyttö nuolinäppäimillä (Kuva 97,2). Kaasunsyöttö on avattu. Sytytys tapahtuu automaattisesti. Tikittävä ääni kuuluu, kunnes sytytys on tapahtunut onnistuneesti.
- Paina vahvistusnäppäintä (Kuva 97,3).
- Paina vahvistusnäppäintä (Kuva 97,3) uudelleen. Tämänhetkinen jäähdytystaso ilmaistaan valopalkeilla (Kuva 97,5).
- Asetusta muuttaaksesi paina nuolinäppäimiä (Kuva 97,2), kunnes haluamasi asetus näytetään.



Kytkeminen pois päältä:

- Paina painiketta päälle/pois (Kuva 97,1) n. 2 sekunnin ajan. Kaikki lamput sammuvat. Jääkaappi on kytketty pois päältä.
- Sulje kaasukäytössä kaasun sulkuventtiili "jääkaappi" ja kaasupullon pääsulkuventtiili.

12 V:n käytössä jääkaappi saa jännitettä vain ajoneuvon käynnistysakusta. Käynnistysakku syöttää jääkaapille vain tällöin 12 V:n jännitettä, kun ajoneuvon moottori on käynnissä. Jos ajoneuvon moottori on sammutettuna, jäähdytys ei enää toimi. Sähkö- ja elektroniikkayksikkö syöttää jääkaappiin kuitenkin edelleen ohjausjännitettä asunto-osan akusta. Kytke kaasukäyttöön, kun ajossa on pitempi tauko.



- ▷ Lisätietoja saat erillisestä "jääkaappi"-käyttöohjeesta.

10.4.3 Jääkaapin oven lukitus



- ▷ Ajon aikana jääkaapin oven on aina oltava suljettuna ja lukittuna suljettuun asentoon.



- ▷ Kun jääkaappi on kytketty pois päältä, salpaa jääkaapin ovi tuuletusasentoon. Näin vältetään homeen muodostuminen.

Jääkaapin oven voi lukita kahteen eri asentoon:

- jääkaapin ovi kiinni ajon aikana ja kun jääkaappia käytetään
- jääkaapin ovi hieman auki kun jääkaappi on pois päältä

Thetford

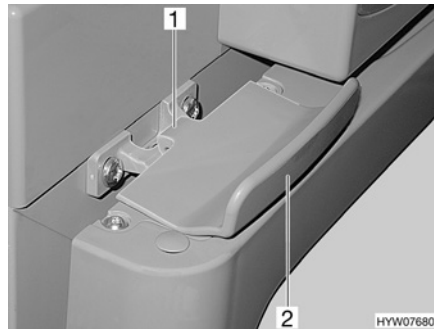

Kuva 98 Jääkaapin oven lukitus, suljettu (Thetford)

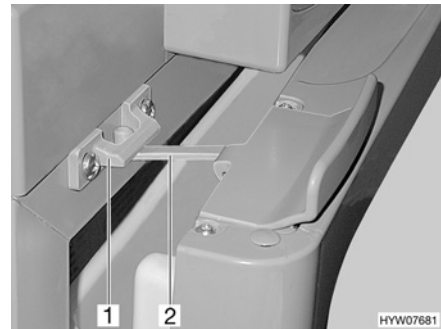

Kuva 99 Jääkaapin ovi tuuletusasennossa (Thetford)

Avaaminen:

- Avaa jääkaapin ovi kahvasta (Kuva 98,2). Lukitus (Kuva 98,1) aukeaa automaattisesti.

Sulkeminen:

- Sulje jääkaapin ovi huolellisesti. Katso, että lukitus salpaantuu.

Salpaaminen tuuletusasentoon:

- Avaa jääkaapin ovea hieman.
- Käännä lukitusta (Kuva 99,2) auki ja kiinnitä se lukituspidikkeeseen (Kuva 99,1). Jääkaapin ovi jää näin raolleen.



Katsaus kappaleeseen

Tästä kappaleesta löydät ohjeita, jotka koskevat ajoneuvon peseytymis- ja WC-tiloja.

Ohjeet koskevat yksittäin:

- vesisäiliötä
- jätevesisäiliötä
- koko vesilaitteistoa
- WC-tilaa
- WC:tä

11.1 Vesijärjestelmä, yleistä



- ▶ Täytä vesisäiliö vain syöttölaitteistoista, joiden juomaveden laadusta on todiste.
- ▶ Käytä täyttämiseen vain letkuja ja säiliötä, jotka on hyväksytty juomavedelle.
- ▶ Huuhtele ennen käyttöä täyttöletku tai säiliö huolellisesti juomavedellä (2- tai 3-kertaisella määrällä tilavuuteen nähden).
- ▶ Tyhjennä käytön jälkeen täyttöletku tai säiliö kokonaan ja sulje täyttöletkun tai säiliön aukot.
- ▶ Vesisäiliöön tai vesijohtoihin jääneestä vedestä tulee nopeasti juotavaksi kelpaamatonta. Puhdista siksi vesijohdot ja vesisäiliö huolellisesti ennen jokaista ajoneuvon käyttöä. Tyhjennä vesisäiliö ja vesijohdot täysin aina ajoneuvon käytön jälkeen.
- ▶ Desinfioi vesilaitteisto ennen ajoneuvon käyttöä sen oltua kauemmin kuin viikon poissa käytöstä (katso kappale 12).



- ▷ Jollei ajoneuvoa käytetä muutamiin päiviin tai lämmitetä pakkasvaaran aikana, tyhjennä koko vesilaitteisto. Varmista, että 12 V:n syöttö on kytketty paneelista pois päältä. Muuten vesipumppu ylikuumenee ja voi vaurioitua. Jätä vesihanat keskiasentoon auki. Jätä varmuus-/vedenpoistovenntiili (jos on) ja kaikki vedenpoistohanat auki. Näin vältetään kiinteästi asennettujen laitteiden ja ajoneuvon pakkasvahingot sekä kerrostumat vettäjohtavissa rakenneosissa.
- ▷ Ilman vettä vesipumppu ylikuumenee ja voi se vaurioitua viimeistään minuutin kuluttua. Älä käytä vesipumppua koskaan, kun vesisäiliö on tyhjä.

Ajoneuvo on varustettu kiinteästi asennetulla vesisäiliöllä. Sähkötoiminen vesipumppu pumppaa vettä yksittäisiin vedenottopisteisiin. Kun vesihana avataan, vesipumppu kytkeytyy automaattisesti päälle ja pumppaa vettä vesipisteeseen.

Likainen vesi virtaa jätevesisäiliöön. Paneelista voidaan katsoa, miten täynnä vesisäiliö tai jätevesisäiliö on.



- ▷ 12 V:n syöttö on kytkettävä päälle paneelista, ennen kuin vesihanoja käytetään. Muussa tapauksessa vesipumppu ei toimi.

Vesipumppujen asennuspaikka

Uppopumput ovat vesisäiliössä.



11.2 Vesisäiliö

Vesisäiliön tilavuus on mallista riippuen 97 –122 l.



- ▷ Ajoturvallisuussyistä ja rekisteröintiteknisistä syistä täyttömäärää on vähennettävä ajon aikana. Kun vettä poistetaan kääntökahvan turvaviemärin avulla (katso luku 11.2.4), vesisäiliöön jää noin 20 l.

11.2.1 Juomavesisäiliön täyttöaukko kannella



Kuva 100 Juomavesisäiliön täyttöaukon korkki

Juomavesisäiliön täyttöaukko on mallista riippuen joko ajoneuvon vasemmalla tai oikealla sivulla.

Juomavesisäiliön täyttöaukko on merkitty symbolilla "☕" (Kuva 100,1). Korkki avataan tai lukitaan ulkoluukkujen lukkojen avaimella.

- Avaaminen:**
- Työnnä avain avaimenreikään (Kuva 100,2) ja kierrä sitä neljänneskierros vastapäivään.
 - Irrota korkki.
 - Täytä vesisäiliö juomavedellä.
- Sulkeminen:**
- Aseta korkki juomavesisäiliön täyttöaukon päälle.
 - Kierrä avainta neljänneskierros myötäpäivään.
 - Ota avain pois.
 - Tarkista, että korkki on tiukasti paikallaan juomavesisäiliön täyttöaukon päällä.



11.2.2 Vesilaitteiston täyttäminen



- Noudata ajoneuvon teknisesti sallittua kokonaispainoa täyttäessäsi vesisäiliötä. Kun vesisäiliö on täynnä, matkatavaroiden määrää täytyy vastaavasti vähentää.



- ▷ Ilman vettä vesipumppu ylikuumenee ja voi se vaurioitua viimeistään minuutin kuluttua. Älä käytä vesipumppua koskaan, kun vesisäiliö on tyhjä.



- ▷ Veden määrää voidaan tarkkailla paneelista samaan aikaan kun vettä lisätään vesisäiliöön.

- Aseta ajoneuvo vaakasuoraan.
- Kytke 12 V:n syöttö paneelista päälle.

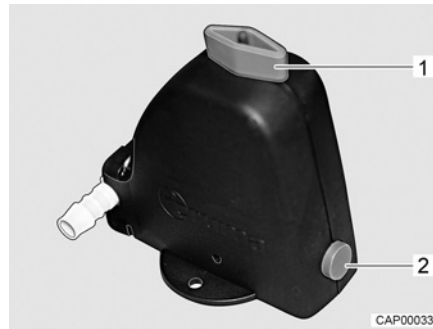

Kuva 101 Varmuus-/vedenpoistoventtiili auki

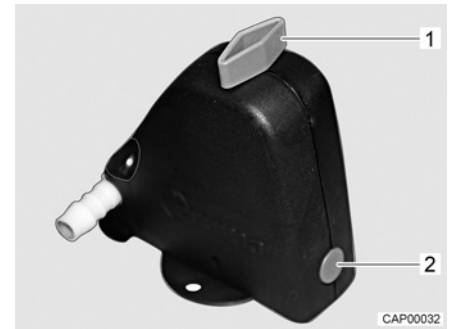

Kuva 102 Varmuus-/vedenpoistoventtiili kiinni

- Sulje varmuus-/vedenpoistoventtiili. Käännä käntönuppi (Kuva 101,1) poikittain varmuus-/vedenpoistoventtiiliin ja paina painike (Kuva 101,2) sisään. Kiinni oleva varmuus-/vedenpoistoventtiili on esitetty kuvassa Kuva 102.
Lämpötilan ollessa alle 6 °C varmuus-/vedenpoistoventtiiliä ei voi sulkea.
- Sulje kaikki vesihanat.
- Sulje vesisäiliön vedenpoistoaukko.
- Avaa ajoneuvon ulkopuoleinen juomavesisäiliön täyttöaukko.
- Täytä vesisäiliö juomavedellä. Käytä täyttämässä apuna letkua, vesikanisteria ja suppiloa tai vastaavaa.
- Käännä kaikki vesihanat asentoon "lämmin" ja avaa ne. Vesipumppu käynnistyy. Lämminvesijohdot täyttyvät vedellä.
- Pidä vesihanat auki, kunnes vesi virtaa hanoista kuplimatta. Vain näin on taattu, että kuumavesiboileri on täytetty vedellä.
- Käännä kaikki vesihanat asentoon "kylmä" ja jätä ne auki. Kylmävesijohdot täyttyvät vedellä.
- Pidä vesihanat auki, kunnes vesi virtaa hanoista kuplimatta.
- Sulje kaikki vesihanat.
- Sulje juomavesisäiliön täyttöaukko.
- Tarkista, että vesisäiliön korkki on tiivis.



11.2.3 Veden täyttäminen



- ▶ Noudata ajoneuvon teknisesti sallittua kokonaispainoa täyttäessäsi vesisäiliötä. Kun vesisäiliö on täynnä, matkatavaroiden määrää täytyy vastaavasti vähentää.

Toimi seuraavasti täyttäessäsi vesisäiliön juomavedellä:

- Avaa juomavesisäiliön täyttöaukko (Kuva 100).
- Täytä vesisäiliö juomavedellä. Käytä täyttämässä apuna letkua, vesikanisteria ja suppiloa tai vastaavaa.
- Sulje juomavesisäiliön täyttöaukko.

11.2.4 Veden määrän pienentäminen ajoa varten



- ▶ Noudata ajoneuvon teknisesti sallittua kokonaispainoa täyttäessäsi vesisäiliötä. Kun vesisäiliö on täynnä, matkatavaroiden määrää täytyy vastaavasti vähentää.

Kääntökahva Kääntökahva on asennettu vesisäiliöön.

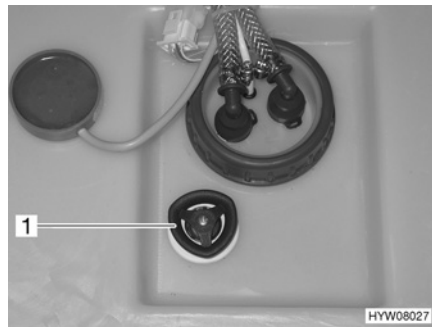

Kuva 103 Vesisäiliö kääntökahvalla

- Sulkeminen:**
- Kierrä vesisäiliön kääntökahvaa (Kuva 103,1) myötäpäivään vasteeseen asti.
 - Täytä vesisäiliö juomavedellä.
- Avaaminen:**
- Kierrä vesisäiliön kääntökahvaa (Kuva 103,1) vastapäivään vasteeseen asti. Vesi valuu ulos noin 20 litraa lukuun ottamatta.



11.2.5 Veden pois päästäminen

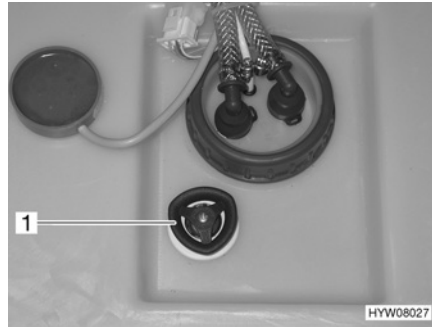

Kuva 104 Vesisäiliö kääntökahvalla

- Avaa vedenpoistoaukko kokonaan kääntämällä vesisäiliön kääntökahvaa (Kuva 104,1) vastapäivään vastuksen yli rajoittimeen asti.

11.2.6 Vesilaitteiston tyhjentäminen



- ▷ Jollei ajoneuvoa käytetä muutamiin päiviin tai lämmitetä pakkasvaaran aikana, tyhjennä koko vesilaitteisto. Varmista, että 12 V:n syöttö on kytketty paneelista pois päältä. Muuten vesipumppu ylikuumenee ja voi vaurioitua. Jätä vesihanat keskiasentoon auki. Jätä varmuus-/vedenpoistiventtiili (jos on) ja kaikki vedenpoistohanat auki. Näin vältetään kiinteästi asennettujen laitteiden ja ajoneuvon pakkasvahingot sekä kerrostumat vettäjohtavissa rakenneosissa.

Toimi seuraavasti vesilaitteiston tyhjentämiseksi ja tuulettamiseksi riittävästi. Näin vältetään pakkasvahingot ja kerrostumat:

- Aseta ajoneuvo vaakasuoraan.
- 230 V:n syöttö pois kytkeminen. Sammuta tällöin 230 V:n sulake (katso luku 11.2.5). Ulkoinen 230 V:n liitäntä voi pysyä liitettynä akkujen latausta varten.
- Kytke 12 V:n syöttö pois päältä paneelista.
- Ota vedenlämmitin pois käytöstä (katso luku 10.2.4).

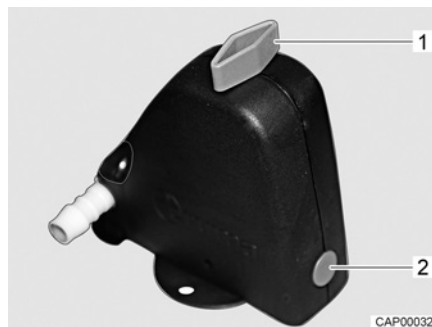

Kuva 105 Varmuus-/vedenpoistiventtiili kiinni

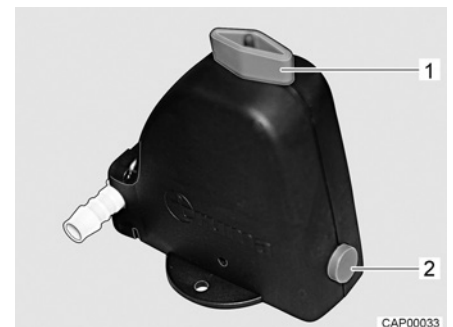

Kuva 106 Varmuus-/vedenpoistiventtiili auki

- Avaa varmuus-/vedenpoistiventtiili (Kuva 105). Käännä kääntönuppia (Kuva 105,1) pitkittäin varmuus-/vedenpoistiventtiiliin. Painike (Kuva 105,2) kimpoaa ulos. Auki oleva varmuus-/vedenpoistiventtiili on esitetty kuvassa Kuva 106.
- Avaa vesisäiliön viemäri (katso luku 11.2.5).
- Avaa kaikki vesihanat ja säädä ne keskiasentoon.



- Ripusta käsisuihku ylös suihkuasentoon.
- Pidä vesipumppua ylhäällä, kunnes vesiputket ovat täysin tyhjt.
- Tarkista, että vesisäiliö on täysin tyhjä.
- Poista vesijohtoihin jäänyt vesi puhaltamalla se ulos (enint. 0,5 bar). Vedä letku vesipumpusta pois ja puhalla letkuun.
- Puhdista vesisäiliö ja huuhtele se sen jälkeen perusteellisesti.
- Anna vesilaitteiston kuivua mahdollisimman kauan.
- Jätä tyhjennyksen jälkeen kaikki vesihanat auki keskiasentoon.
- Jätä varmuus-/vedenpoistoventtiili auki.

11.2.7 Varmuus-/vedenpoistoventtiilin asennuspaikka

Varmuus-/vedenpoistoventtiilin asennuspaikka riippuu mallista.

Malli	Asennuspaikka ¹⁾
T58/135 T64/348	Vuoteen alla, lämmityksen vieressä olevassa tilassa (päästään kä- siksi kannessa olevan aukon kautta)
T60/132	Vaatekaapissa, alin lokero hyllyssä
T65/334	Tavaratilassa parivuoteen edessä
T66/337	Säilytystilassa vasemmalla kapean vuoteen alla, kansi avataan edestä
T67/448 T68/447 I68/447	Vaatekaapissa alhaalla oikealla lattian päällä
T69L/449 T69S/339 I69L/449 I69S/339	Parivuoteen alapuolella, kaapissa vasemmalla puolella
A68/361 A70/464	Vaatekaapissa alhaalla
A72/461	Keittiön pystykaapin alaosassa
V60/132	Poikittaisvuoteen alla olevassa säilytyskaapissa
V66/337	Vasemman vuoteen alla vaatekaapin alemmassa lokerossa

¹⁾ Vasemmalla ja oikealla olevat tiedot aina ajosuuntaan katsottuna



11.3 Jätevesisäiliö



- ▷ Lisää pakkasvaaran aikana jätevesisäiliöön aina niin paljon pakkassuoja-ainetta (esim. keittosuolaa), ettei jätevesi voi jäätyä.
- ▷ Älä koskaan johda kiehuvaa vettä suoraan altaaseen. Kiehuva vesi voi johtaa jätevesiputkien vääntymiseen tai ne saattavat alkaa vuotaa.



- ▷ Tyhjennä jätevesisäiliö vain leirintäalueiden tai pysähdyspaikkojen erityisesti tähän tarkoitetuissa jätetasteissa.

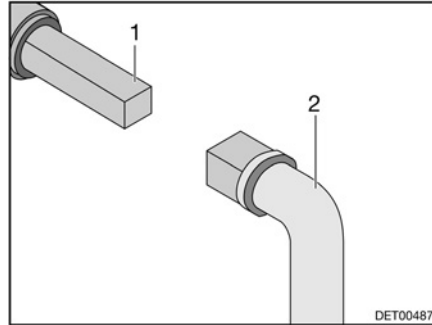

Kuva 107 Käyttö jätevesihana

Jäteveden poistoon tarkoitettu jätevesihana on mallista riippuen ajoneuvon vasemmalla tai oikealla puolella.

Jätevesihanan avaamiseen tarkoitettu nelikulma on saavutettavissa suoraan ajoneuvon pohjan alla.

Tyhjennys:

- Pistä avain (Kuva 107,2) nelikulmaan (Kuva 107,1).
- Avaa jätevesihana kääntämällä nelikulmaa neljänneskierrös.
- Tyhjennä jätevesisäiliö kokonaan.
- Sulkeaksesi jätevesihanan käännä nelikulmaa takaisin rajoittimeen asti.

11.4 WC-tila



- ▷ Älä kuljeta tavaraa suihkualtaassa. Suihkuallas ja muut WC-tilan kalusteet voivat vaurioitua.

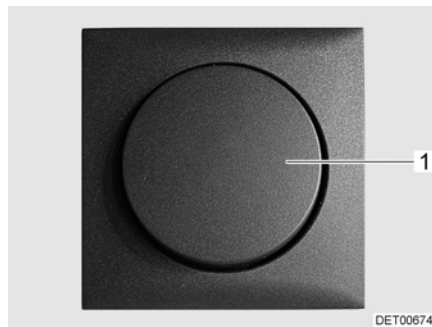

Kuva 108 WC-tilan valokatkaisija

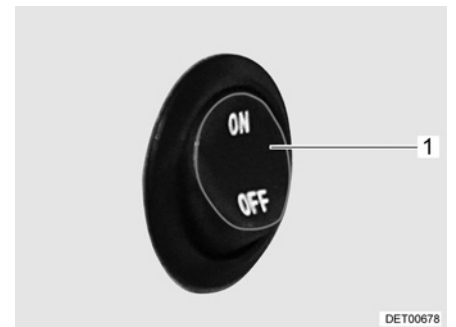

Kuva 109 WC-tilan valokatkaisija

WC-tilan valaistuksen vipukytkin on mallista riippuen eri paikassa WC-tilassa. WC-tilan valokatkaisija (Kuva 108,1 tai Kuva 109,1) on esimerkiksi kylpyhuonekaapin alla olevalla alueella tai pesualtaan alla.



- ▷ Avaa WC-tilan ikkuna tai kattoluukku ja sulje WC-tilan ovi, mikäli haluat tuulettaa suihkun aikana tai sen jälkeen ja kuivata märkiä vaatteita. Ilma pääsee tällöin kiertämään paremmin.
- ▷ Sulje suihkuverho suihkussa käydessäsi kokonaan, jotta vesi ei pääse tunkeutumaan pesuhuoneen seinän ja suihkualtaan väliin.
- ▷ Huuhtelee suihkun jälkeen saippuajäänteet suihkualtaasta, koska muuten suihkualtaaseen saattaa ilmestyä ajan mittaan halkeamia.
- ▷ Pyyhi suihku käytön jälkeen kuivaksi, jotta kosteus ei pääse vaikuttamaan haitallisesti.
- ▷ Lisätietoja WC-tilan puhdistamisesta löytyy luvusta 12.2.



Kuva 110 Vaatetanko pyykkien kuivaamiseen

Vaatetanko pyykkien kuivaamiseen

Käännettävällä vaatetangolla (Kuva 110,1) kattoluukun alla voi kuivattaa pyyhkeitä ja pyykkejä.

Suihkuritilä

Suihkuritilä on valmistettu massiivipuusta. Suihkuritilä suojaa suihkuallasta ja varmistaa, että pohja on kuiva myös suihkussa käynnin jälkeen.



Kuva 111 Suihkuritilä

Huomioi seuraavat ohjeet pitkän käyttöiän takaamiseksi:

- Poista suihkun suihkuritilä (Kuva 111,1) ennen suihkussa käyntiä.
- Aseta suihkuritilä takaisin suihkualtaaseen suihkussa käynnin jälkeen.
- Käsittele suihkuritilä vähintään kerran puolessa vuodessa tavallisella massiivipuuoöljyllä: pyyhi ritilä öljyyn kostutetulla nukkaamattomalla kankaalla puukuitujen suuntaisesti (noudata valmistajan antamia ohjeita).



11.5 Vario-WC-tila



- ▷ Vedä WC-tilan verhouksen sisäosa ulos vain, kun WC:n sisäänkäyntiovi on suljettu.



- ▷ Mallista riippuen Vario-WC-tila on peilikuva tässä esitetystä. Järjestely tapahtuu vastaavasti peilikuvana esitettyyn Vario-WC-tilaan nähden.

Mallista riippuen ajoneuvossa on Vario-WC-tila. Vario-WC-tila voidaan muuttaa muutamalla kädenliikkeellä niin, että suihkussa käymiseen on käytävissä suljettu suihkukaappi. WC-tila on täten suojattu vesiroiskeilta.

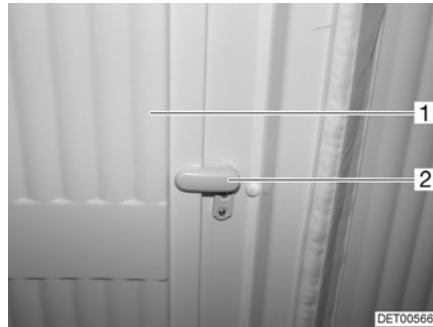

Kuva 112 Salpaus, WC-tilan verhous

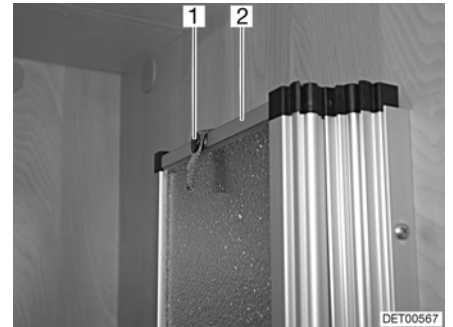

Kuva 113 Kiinnitys, suihkuseinä

Muuntaminen suihkukaapiksi:

- Men WC-tilaan ja sulje ja salpaa WC:n sisäänkäyntiovi sisältä.
- Aseta salpa (Kuva 112,2) pystysuoraan ja taita WC-tilan verhouksen sisäosa (Kuva 112,1) ulospäin.
- Avaa pidikehina (Kuva 113,1) suihkuseinästä (Kuva 113,2) ja vedä suihkuseinä ulos.
- Paina suihkuseinä WC-tilan verhouksen sisäosaa vasten.

Suihkutila on valmis ja sitä voidaan käyttää.

Muuntaminen WC-tilaksi:

- Taita suihkuseinä (Kuva 113,2) kokoon ja kiinnitä pidikehinnalla (Kuva 113,1).
- Taita WC-tilan verhouksen sisäosa (Kuva 112,1) sisäänpäin ja aseta salpa (Kuva 112,2) vaakasuoraan.



11.6 WC

11.6.1 Thetford-WC



- ▷ Tyhjennä Thetford-kasetti pakkasvaaran aikana, kun ajoneuvoa ei käytetä.
- ▷ Älä istuudu WC-kannen päälle. Kantta ei ole suunniteltu kestävään henkilöiden painoa ja se voi särkyä.
- ▷ Käytä WC:ssä sopivaa kemikaalia. Tuuletus poistaa ainoastaan hajun, muttei bakteereita ja kaasuja. Bakteerit ja kaasut syövyttävät tiivistysku-meja.



- ▷ Lisätietoja löydät valmistajan erillisestä käyttöohjeesta.



- ▷ Thetford-kasetin saa tyhjentää vain merkityillä paikoilla jäteasteissa, leirin-täalueilla tai pysähtymispaikoilla.

Käännettävä WC

Thetford-WC:n huuhtelu tapahtuu suoraan ajoneuvon vesijärjestelmästä. Tarvittaessa WC-istuimella voidaan kääntää haluttuun asentoon.

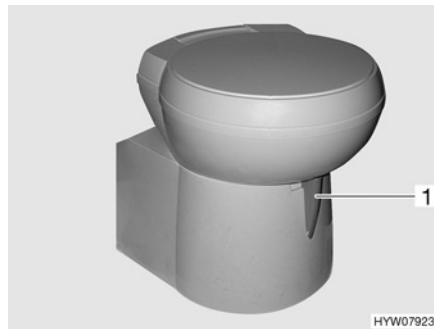

Kuva 114 Thetford-WC-istuin (käännettävä)

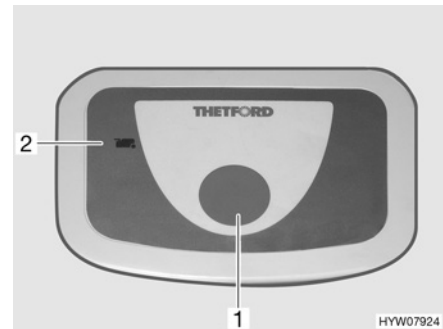

Kuva 115 Huuhtelunuppi/merkkivalo (Thetford-WC)

Säätöyksikkö sijaitsee WC-istuimen lähetyvillä.

Huuhtelu:

- Avaa Thetford-WC:n liukuläppä ennen huuhtelua. Työnnä suljinvipua (Kuva 114,1) vastapäivään.
- Huuhtele painamalla sinistä huuhtelunuppia (Kuva 115,1).
- Sulje liukuläppä huuhtelun jälkeen. Työnnä tätä varten suljinvipua myötäpäivään.

Merkkivalo (Kuva 115,2) syttyy, kun septitankki on tyhjennettävä.

Tyhjennys:

- Käännä suljinvipua (Kuva 114,1) myötäpäivään. Liukuläppä menee kiinni. Thetford-WC:tä tyhjennettäessä liukuläppän **on ehdottomasti** oltava suljettu.
- Ota Thetford-kasetti pois ja tyhjennä se.



WC, jossa on kiinteä istuin

WC:n huuhtelu tapahtuu ajoneuvon vesijärjestelmästä.

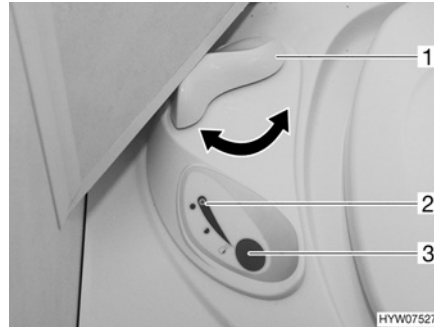

Kuva 116 Thetford-WC:n säätöyksikkö

- Huuhtelu:*
- Avaa Thetford-WC:n liukuläppä ennen huuhtelua. Käännä suljinvipua (Kuva 116,1) vastapäivään.
 - Huuhtele painamalla sinistä huuhtelunuppia (Kuva 116,3).
 - Sulje liukuläppä huuhtelun jälkeen. Käännä tätä varten suljinvipua (Kuva 116,1) myötäpäivään.

Merkkivalo (Kuva 116,2) syttyy, kun Thetford-kasetti on tyhjennettävä.

- Tyhjennys:*
- Käännä suljinvipua (Kuva 116,1) myötäpäivään. Liukuläppä menee kiinni. Thetford-WC:tä tyhjennettäessä liukuläpän **on ehdottomasti** oltava suljettu.
 - Ota Thetford-kasetti pois ja tyhjennä se.

11.6.2 Tyhjennä septitankki



- ▷ Septitankin voi ottaa pois vain kun liukuläppä on suljettu.



Kuva 117 Septitankin luukku



Kuva 118 Septitankki

- Työnnä WC-istuimen suljinvipua myötäpäivään. Liukuläppä menee kiinni.
- Avaa septitankin luukku ajoneuvon ulkopuolelta. Työnnä avain painolukon avaimenreikään (Kuva 117,1) ja kierrä sitä neljänneskiertos myötäpäivään.
- Ota avain pois.
- Paina molempia painolukkoja (Kuva 117,2) samanaikaisesti peukaloilla ja avaa septitankin luukku.
- Käännä luukku kokonaan ylös ja laita varovaisesti ulkoseinää vasten. Luukku pysyy magneetin avulla auki.



- Vedä pidikesanka (Kuva 118,2) ylös ja vedä septitankki (Kuva 118,1) ulos.
- Vie septitankki sille tarkoitetulle tyhjennyspaikalle ja tyhjennä se kokonaan.
- ▷ Kokonaiseen tyhjentämiseen paina peukalolla septitankin tuuletusnappia.

11.6.3 Talvikäyttö



- ▷ Älä käytä jäänestoaineita. Jäänestoaineet voivat vahingoittaa WC:tä.

Jos WC, vesisäiliö ja septitankki (kasetti) on jäätymiseltä suojatulla alueella ajoneuvossa, WC:tä voidaan käyttää myös talvella.

Jos WC, vesisäiliö ja septitankki (kasetti) eivät sijaitse jäätymiseltä suojatulla alueella ajoneuvossa, pakkasvaaran uhatessa on tyhjennettävä vesisäiliö, septitankki ja vesijohdot. Näin vältetään pakkasvahingot.

11.6.4 Väliaikainen käytöstä poisto



- ▷ Jos WC:tä ei ole tarkoitus käyttää pitkään aikaan, tyhjennä vesisäiliö, septitankki ja vesijohdot.

WC:n käytöstä poisto:

- Tyhjennä vesisäiliö.
- Käytä WC:n huuhtelua, kunnes WC:hen ei enää valu vettä.
- Tyhjennä septitankki (kasetti).
- Huuhtelee septitankki perusteellisesti.
- Jätä septitankin tyhjennysaukko auki.
- Anna septitankin kuivua mahdollisimman kauan.



Katsaus kappaleeseen

Tästä kappaleesta löydät ohjeita, jotka koskevat ajoneuvon hoitoa.

Ohjeet koskevat yksittäin:

- ajoneuvon ulkopuolta
- sisätiloja
- vesilaitteistoa
- liesituuletinta
- talvikäyttöä

Kappaleen lopusta löydät tarkastuslistoja ja niihin liittyviä tehtäviä, jotka tulee suorittaa, kun ajoneuvoa ei käytetä pitkään aikaan.

Tarkastuslistat koskevat yksittäin:

- väliaikaista käytöstä poistamista
- käytöstä poistamista talven ajaksi
- käyttöönottoa käytöstä poistamisen jälkeen

12.1 Ulkoinen hoito

12.1.1 Yleistä

Tavallinen ulkoinen hoito tarkoittaa säännöllistä pesua. Ajoneuvon pesemistiheys riippuu käyttö- ja ympäristöolosuhteista. Pese ajoneuvo useammin alueilla, joissa on likainen ilma tai jos ajat suolatuilla teillä. Ajoneuvo tulee pestä useammin myös, jos se joutuu alltiiksi suolaiselle ja kostealle ilmalle (rannikot, kosteanlämmin ilmasto).

Vältä mahdollisuuksien mukaan pysäköintiä puiden alle. Puista putoavat pihkamaiset eritteet tekevät maalipinnasta mattamaista ja edistävät mahdollista korroosiota.

Pese lintujen jätökset välittömästi huolellisesti, koska jätösten hapot syövyttävät.

12.1.2 Pesu painepesurilla



- ▷ Älä pese renkaita painepesurilla. Se voi vahingoittaa renkaita.
- ▷ Älä suihkuta ulkokoristeita (koristekalvoja) suoraan painepesurilla. Ulkokoristeet voivat muuten irrota.

Lue painepesurin käyttöohje ennen kuin peset sillä ajoneuvoa.

Pestäessä pyörösuuttimella on ajoneuvon ja suuttimen välillä pidettävä noin 700 mm:n välimatka.

Huomioi, että vesisuihku tulee kovalla paineella suuttimesta. Painepesurin väärä käsittely saattaa johtaa ajoneuvon pinnan vaurioihin. Veden lämpötila ei saa ylittää 60 °C. Liikuta vesisuihku koko pesuvaiheen ajan. Älä suuntaa vesisuihku suoraan ovenrakoon, sähköisiin osiin, liitoskohtiin, tiivisteisiin, tuuletusrilään tai kattoluukkuihin. Ajoneuvo voi vahingoittua tai vesi voi tunkeutua sisätiloihin.



12.1.3 Ajoneuvon peseminen



- ▷ Älä anna puhdistaa ajoneuvoa pesulinjassa. Jääkaapin tuuletusritilään, pakokaasun poistoputkeen tai pakkotuuletusaukkoihin voi joutua vettä. Ajoneuvo voi vahingoittua.
- Pese ajoneuvo vain ajoneuvojen pesemiseen tarkoitettussa pesupaikassa. Vältä suoraa auringonpaistetta. Noudata pesussa ympäristönsuojelumääräyksiä.
- Käytä muovisten ulkopuolisten varusteiden ja ajoneuvoon liitettyjen osien pesemiseen aina runsaasti lämmintä vettä, astianpesuainetta ja pehmeää riepua.
- Pese ajoneuvo mahdollisimman runsaalla vedellä, puhtaalla sienellä tai pehmeällä harjalla. Jos lika on pinttynyt, lisää veteen astianpesuainetta.
- Lakatut ulkoseinät voidaan puhdistaa lisäksi matkailuvaunupuhdistimella.
- Käsittele rakenneosat, jotka on valmistettu lasikuitumuovista, säännöllisesti kiillotusaineella. Näin vältetään lasikuituvahvisteisesta muovista olevien osien kellastuminen ja pinnan lakkaus säilyy.
- Käsittele ovien ja tavaratilojen luukkujen kumitiivisteitä tavallisella kumihoitoaineella.
- Käsittele ovien ja tavaratilojen luukkujen sulkusylinterit grafiittijauheella.

12.1.4 Akryylilasi-ikkunat



Akryylilasi-ikkunat ovat arkoja ja niitä on käsiteltävä erityisen huolellisesti.

- ▷ Älä koskaan hankaa akryylilasi-ikkunoita kuivana, sillä pölyhiukkaset vahingoittavat pintaa!
- ▷ Käytä akryylilasi-ikkunoiden pesemiseen aina runsaasti lämmintä vettä, hieman astianpesuainetta ja pehmeää riepua.
- ▷ Älä missään tapauksessa käytä ikkunanpesuainetta, jossa on kemiallisia, hankaavia tai alkoholipitoisia lisäaineita. Tästä olisi seurauksena lasin ennenaikainen haurastuminen ja sen halkeileminen ajan myötä.
- ▷ Varo, etteivät korin alueelle käytettävät puhdistusaineet (esim. tervan- tai silikonipoistoaineet) joudu kosketukseen akryylilasin kanssa.
- ▷ Älä aja pesulinjaan.
- ▷ Älä liimaa akryylilasi-ikkunoihin tarroja.
- ▷ Huuhtelee akryylilasi-ikkunat vielä kerran runsaalla puhtaalla vedellä ajoneuvon pesun jälkeen.
- ▷ Käsittele kumitiivisteet tavallisella kumihoitoaineella.
- ▷ Pesunjälkeiseen käsittelyyn soveltuu akryylilasinpuhdistusaine, jolla on antistaattinen vaikutus. Pienet naarmut voidaan käsitellä akryylilasinkiillotusaineella. Tätä ainetta saat tarvikeliikkeistä.





12.1.5 Alusta

Ajoneuvon alusta on käsitelty osittain kestäväällä alustansuoja-aineella. Jos suojakerros vaurioituu, korjaa se heti. Älä käsittele alustansuoja-aineella siveltyjä pintoja suihkeöljyllä.



- ▷ Käytä vain valmistajan hyväksymiä tuotteita. Valtuutetut myyjämme ja huoltoliikkeemme neuvovat mielellään.

12.1.6 Astinlauta

Jos astinlautaa voidellaan, siihen voi tarttua ajon aikana karkeita likahiukkasia, mikä voi haitata astinlaudan toimintaa tai vaurioittaa sitä. Älä voitele astinlaudan liikkuvia osia siksi rasvalla tai öljyllä.

12.2 Sisätilojen hoito



- ▷ Poista tahrat mahdollisuuksien mukaan heti.
- ▷ Akryylilasi-ikkunat ovat arkoja ja niitä on käsiteltävä erityisen huolellisesti (katso luku 12.1.4).
- ▷ WC-tilojen ja asunto-osan muoviosat ovat arkoja ja niitä on käsiteltävä erityisen huolellisesti. Älä käytä liuotinaineita, alkoholipitoisia puhdistusaineita tai hankausaineita. Näin ehkäistään haurastumista ja halkeilua.
- ▷ Hiusväriaineet, kynsilakka, tupakan tuhkat ja vastaavat aineet voivat aiheuttaa muoviosiin tahroja ja värjäytymiä, joita ei saa pois. Siksi näiden aineiden joutumista muoviosiin on vältettävä. Jos tällaista ainetta joutuu muoviosiin, poista aine välittömästi.
- ▷ Älä laita viemäriaukkoihin syövyttäviä aineita. Älä kaada viemäriaukkoihin kiehuvaa vettä. Syövyttävät aineet ja kiehuva vesi vaurioittavat viemäriputkia ja hajulukkoja.
- ▷ Älä käytä etikkaesanssia WC:n puhdistamiseen tai vesilaitteiston puhdistamiseen tai kalkin poistamiseen. Etikkaesanssi voi vahingoittaa tiivisteitä tai laitteiston osia. Käytä kalkin poistamiseen tavallisia kalkinpoistoaineita.
- ▷ Käytä vettä säästeliäästi. Pyyhi kaikki vesijäämät.
- ▷ Imuroi matot ja tyynyt säännöllisesti sopivalla imurin harjasuulakkeella.



- ▷ Edustajamme ja huoltopisteemme antavat lisätietoja hoitoaineiden käytöstä.
- Puhdista kalusteiden pinnat, kalusteiden kahvat, valaisimet sekä muut WC- ja asuintiloissa olevat muoviosat vedellä ja villapyyhkeellä. Veteen voidaan sekoittaa mietoa puhdistusainetta. Hoida tarvittaessa maalipinnat huonekalujen kiillotusaineella.
- Puhdista pehmusteiden kankaat sitä varten tarkoitettulla kuivavaahtopesuaineella tai miedon pesuaineen vaahdolla. Suojaa tyynyt auringonvalolta, etteivät ne haalistuisi.
- Pesetä ikkunaverhot ja kaihtimet kemiallisessa pesulassa.
- Puhdista kokolattiamatto tarvittaessa mattovaahdolla ja imuroi.
- Puhdista PVC-lattiapäällyste PVC-lattioille tarkoitettulla miedolla, saippuapitoisella puhdistusaineella. Älä aseta mattoa märälle PVC-lattialle. Kokolattiamatto ja PVC-lattiapäällyste voivat tarttua toisiinsa.



- Älä koskaan puhdista astianpesuallasta tai kaasukeitintä hiekkapitoisella hankausaineella. Vältä kaikin tavoin naarmujen ja urien syntymistä.
- Puhdista kaasukeitin vain kostealla. Kaasukeittimen aukkoihin ei saa päästä vettä. Vesi voi vahingoittaa kaasukeitintä.
- Oven, ikkunoiden ja kattoluukun hyönteissuojakangas: Poista kuolleet hyönteiset ja lika välittömästi. Kangas voi muuten vahingoittua. Ampiaiset tai linnut voivat vahingoittaa kangasta, kun ne syövät kuolleita hyönteisiä tai kankaassa olevaa likaa. Hyönteissuojakankaan puhdistuksessa suositellaan käytettävän kostutettua mikrokuitukangasta. Käytä vain sellaisia puhdistusaineita, joiden pH-arvo on neutraali ja jotka eivät sisällä liuotainaineita. Kangas voidaan tarvittaessa puhdistaa myös käyttämällä varovasti pehmeää harjaa tai pölynimurin pehmeää harjasuulaketta.
- Harjaa pimennysrullakaihtimet pehmeällä harjalla tai imuroi pölynimurin harjasuulakkeella. Poista rasva tai pinttynyt lika 30 °C lämpöisellä saippualipeällä (ydinsaippualla).
- Harjaa taitekaihtimet pehmeällä harjalla tai imuroi pölynimurin harjasuulakkeella. Poista rasva tai pinttynyt lika 30 °C lämpöisellä saippualipeällä (ydinsaippualla).
- Turvavyöt voidaan puhdistaa auki rullattuina lämpimällä saippualipeällä. Turvavöiden on oltava täysin kuivat, ennen kuin rullaat ne kokoon.

12.3 Vesilaitteisto

12.3.1 Vesisäiliön puhdistus

- Tyhjennä vesisäiliö ja sulje vedenpoistoaukko.
- Ota vesisäiliön korkki pois.
- Täytä vesisäiliö vedellä ja pienellä määrällä tiskiainetta (älä käytä hankausaineita).
- Harjaa vesisäiliötä tavallisella tiskiharjalla, kunnes näkyvä kerrostuma on hävinnyt.
- Harjaa myös pumpun kotelo.
- Puhdista puhtasvesianturit mahdollisuuksien mukaan käsin puhdistusaukkojen kautta.
- Huuhtelee vesisäiliö runsaalla juomavedellä.



- ▷ Jos vesisäiliötä ei voi puhdistaa mekaanisesti sen rakennemuodon vuoksi: Käytä soveltuvaa kemiallista puhdistusainetta.

Valtuutetut myyjät auttavat mielellään soveltuvan puhdistusaineen valinnassa.

Noudata puhdistusainevalmistajan käyttöohjeita.

12.3.2 Vesijohtojen puhdistus



- ▷ Käytä vain ammattiliikkeestä saatavia sopivia puhdistusaineita.
- ▷ Puhdistusaineen on täytettävä kansalliset määräykset ja (tarvittaessa) sillä täytyy olla viranomaisten hyväksyntä.



- ▷ Ota talteen valuva veden ja puhdistusaineen sekoitus ja hävitä se asiaankuuluvasti.



- Tyhjennä vesilaitteisto.
- Sulje kaikki vedenpoistoaukot ja -poistohanat.
- Täytä vesisäiliö veden ja puhdistusaineen sekoituksella. Noudata tällöin valmistajan määrittelemää sekoitussuhdetta.
- Avaa vedenpoistohanat yksitellen.
- Pidä vedenpoistohanat auki, kunnes veden ja puhdistusaineen sekoitus on saavuttanut kulloisenkin ulostulon.
- Sulje vedenpoistohanat jälleen.
- Käännä kaikki vesihanat asentoon "lämmin" ja avaa ne.
- Pidä vesihanat auki, kunnes veden ja puhdistusaineen sekoitus on saavuttanut kulloisenkin ulostulon.
- Käännä kaikki vesihanat asentoon "kylmä" ja avaa ne.
- Pidä vesihanat auki, kunnes veden ja puhdistusaineen sekoitus on saavuttanut kulloisenkin ulostulon.
- Sulje kaikki vesihanat.
- Huuhtelee WC useita kertoja.
- Anna puhdistusaineen vaikuttaa valmistajan antamien tietojen mukaisesti.
- Tyhjennä vesilaitteisto. Ota samalla talteen valuva veden ja puhdistusaineen sekoitus ja hävitä se asiaankuuluvasti.
- Huuhtelee koko vesilaitteisto täyttämällä se juomavedellä ja tyhjentämällä useita kertoja peräkkäin.

12.3.3 Vesilaitteiston desinfiointi



- ▷ Käytä vain ammattiliikkeestä saatavia sopivia desinfiointiaineita.
- ▷ Desinfiointiaineen on täytettävä kansalliset määräykset ja (tarvittaessa) sillä täytyy olla viranomaisten hyväksyntä.



- ▷ Ota talteen valuva veden ja desinfiointiaineen sekoitus ja hävitä se asiaankuuluvasti.

Toimi vesilaitteistoa desinfioidessa samoin kuin vesijohtoja puhdistessa (katso luku 12.3.2). Käytä vain desinfiointiainetta puhdistusaineen sijaan.

12.3.4 Jätevesisäiliö

Puhdista jätevesisäiliö ajoneuvon jokaisen käytön jälkeen.

Puhdistus:

- Jätevesisäiliön tyhjentäminen.
- Huuhtelee jätevesisäiliö huolellisesti puhtaalla vedellä.
- Puhdista jätevesimittapääät käsin puhdistusaukon kautta, jos mahdollista.



12.4 Liesituuletin (kiertoilma)

Puhdista liesituulettimen rasvasuodatin silloin tällöin. Se, miten usein puhdistus on tarpeen, riippuu liesituulettimen käyttöiheydestä. Älä puhdista rasvasuodatinta vasta sitten, kun liesituulettimen teho heikkenee huomattavasti. Liesituulettimessa on hajujen suodattamista varten aktiivihiiisuodatin. Tavallisella käytöllä aktiivihiiisuodatin tulee vaihtaa kuuden kuukauden välein tai kerran kaudessa.



Kuva 119 Ruuvaa alempi suojuus auki



Kuva 120 Poista rasvasuodatin

Rasvasuodattimen poisto:

- Irrota kaksi ristipääruuvia (Kuva 119,1) alusrenkaineen.
- Ota alempi suojuus (Kuva 120,2) pois.
- Poista rasvasuodatin (Kuva 120,3) suoraan yläkautta.
- Puhdista rasvasuodatin vedellä ja tiskiaineella. Vaihtoehtoisesti rasvasuodatin voidaan pestä myös astianpesukoneessa.
- Anna rasvasuodattimen kuivua.
- Aseta rasvasuodatin yläkautta suoraan alemman suojuksen hahloihin.
- Ripusta alempi suojuus liesituulettimeen.
- Käännä alemmaa suojusta ylöspäin ja kiinnitä kahdella ristipääruuvilla alusrenkaineen.

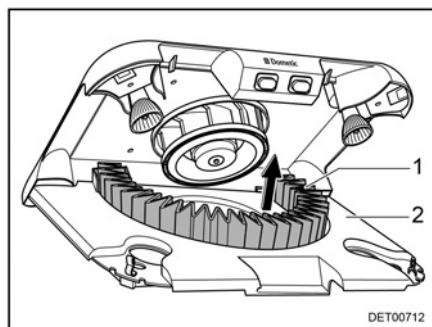

Kuva 121 Aktiivihiiisuodattimen vaihtaminen

Aktiivihiiisuodattimen vaihtaminen:

- Avaa kotelo samoin kuin "Rasvasuodattimen puhdistus" -kohdassa.
- Avaa suodatinteline (Kuva 120,1) edessä lukituksesta ja käännä se alle.
- Nosta aktiivihiiisuodatin (Kuva 121,1) ylöspäin ulos pidikkeestä.
- Aseta uusi aktiivihiiisuodatin paikalleen.
- Käännä suodatintelinettä (Kuva 121,2) ylös kunnes se loksahda paikalleen.
- Sulje kotelo samoin kuin "Rasvasuodattimen puhdistus" -kohdassa.



- ▷ Lisätietoja saat matkailuautoon asennettujen laitteiden erillisistä käyttöohjeista.

12.5 Talvihoito

Tiesuola vaurioittaa asuntoauton pohjaa ja osia, joihin pääsee roiskevettä. Suosittelemme, että ajoneuvo pestään useammin talvikaudella. Erityinen rasitus kohdistuu mekaanisiin ja pintakäsiteltyihin osiin ja ajoneuvon alapintaan, jotka tulee tämän vuoksi puhdistaa huolellisesti.



- ▷ Pakkasasteilla lämmitys on aina käytettävä vähintään 15 °C asteella. Aseta kiertoilmapuhallin (jos on) automaattiselle. Avaa äärimmäisten ulkolämpötilojen vallitessa lisäksi huonekalujen luukkuja ja ovia hieman. Sisään virtaava lämmin ilma voi estää esim. vesijohtojen jäätyminen ja veden tiivistymisen säilytystiloihin.
- ▷ Peitä pakkasvaaran aikana lisäksi ajoneuvon ikkunat ulkopuolelta talvieristepeitteillä.

12.5.1 Valmistelut

- Tarkasta, että ajoneuvossa ei ole maali- eikä ruostevaurioita. Korjaa mahd. vauriot.
- Varmista, että vettä ei pääse lämmitykseen lattian pakkotuuletuksiin ja lämmitykseen.
- Suojaa alustan metalliosat vahapohjaisella suoja-aineella ruostetta vastaan.
- Säilö ulkopinnat sopivalla aineella.

12.5.2 Talvikäyttö

Talvikäytön aikana matalissa lämpötiloissa ajoneuvossa asuminen synnyttää tiivistynyttä vettä. Huoneilman hyvän laadun takaamiseksi ja tiivistyneen veden ajoneuvon aiheuttamien vaurioiden välttämiseksi riittävä tuuletaminen on hyvin tärkeää.

- Käännä lämmitys suurimmalle teholle ajoneuvon lämmitysvaiheen aikana ja avaa yläkaapistot, verhot ja rullaverhot. Tällä saavutetaan ihanteellinen ilmanvaihto.
- Käännä aamuisin tyynyt ylös, tuuleta tavaratilat ja kuivaa kosteat paikat.



- ▷ Jos jonnekin kuitenkin tiivistyy vettä, pyyhi se yksinkertaisesti pois.

12.5.3 Talvikauden loputtua

- Suorita perusteellinen ajoneuvoalusta- ja moottoripesu. Tällöin korroosiota aiheuttavat sulatusaineet (suolat, lipeäjäänteet) lähtevät pois.
- Suorita ulkopuhdistus ja säilö pellit tavallisella autovahalla.



12.6 Käytöstä poisto

12.6.1 Väliaikainen käytöstä poisto



- ▶ Kun ajoneuvo on seissyt pidemmän ajan (n. 10 kk), tarkistuta jarrut ja kaasulaitteisto valtuutetussa korjaamossa.
- ▶ Huomioi, että vesi on jo lyhyen ajan kuluttua juontikelvotonta.
- ▶ Eläinten aiheuttamat johtovauriot voivat aiheuttaa oikosulun. Palovaara!

Eläimet (erityisesti hiiret) voivat aiheuttaa ajoneuvon sisällä huomattavia vahinkoja. Tämä on vaa-rana erityisesti silloin, kun eläimet voivat liikkua ajoneuvossa häiriöttä.

Eläimet voivat tulla ajoneuvoon huomaamatta ja piiloutua sinne.

Vältäksesi eläinten tunkeutumista tai pitääksesi sen kurissa, tarkasta ajoneuvo säännöllisesti vahinkojen ja vastaavien jälkien varalta. Tämä tulisi tehdä erityisesti noin 24 tuntia ajoneuvon pysäköinnin jälkeen.

Jos huomaat eläinten jälkiä, ota yhteys valtuutettuun myyjääsi tai huoltoliik-keeseesi. Jos on tullut johtovaurioita, on vaarana oikosulku. Ajoneuvo voi syttyä palamaan.

Suorita ennen käytöstä poistoa seuraavat toimenpiteet:

	Toimenpiteet	Suoritettu
Perusajoneuvo	Täytä polttoainesäiliö täyteen. Näin voit välttää korroosion aiheuttamat vahingot polttoainesäiliössä	
	Nosta ajoneuvo ylös siten, että pyörien kuormitus kevenee, tai liikuta ajoneuvoa joka 4. viikko. Näin vältät painumien muodostumisen renkaisiin ja pyöriin laakereihin	
	Suojaa renkaat suoralta auringonpaisteelta. Halkeilemisvaara!	
	Täytä renkaat suositeltuun korkeimpaan paineeseen	
	Huolehdi aina alustan riittävästä ilmankierrosta	
	 ▶ Kosteus tai esim. muovikalvojen aiheuttama hapenpuute voi aiheuttaa alustassa optisia epäsäännönmukaisuuksia	
Noudata lisäksi perusajoneuvon käyttöohjeessa annettuja ohjeita		
Asunto-osa	Peitä kaikki pakokaasun poistoputket sopivilla peitelevyillä ja tiivistä kaikki muutkin aukot (paitsi pakkotuuletusaukot). Siten estät eläinten (esim. hiiren) tunkeutumisen	
	Tuuleta sisätilat, kaikki tavaratilat, joihin on pääsy ulkopuolelta, sekä pysäköintitila (esim. autotalli) 3 viikon välein tiivistyneen veden ja sen seurauksena homeen muodostumisen estämiseksi	
Sisätilat	Nosta tyynyt paikoiltaan, jotta ne tuulettuvat, ja peitä ne	
	Puhdista jääkaappi	
	Jätä jääkaapin ja pakastelokeron ovi hieman raolleen	
	Etsi mahdollisia tunkeutuneiden eläinten jälkiä	
Kaasulaitteisto	Sulje kaasupullon pääsulkuventtiili	
	Sulje kaikki kaasun sulkuventtiili	
	Ota kaasupullot aina pois kaasupullokotelosta, myös silloin kun ne ovat tyhjiä	



Sähkölaitteisto

Toimenpiteet	Suoritettu
Lataa asunto-osan akku ja käynnistysakku täyteen	
 ▷ Lataa akkuja ennen jokaista väliaikaista seisokkia vähintään 20 tuntia.	
Erota asunto-osan akku 12 V:n ajoneuvoverkosta	

Vesilaitteisto

Tyhjennä koko vesilaitteisto. Puhalla vesijohtoihin jäänyt vesi ulos (enint. 0,5 baaria). Jätä vesihanat keskiasentoon auki. Jätä varmuus-/vedenpoistovenntiili (jos on) ja kaikki vedenpoistohanat auki. Noudata kappaleessa 11 annettuja tietoja	
--	--

12.6.2 Käytöstä poisto talven ajaksi

Täydentävät toimenpiteet ovat tarpeen ennen käytöstä poistoa talven ajaksi:

Perusajoneuvo

Toimenpiteet	Suoritettu
Puhdista auton kori ja alusta huolellisesti ja suihkuta niihin kuumaa vahaä tai säilö ne maalipinnanhoitoaineella	
Täytä polttoainesäiliö talvidieselpolttoaineella	
Tarkista jäähditysveden jäätymisenestoaste	
Maalivaurioiden korjaaminen	
Lisää ikkunanpesuveteen pakkassuojaa	

Asunto-osa

Pidä pakkotuuletukset auki	
Puhdista ja rasvaa matkailuautoon asennetut nostotuet	
Puhdista ja rasvaa kaikki ovien ja luukkujen saranat	
Laita lukituksiin siveltimellä öljyä tai glyseriiniä	
Käsittele kaikki kumitiivisteet tavallisella kuminhoitoaineella	
Käsittele avaimenreiät grafiittijauheella	

Sisätilat

Aseta ilmankuivain (granulaatti) paikoilleen	
Poista istuintyyny ja patjat ajoneuvosta ja säilytä ne kuivassa paikassa	
Tuuleta sisätila 3 viikon välein	
Tyhjennä kaikki kaapit ja säilytystilat ja avaa luukut, ovet ja laatikot	
Puhdista sisätila perusteellisesti	
Ota litteä kuvaruutu pois ajoneuvosta, jos tiedossa on pakkasta	

Sähkölaitteisto

Irrota käynnistysakku ja asunto-osan akku ja säilytä niitä pakkaselta suojattuna (katso kappale 9)	
--	--

Vesilaitteisto

Puhdista vesilaitteisto ammattiliikkeestä saatavalla erikoispuhdistusaineella	
---	--

Kokonaisajoneuvo

Aseta peitteet siten, että tuuletusaukot eivät peity, tai käytä ilmaa lämpäiseviä peitteitä	
---	--



12.6.3 Ajoneuvon käyttöönotto väliaikaisen käytöstä poiston tai talven jälkeen

Suorita seuraavat toimenpiteet ennen käyttöönottoa:

	Toimenpiteet	Suoritettu
Perusajoneuvo	Tarkasta renkaiden paine	
	Tarkasta varapyörän rengaspaine	
Asunto-osa	Puhdista astinlaudan vivuston laakerit	
	Tarkista nostotukien toiminta	
	Tarkista ovien, ikkunoiden ja kattoluukkujen toiminta	
	Tarkasta kaikkien ulkolukkojen toiminta	
	Ota pois lämmittimen piipun suojus (jos on)	
	Irrota jääkaapin talvisuojukset (jos käytössä)	
Kaasulaitteisto	Aseta kaasupullot kaasupullokoteloon, köytä kiinni ja liitä ne paineenalennusventtiiliin	
Sähkölaitteisto	Liitä 230 V:n syöttö ulkopistorasian kautta	
	Lataa asunto-osan akku ja käynnistysakku täyteen	
	 ▷ Lataa akkua käytöstä poistamisen jälkeen vähintään 20 tuntia.	
	Yhdistä asunto-osan akku 12 V:n ajoneuvoverkkoon (katso kappale 9)	
	Tarkasta sähkölaitteiston, kuten esim. sisävalaistuksen, pistorasioiden ja asennettujen sähkölaitteiden toiminta	
Vesilaitteisto	Desinfioi vesijohdot ja vesisäiliö	
	Tarkasta jätevesisäiliön käyttövivun toiminta	
	Sulje varmuus-/vedenpoistoventtiili, poistohanat ja vesihanat	
	Tarkista, että varmuus-/vedenpoistoventtiili, vesihanat, vedenpoistohanat ja vedenjakajat ovat tiiviit	
Kiinteästi asennetut laitteet	Tarkasta jääkaapin toiminta	
	Tarkista lämmityksen/kuumavesiboilerin toiminta	
	Tarkasta kaasukeittimen toiminta	



Katsaus kappaleeseen

Tästä kappaleesta löydät ohjeita, jotka koskevat ajoneuvoon liittyviä tarkastus- ja huoltotoita.

Huolto-ohjeet koskevat yksittäin:

- hehkulamppujen vaihtamista

Kappaleen lopusta löydät tärkeitä ohjeita varaosahankintaan.

13.1 Tarkastustyöt

Kuten kaikki tekniset laitteet, myös ajoneuvo täytyy tarkastaa säännöllisin väliajoin.

Ammattihenkilökunnan täytyy suorittaa tarkastustyöt.

Nämä työt vaativat erityistä ammattiosaamista, jota tämän käyttöohjeen puitteissa ei ole mahdollista välittää. Nämä erikoistiedot ovat kaikkien kauppiaiden ja huoltoliikkeiden käytettävissä. Kokemus ja tehtaan säännöllisesti antamat tekniset ohjeet sekä laitteet ja työkalut takaavat ajoneuvon ammattitaitoisen ja ajanmukaisen tarkastuksen.

Anna alustavalmistajan vahvistaa alustaa koskevat tarkastustyöt alustavalmistajan asiakaspalveluvihkoon.

13.2 Huoltotyöt

Kuten kaikki tekniset laitteet, ajoneuvo tarvitsee huoltoa. Huoltotöiden laajuus ja ajanjakso riippuu erilaisista toiminta- ja käyttöedellytyksistä. Kun käyttöolot ovat vaikeat, ajoneuvoa on huollettava useammin.

Huollata perusajoneuvo ja asennettavat laitteet kulloisessakin käyttöohjeessa mainittujen aikavälien mukaan.

13.3 Hehkulamppujen vaihtaminen, ulkopuolella



- ▶ Hehkulamput ja lampunkannat voivat olla hyvin kuumia. Anna valaisimen sen takia jäähtyä, ennen kuin vaihdat hehkulampun.
- ▶ Säilytä hehkulamput paikassa, jossa lapset eivät pääse niihin käsiksi.
- ▶ Älä käytä hehkulamppua, joka on pudonnut tai jonka lasissa on naarmuja. Hehkulamppu saattaa poksahdtaa.



- ▷ Älä koske uuteen hehkulamppuun sormin. Käytä uuden hehkulampun asentamiseen kangasliinaa.
- ▷ Käytä vain samantyyppisiä ja wattiluvultaan oikeita lampuja.
- ▷ Jos valaisimen LEDit ovat rikki, käänny valtuutetun sopimuskumppanin tai huoltoliikkeen puoleen.



Hehkulampun tyyppi

Ajoneuvossa käytetään erilaisia hehkulamputyyppejä. Seuraavassa kuvataan jokaisen hehkulamputyyppin vaihtaminen.

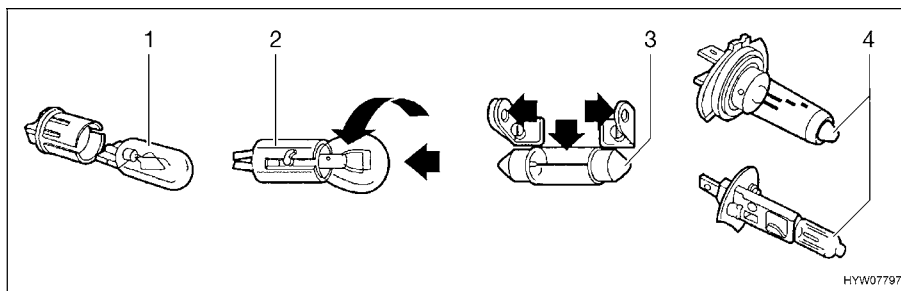

Kuva 122 Hehkulampun tyyppi

Kohta Kuva 122	Kantatyyppi/hehkulamputyyppi	Vaihtaminen
1	Pistokanta	Irrota vetämällä hehkulamppu pois Aseta hehkulamppu pitimeen painamalla kevyesti
2	Bajonettikanta	Irrota painamalla hehkulamppua alas ja kiertämällä vastapäivään Aseta hehkulamppu pitimeen ja kierrä myötäpäivään
3	Sylinteriset hehkulamput	Irrota ja aseta paikalleen taittamalla lampupidikkeen kosketuspisteitä varovasti ulospäin
4	Halogeenihehkulamppu	Irrota avaamalla pidikejouset Ripusta jouset jälleen paikalleen kun olet asettanut lampun

13.3.1 Valaistus etuosa

T-malli, A-malli

Lähivalojen, kaukovalojen ja seisontavalojen sekä suuntavilkkujen lamput ovat perusajoneuvon osia. Hehkulamputyypin vaihtaminen kuvataan perusajoneuvon käyttöohjeessa.

Malli I

Ajovalojen, pääajovalojen ja suuntavilkkujen hehkulamput vaihdetaan moottoritilan kautta.

Sivusuuntavilkkujen hehkulamppu vaihdetaan ulkokautta.

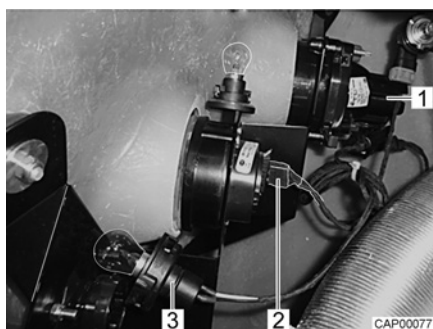

- 1 Ajovalot, kauko-/lähivalot (H7, 12 V/55 W)
- 2 Pääajovalo (12 V/21 W)
- 3 Suuntavilkku (12 V/21 W oranssi)

Kuva 123 Etuvalaistus (näkömää moottoritilasta)



- Avaa konepelti (katso kappale 4).
- Tartu vialliseen hehkulamppuun lamppupidikkeen takaa.
- Käännä lamppupidikettä hehkulampun kanssa vastapäivään ja poista.
- Käännä hehkulamppua vastapäivään ja irrota lamppupidikkeestä.
- Aseta uusi hehkulamppu paikalleen.

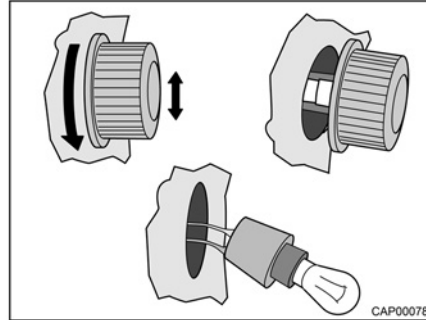

Kuva 124 Sivusuuntavilkku (12 V/5 W)



- Käännä suuntavilkun koteloa varovasti ja liikuta samalla ylös- ja alaspäin.
- ▷ Jotta kotelo voitaisiin poistaa, sitä on käännettävä siihen saakka, kunnes kotelon pidikenokat ovat vaakasuorassa. Asento voidaan tunnistaa siitä, että suurin mahdollinen ylös- ja alas-liike on mahdollinen.
- Kun pidikenokat ovat vaakasuorassa, työnnä suuntavilkku oikealle ja kallista samalla ulos vasen puoli aukosta.
- Vedä lamppupidike kotelosta.
- Vaihda viallinen hehkulamppu.
- Laita lamppupidike jälleen koteloon. Varmista tässä yhteydessä, että kumi-nokka on oikein paikoillaan.
- Anna suuntavilkun jälleen loksahda paikoilleen aukkoon.

13.3.2 Valaistus takaosa

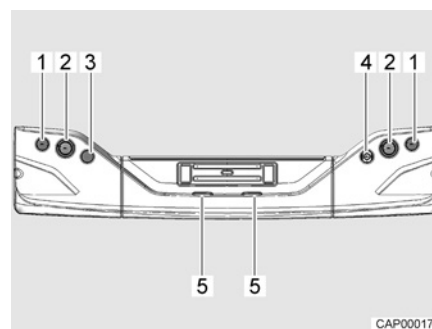

- 1 Jarruvalo/takavalo
- 2 Suuntavilkku/takaheijastin
- 3 Sumutakavalo
- 4 Peruutusvalo
- 5 Rekisterikilven valo

Kuva 125 Valaistus takaosa

Kaikki takavalojen hehkulamput vaihdetaan alla kuvatulla tavalla.

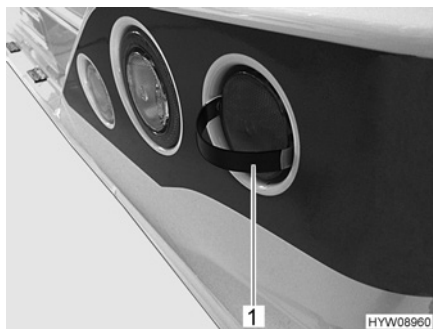

Kuva 126 Ota kate pois

- Aseta mukana toimitetun työkalun kieli (Kuva 126,1) kuvan mukaisesti kateen alle.
- Nosta kate työkalun avulla.
- Hehkulampun vaihtaminen.
- Paina kevyesti valaisimen katetta, kunnes se lokahtaa paikoilleen.

13.4 Hehkulamppujen vaihtaminen, sisällä



- ▶ Hehkulamput ja lampunkannat voivat olla hyvin kuumia. Anna valaisimen sen takia jäähtyä, ennen kuin vaihdat hehkulampun.
- ▶ Sammuta virransyöttö 230 V:n sulakerasian johdinsuojakytkimellä ennen hehkulampun vaihtamista.
- ▶ Säilytä hehkulamput paikassa, jossa lapset eivät pääse niihin käsiksi.
- ▶ Älä käytä hehkulamppua, joka on pudonnut tai jonka lasissa on naarmuja. Hehkulamppu saattaa pokahtaa.
- ▶ Älä vaihda lamppujen LEDejä tavallisiin hehkulamppuihin. Voimakkaasta lämmönmuodostuksesta aiheutuu palovaara.



- ▷ Älä koske uuteen hehkulamppuun sormin. Käytä uuden hehkulampun asentamiseen kangasliinaa.
- ▷ Käytä vain samantyyppisiä ja wattiluvultaan oikeita lamppuja.
- ▷ Jos valaisimen LEDit ovat rikki, käänny valtuutetun sopimuskumppanin tai huoltoliikkeen puoleen.
- ▷ Tässä luvussa kuvatut valaisimet ovat esimerkkejä. Mallista riippuen voivat valot poiketa tästä esitetystä muodosta. Esimerkeissä on tarkoitus selvittää mahdollisia menettelytapoja lampunvaihdossa.



13.4.1 LED-valaisimet



Kuva 127 LED-kattovalaisin (esimerkki)



Kuva 128 LED-uppovalaisin (esimerkki)



Kuva 129 LED-valaisin (esimerkki)

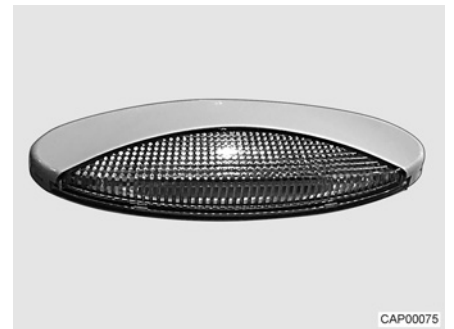

Kuva 130 Etuteltan valaisin



- ▷ LED-valoilla on erittäin pitkä käyttöikä. Lamppuja ei tavallisesti tarvitse vaihtaa.

Lampun vaihtaminen:

- Ota yhteys kauppiaseen tai huoltoliikkeeseen.

13.5 Varaosat



- ▶ Kaikki ajoneuvoon jälkikäteen tehtävät muutokset voivat heikentää ajo- ja liikenneturvallisuutta.
- ▶ Meidän suosittelemamme erikoisvarustukset ja alkuperäisvaraosat on kehitetty erityisesti ajoneuvoasi varten ja niiden käyttö on sallittu. Myyjä myy näitä tuotteita. Myyjällä on tiedot sallituista teknisistä yksityiskohdista ja se suorittaa tarvittavat työt ammattitaitoisesti.
- ▶ Tarvikkeet ja osat, joita emme ole hyväksyneet, voivat johtaa ajoneuvon vaurioihin ja liikenneturvallisuuden heikkenemiseen. Silloinkin, kun näille osille on olemassa asiantuntijan lausunto, yleinen käyttö lupa tai tyyppihyväksyntä, tuotteen sopivuudesta ei ole varmuutta.
- ▶ Kun tuotteet, joita emme ole hyväksyneet, aiheuttavat vaurioita, ei niistä oteta vastuuta. Tämä koskee myös ajoneuvon ei-sallittuja muutoksia.

Laitteiden varaosien on turvallisuussyistä oltava valmistajan ilmoituksen mukaisia ja valmistajan hyväksymiä varaosiksi. Vain laitteen valmistaja tai valtuutettu ammattikorjaamo saa asentaa varaosat. Varaosia saat valtuutetuilta myyjiltä ja huoltoliikkeistä.

Tilatessasi varaosia ilmoita myyjällesi sarjanumero ja ajoneuvotyyppi.



13.6 Tyypikilpi

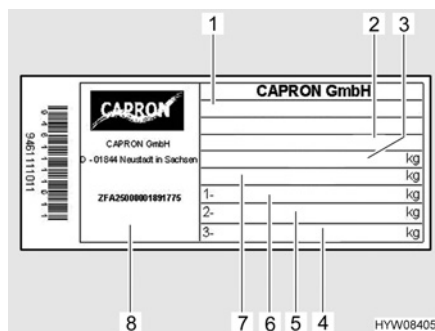

- 1 Typpi
- 2 Valmistajalyhenne ja asunto-osan numero
- 3 Ajoneuvon teknisesti sallittu kokonaismassa
- 4 Tyhjä
- 5 Sallittu akselikuorma takana
- 6 Sallittu akselikuorma edessä
- 7 Perävaunulla varustetun ajoneuvon teknisesti sallittu kokonaismassa
- 8 Sarjanumero

Kuva 131 Tyypikilpi

Tyypikilpi (Kuva 131) sarjanumerolla on apuohjaajan puolen B-pylväässä.

Älä poista tyypikilpeä. Tyypikilpi:

- Yksilöi ajoneuvon
 - Auttaa varaosien hankinnassa
 - Dokumentoi yhdessä ajoneuvopapereiden kanssa ajoneuvon haltijan
- ▷ Tehdessäsi tiedustelua asiakaspalveluun ilmoita aina **sarjanumero**.



13.7 Varoitus- ja ohjetarrat

Ajoneuvon ulko- ja sisäpuolelle on liimattu varoitus- ja ohjetarroja. Varoitus- ja ohjetarrat on tarkoitettu edistämään turvallisuutta, ja niitä ei saa poistaa.



- ▷ Tarroja on saatavilla lisää valtuutetulta kauppiaalta tai huoltoliikkeestä.



Katsaus kappaleeseen

Tästä kappaleesta löydät ohjeita, jotka koskevat matkailuauton renkaita.

Ohjeet koskevat yksittäin:

- renkaiden valitsemista
- renkaiden käsittelyä

Kappaleen lopusta löydät taulukon, josta ajoneuvon asianmukaiset rengaspaineet käyvät selville.

14.1 Yleistä



- ▶ Tarkasta säännöllisesti ennen ajon alkua tai 2 viikon välein rengaspaine. Väärä rengaspaine aiheuttaa liiallista kulumista ja saattaa johtaa renkaiden vahingoittumiseen ja jopa rengasrikkoihin. Kuljettaja saattaa menettää ajoneuvon hallinnan (katso luku 14.6).



- ▷ Tarkista renkaiden ilmanpaine renkaiden ollessa kylmiä. Älä laske kohonnutta rengaspainetta renkaiden ollessa lämpimiä.
- ▷ Ajoneuvossa on sisärenkaattomat renkaat. Älä koskaan asenna renkaiisiin sisärenkaita.
- ▷ Huomioi perusajoneuvon käyttöohje.



- ▷ Mallista riippuen ajoneuvossa on vakiovarusteena vain yksi rengaskorjaussarja.
- ▷ Jos rengas puhkeaa, aja ajoneuvo ajoradan reunaan. Varmista ajoneuvo varoituskolmiolla. Kytke hätävilkut päälle.
- ▷ Renkaat eivät saa olla 6 vuotta vanhempia, sillä materiaali haurastuu ajan kuluessa. Valmistuspäivämäärä selviää renkaan kyljessä olevasta nelinumeroisesta DOT-numerosta. Ensimmäiset kaksi numeroa tarkoittavat viikkoa, viimeiset kaksi valmistusvuotta.

Esimerkki: (1415) Viikko 14, valmistusvuosi 2015.

Ota huomioon:

- Tarkista säännöllisesti (14 päivän välein) renkaiden profiilin tasainen kuluminen, profiilin syvyys ja ulkoiset vauriot.
- Huomioi renkaiden profiilin lakisääteinen vähimmäissyvyys.
- Käytä aina samanmallisia, samaa valmistetta olevia ja samaa tyyppiä (kesärenkaat tai talvirenkaat) olevia renkaita.
- Käytä ainoastaan vannetyypille hyväksytyjä renkaita. Sallitut vannekoot ja rengaskoot ilmenevät ajoneuvon ajoneuvopapereista. Myös valtuutettu myyjä tai huoltoliike neuvoo mielellään.
- Aja uudet renkaat sisään n. 100 km:n matkalla kohtuullisella nopeudella. Vasta tämän jälkeen saavutetaan täysi pito.

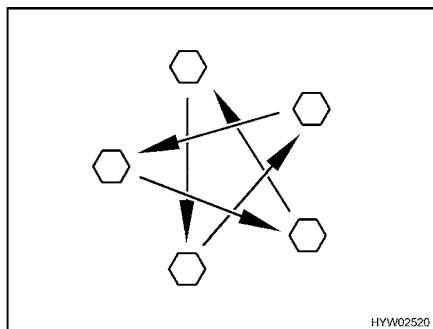

Kuva 132 Kiristä pyörien mutterit tai pultit ristiin

- Tarkasta säännöllisesti, että pyörien mutterit tai pultit ovat tiukasti kiinni. Kiristä vaihdetun pyörän mutterit tai pultit 50 km:n jälkeen (Kuva 132).
- Jos käytät uusia tai juuri maalattuja vanteita, kiristä pyörien mutterit lisäksi n. 1000–5000 km:n jälkeen (Kuva 132).
- Rengas- tai pyörälaakeripainumien välttäminen käytöstä poistamisen tai pitkien seisokkien aikana:
Nosta ajoneuvo ylös, niin että pyörien kuormitus poistuu, tai liikuta ajoneuvoa 4 viikon välein niin, että pyörien asento muuttuu.

14.2 Renkaiden valitseminen



- ▶ Väärä rengaspaine johtaa ajon aikana renkaiden vahingoittumiseen ja jopa rengasrikkoihin.



- ▷ Kun ajoneuvoon asennetaan luvattomat renkaat, voi se johtaa ajoneuvon käyttöoikeuden ja sitä kautta vakuutussuojan päättymiseen. Myyjäsi tai huoltoliikkeesi neuvoo mielellään.

Ajoneuvosi sallitut rengaskoot käyvät ilmi ajoneuvopapereista tai saat ne myyjältä tai huoltoliikkeestä. Jokaisen renkaan täytyy sopia siihen ajoneuvoon, jossa sitä aiotaan käyttää. Tämä koskee ensinnäkin ulkoisia mittoja (halkaisija, leveys), jotka ilmoitetaan normitetulla kokomerkinällä. Sen lisäksi renkaisen täytyy vastata kulloisenkin ajoneuvon vaatimuksia painon ja nopeuden suhteen.

Painossa lähdetään suurimmasta sallitusta akselipainosta, joka jakautuu kahdelle renkaalle. Renkaan maksimikantavuus ilmoitetaan Load-Indexin (= LI, kantavuustunnusluku) avulla.

Myös ajoneuvon akseligeometria kuten kallistus ja auraus ovat tärkeitä renkaiden valinnassa. Renkaan sallittu huippunopeus (täydellä kantavuudella) ilmoitetaan Speed-indeksin (= GSY, nopeussymboli) avulla. Load-Index ja Speed-Index muodostavat yhdessä renkaan käyttötunnuksen. Se on virallinen osa täydellistä, normitettua mittamerkintää, joka on jokaisessa renkaassa. Näiden renkaan merkintöjen täytyy vastata ajoneuvopapereissa olevia tietoja.



14.3 Merkinnät renkaassa

215/70 R 15C 109/107 Q
(esimerkki)

Nimi	Selitys
215	Renkaan leveys millinä
70	Renkaan leveyden suhde korkeuteen prosentteina
R	Renkaan rakenne (R = radial)
15	Vanteen halkaisija tuumina
C	Commercial (Transporter)
109	Kantavuustunnusluku, yksittäisrenkas
107	Kantavuustunnusluku, parirenkaat
Q	Nopeussymboli (Q = 160 km/h)

14.4 Renkaiden käsittely

- Aja katukivetyksen reunojen yli tylpässä kulmassa. Rengas saattaa muuten jumittua sivulle. Ajaminen reunakivetyksen yli terävässä kulmassa voi johtaa renkaan vaurioitumiseen ja renkaan rikkoutumiseen.
- Aja koholla olevien viemärinkansien yli hitaasti. Rengas saattaa muuten jumittua. Nopea ajaminen koholla olevien viemärinkansien yli voi johtaa renkaan vaurioitumiseen ja renkaan rikkoutumiseen.
- Tarkastuta iskunvaimentimet säännöllisesti. Ajaminen huonoilla iskunvaimentimilla johtaa tavallista suurempaan kulumiseen.
- Jos profiili kuluu epätasaisesti, tarkastusta auraus ja kallistusarvot. Ajaminen väärin säädettyä aurausta tai yksipuolista kallistusta käyttäen johtaa selvästi suurempaan kulumiseen.
- Älä pese renkaiden painepesurilla. Renkaat voivat vaurioitua muutamassa sekunnissa voimakkaasti ja räjähtää.
- Aja renkaiden säästävällä tavalla. Vältä kovaa jarruttamista, äkäisiä liikkeellähtöjä ja pitkiä ajoja huonoilla teillä.

14.5 Kiristyksen vääntömomentti

Vanteet	Kiristyksen vääntömomentti
Teräsvanne 15"	160 Nm
Teräsvanne 16"	180 Nm
Alumiinivanne 15"	140 Nm
Alumiinivanne 16"	160 Nm

14.6 Renkaiden ilmanpaine



- ▶ Liian alhainen rengaspaine johtaa renkaan ylikuumentumiseen. Tästä voi seurata renkaan vakava vaurioituminen.
- ▶ Tarkasta säännöllisesti ennen ajon alkua tai 2 viikon välein rengaspaine. Väärä rengaspaine aiheuttaa liiallista kulumista ja saattaa johtaa renkaiden vahingoittumiseen ja jopa rengasrikkoihin. Kuljettaja saattaa menettää ajoneuvon hallinnan.
- ▶ Käytä vain venttiilejä, jotka ovat sallittuja annetulle rengaspaineelle.



- ▷ Tarkista renkaiden ilmanpaine renkaiden ollessa kylmiä. Älä laske kohonnutta rengaspainetta renkaiden ollessa lämpimiä.

Kuormitettavuus ja siten myös renkaan kestävyys riippuu välittömästi rengaspaineesta. Ilma on ainetta, joka karkaa väistämättä renkaista.

Nyrkkisääntönä voidaan sanoa, että täytetyn renkaan paine laskee kahdessa kuukaudessa 0,1 baaria. Tarkasta rengaspaine säännöllisesti renkaiden vaurioitumisen ja räjähtämisen välttämiseksi.

Renkaan kiinnityspinta muuttuu rengaspaineen mukana.

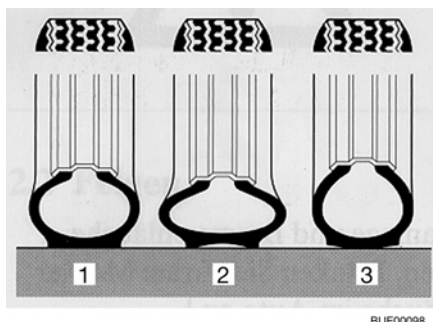

- 1 Oikea rengaspaine
- 2 Liian matala rengaspaine
- 3 Liian korkea rengaspaine

Kuva 133 Renkaan kiinnityspinta



- ▷ Tiedot rengaspaineen arvoista koskevat kuormitettuja ajoneuvoja, joiden renkaat ovat kylmät.
- ▷ Lämpimien renkaiden paine on korkeampi kuin kylmien renkaiden. Tarkasta siksi paineen oikeellisuus renkaiden ollessa kylmiä.
- ▷ Tiedot rengaspaineista bar:ssa.
- ▷ Ilmanpaineen ylittäessä 4,75 bar on käytettävä periaatteellisesti metalliventtiiliä.
- ▷ Uusissa hankinnoissa suosittelemme Camping-varustuksen renkaita.

Ajoneuvot kehittyvät jatkuvasti tekniikan mukana. On mahdollista, ettei joitakin uusia rengaskokoja ole vielä tässä taulukossa. Tässä tapauksessa saat myyjältäsi halutessasi uusimmat arvot.

Tyypit	Renkaiden koko	Ilmanpaine edessä baareina	Ilmanpaine takana baareina
Kaikki tyypit	215/70 R 15 C/CP (109/107) Q	4,25	4,5
Kaikki tyypit, joissa on "Camping"-renkaat	215/70 R 15 C/CP (109/107) Q	4,75	5,5
Kaikki tyypit	225/75 R 16 C/CP (116/114) R	4,5	5,0
Kaikki tyypit, joissa on "Camping"-renkaat	225/75 R 16 C/CP (116/114) R	4,75	5,5



15.1 Katsaus kappaleeseen

Tästä kappaleesta löydät ohjeita, jotka koskevat ajoneuvon häiriöitä. Häiriöt ja niiden mahdolliset syyt sekä aputoimenpiteet ovat listattu avuksi. Ohjeet koskevat yksittäin:

- jarrulaitteistoa
- sähkölaitteistoa
- kaasulaitteistoa
- kaasukeitintä
- kaasu-uunia
- liesituuletinta
- lämmitystä (kuumavesiboileritoiminnolla)
- jääkaapille
- vesijärjestelmää
- asunto-osaa

Mainittujen häiriöiden/vikojen poistamiseen ei tarvita erityistä asiantuntemusta ja ne voidaan korjata helposti itse. Jos tämän käyttöohjeen aputoimenpiteet eivät auta, valtuutetun ammattikorjaamon täytyy etsiä häiriön syy ja poistaa se.

15.2 Jarrut



- ▶ Anna jarruviat heti valtuutetun ammattikorjaamon korjattaviksi.

15.3 Sähkölaitteisto



- ▶ Asunto-osan akun saa vaihtaa ainoastaan rakenteeltaan ja kapasiteetiltaan samanlaiseen akkuun.



- ▶ Sulakkeiden vaihtaminen katso kappale 9.

Vika	Syy	Korjaustoimi
Valaistuslaitteisto ei enää toimi moitteettomasti	Hehkulamppu viallinen	Vaihda hehkulamppu. Huomaa oikea voltti- ja wattiluku
Sisävalaistus ei toimi	Sähkö- ja elektroniikkayksikössä oleva sulake viallinen	Vaihda sähkö- ja elektroniikkayksikössä oleva sulake
	Lamppu, pistoliitäntä tai johdot viallisia	Ota yhteyttä asiakaspalveluun
Sähköinen astinlauta ei liiku sisään tai ulos	Sähkö- ja elektroniikkayksikössä oleva sulake viallinen	Vaihda sähkö- ja elektroniikkayksikössä oleva sulake
Ei 230 V:n syöttöä liitännästä huolimatta	230 V:n sulakeautomaatti on lauennut	Kytke 230 V:n sulakeautomaatti päälle



Vika	Syy	Korjaustoimi
Käynnistysakku tai asunto-osan akku ei lataudu 230 V:n käytössä	Käynnistysakun tai asunto-osan akun litteä Jumbo-sulake (40 A) viallinen	Vaihda käynnistysakun tai asunto-osan akun litteä Jumbo-sulake (40 A)
	Sähkö- ja elektroniikkayksikössä oleva latausmoduuli viallinen	Ota yhteyttä asiakaspalveluun
Ajoneuvo ei lataa asunto-osan akkua	Laturin liittimessä D+ oleva sulake viallinen	Vaihda sulake
	Sähkö- ja elektroniikkayksikössä oleva erotuskytkin viallinen	Ota yhteyttä asiakaspalveluun
12 V:n merkkivalo ei pala	12 V:n syöttö pois päältä	Kytke 12 V:n syöttö
	Akkuvirran katkaisin sähkö- ja elektroniikkayksikössä kytketty pois päältä	Kytke akkuvirran katkaisin päälle
	Käynnistysakku tai asunto-osan akku ei ole ladattu	Lataa käynnistysakku tai asunto-osan akku
	Sähkö- ja elektroniikkayksikössä oleva erotuskytkin viallinen	Ota yhteyttä asiakaspalveluun
	Asunto-osan akun litteä sulake (2 A) viallinen	Vaihda asunto-osan akun litteä sulake (2 A)
	12 V:n syöttö ei toimi	Kytke 12 V:n syöttö
12 V:n syöttö ei toimi	Akkuvirran katkaisin sähkö- ja elektroniikkayksikössä kytketty pois päältä	Kytke akkuvirran katkaisin päälle
	Asunto-osan akku on purkautunut	Asunto-osan akun lataaminen
	Asunto-osan akun litteä Jumbo-sulake (40 A) viallinen	Vaihda asunto-osan akun litteä Jumbo-sulake (40 A)
	Sähkö- ja elektroniikkayksikössä oleva erotuskytkin viallinen	Ota yhteyttä asiakaspalveluun
	12 V:n syöttö pois päältä	Kytke 12 V:n syöttö
12 V:n syöttö ei toimi 230 V:n käytössä	Akkuvirran katkaisin sähkö- ja elektroniikkayksikössä kytketty pois päältä	Kytke akkuvirran katkaisin päälle
	Sähkö- ja elektroniikkayksikössä oleva latausmoduuli viallinen	Ota yhteyttä asiakaspalveluun
	230 V:n sulakeautomaatti on lauennut	Ota yhteyttä asiakaspalveluun
	Asunto-osan akun litteä Jumbo-sulake (40 A) viallinen	Vaihda asunto-osan akun litteä Jumbo-sulake (40 A)
	12 V:n syöttö pois päältä	Kytke 12 V:n syöttö



Vika	Syy	Korjaustoimi
Käynnistysakku purkautuu 12 V:n käytössä	Sähkö- ja elektroniikkayksikössä oleva erotuskytkin viallinen	Ota yhteyttä asiakaspalveluun
	Akkuvirran katkaisin sähkö- ja elektroniikkayksikössä kytketty pois päältä	Kytke akkuvirran katkaisin päälle
Ei jännitettä asunto-osan akusta	Asunto-osan akku on purkautunut	Lataa asunto-osan akku välittömästi  ▷ Akku vioittuu, jos se pääsee purkautumaan aivan tyhjäksi. Lataa asunto-osan akku ennen ajoneuvon pitkää seisokkia

15.4 Kaasulaitteisto



- ▶ Kaasulaitteiston vikat (kaasun haju, kaasun suuri kulutus) aiheuttavat räjähdysvaaran! Sulje kaasupullon pääsulkuventtiili välittömästi. Avaa ikkunat ja ovet ja tuuleta kunnolla.
- ▶ Kaasulaitteiston viassa: Älä polta, älä sytytä avointa tulta äläkä käytä sähköisiä kytkimiä (valovirrankytkimiä tms.). Tarkasta kaasua johtavien osien ja johdinten läpäisemättömyys vuotopaikanetsintäsuihkeella. Älä tarkasta avotulen avulla.
- ▶ Anna kaasulaitteiston vika valtuutetun korjaamon korjattavaksi.

Vika	Syy	Korjaustoimi
Ei kaasua	Tyhjä kaasupullo	Vaihda kaasupullo
	Kaasun sulkuventtiili on kiinni	Avaa kaasun sulkuventtiili
	Kaasupullon pääsulkuventtiili kiinni	Avaa kaasupullon pääsulkuventtiili
	Ukolämpötila liian matala (-42 °C probaanikaasulla, 0 °C butaanikaasulla)	Odota, että ulkolämpötila kohoaa
	Kiinteästi asennettu laite viallinen	Ota yhteyttä asiakaspalveluun



15.5 Liesi

Vika	Syy	Korjaustoimi
Liekinvarmistimet eivät toimi (liekkiä ei ole, kun päästetään irti säätimistä)	Liian lyhyt kuumenemis-aika	Pidä säädintä painettuna sytytyksen jälkeen noin 15–20 sekunnin ajan
	Sytytysvarmistin viallinen	Ota yhteyttä asiakaspalveluun
Liekki sammuu, kun se säädetään pienemmäksi	Liekinvarmistimen anturi ei ole oikeassa kohdassa	Aseta liekinvarmistimen anturi oikein (älä taivuta). Anturin kärjen tulee ulottua noin 5 mm polttimen yli. Anturin kaula ei saisi olla 3 mm kauempana polttimen kehästä; ota tarvittaessa yhteys asiakaspalveluun

15.6 Liesituuletin

Vika	Syy	Korjaustoimi
Liesituuletin ei toimi	Virransyöttö viallinen	Tarkista sulake ja vaihda se tarvittaessa
Liesituuletin ei toimi täydellä teholla	Rasvasuodatin likainen	Puhdista rasvasuodatin
	Aktiivihiihisuodatin loppuunkulunut	Vaihda aktiivihiihisuodatin

Jos virhettä ei voi poistaa taulukon tai käyttöohjeen avulla, ota yhteyttä asiakaspalveluun.

15.7 Lämmitin/kuumavesiboileri

Vika	Syy	Korjaustoimi
Lämmitin ei syty	Käyttöpaneelin lämpötila-anturi tai kaukoanturi viallinen	Irrota käyttöpaneelin pistoke. Lämmitin toimii sitten ilman termostaattia. Ota yhteyttä asiakaspalveluun mahdollisimman nopeasti
Kuumavesiboileri tyhjenee, varmuus-/vedenpoistoventtiili on auennut	Sisälämpötila alle 3 °C	Lämmitä sisätilaa
Varmuus-/vedenpoistoventtiiliä ei voida sulkea	Lämpötila varmuus-/vedenpoistoventtiilillä alle 8 °C	Lämmitä sisätilaa
Puhallin äänekäs tai pyörii epätasaisesti	Puhaltimen siipi likainen	Ota yhteys Truma-huoltoon
Mikään LED-valo ei pala, laite on kytketty päälle, käyttöjännitettä on saatavilla	Automaattinen uuleenkyynnistys on estetty, esim. sähkökatkoksen jälkeen	Nollaa laite (kytke pois päältä, odota 5 sekuntia ja kytke uudelleen päälle)



Vika	Syy	Korjaustoimi
Mikään LED-valo ei pala päälle kytkemisen jälkeen (talvi- tai kesäkäyttö)	Ei käyttöjännitettä	Tarkista 12 V:n käyttöjännite, lataa tarvittaessa akku
		Tarkista kaikki sähkölaitteiden pistokeliitännät
Vihreä LED-valo palaa päälle kytkemisen jälkeen, mutta lämmitin ei toimi	Laitteen tai ajoneuvon sulake on viallinen	Tarkista laitteen tai ajoneuvon sulake ja vaihda tarvittaessa
	Käyttöpaneelista säädetty lämpötila on huonelämpötilaa alhaisempi	Säädä käyttöpaneelista korkeampi lämpötila
Vihreä LED-valo palaa, punainen LED-valo vilkkuu	Pakokaasun poistoputken päällä sijaitsevan ikkunan turvakytin on lauennut	Sulje ikkuna
	Uhkaava alijännite; käyttöjännite on liian alhainen < 10,4 V	Akun lataaminen
Lämmitin vaihtelee jatkuvasti vähimmäis- ja enimmäistehon välillä	Kiertoilmaimu estetty	Poista kiertoilmaimun esto
Punainen LED-valo palaa n. 30 sekuntia lämmittimen päälle kytkemisen jälkeen	Kaasupullon pääsulkuventtiili tai kaasun sulkuventtiili on suljettu	Avaa kaasupullon pääsulkuventtiili tai kaasun sulkuventtiili
	Tyhjä kaasupullo	Vaihda kaasupullo
	Palamisilman syöttö tai pakokaasunpoisto suljettu	Avaa aukot
Lämmitin kytkeytyy pidemmän käyttöajan jälkeen vikatilaan	Paineenalennusventtiili jäässä	Käytä venttiilin lämmittämistä (EisEx)
	Butaanin osuus kaasupullossa on liian suuri	Käytä propaania (butaani ei sovellu lämmittämiseen varsinkaan alle 10 °C:een lämpötiloissa)
	Lämpimän ilman ulostuloaukot peitetty	Poista esteet
Vihreä LED-valo vilkkuu sen jälkeen, kun lämmitin on kytketty pois päältä	Laitte käy edelleen lämpötilan laskemiseksi	Kyse ei ole viasta; laite kytkeytyy pois päältä n. 5 minuutin jälkeen
Päälle kytkemisen jälkeen sekä vihreä että punainen LED-valo palavat	Elektroniikka on viallinen	Ota yhteyttä asiakaspalveluun

Jos nämä toimenpiteet eivät poista häiriötä, ota yhteys kyseisen laitteen valmistajan lähimpään huoltokorjaamoon. Laitteen papereiden mukana on osoiteluettelo. Vain ammattihenkilökunta saa korjata laitteen.



15.8 Jääkaappi

Jos tulee jokin vika, ota yhteys kyseisen laitteen valmistajan lähimpään huoltokorjaamoon. Laitteen papereiden mukana on osoiteluettelo. Vain ammattihenkilökunta saa korjata laitteen.

Joidenkin vikojen kohdalla myös käyttöpaneelin näytöt vilkkuvat.

Vika	Syy	Korjaustoimi
230 V:n käytössä häiriö	Ei 230 V:n syöttöä	Liitä 230 V:n syöttö
	230 V:n sulakeautomaatti on lauennut	Kytke 230 V:n sulakeautomaatti päälle
	Liian alhainen 230 V:n käyttöjännite	Anna ammattikorjaamon tarkastaa 230 V:n syöttö
12 V:n käytössä häiriö	12 V:n käyttö on mahdollista vain moottorin ollessa käynnissä	Käynnistä moottori tai valitse toinen käyttötapa
	Sähkö- ja elektroniikkayksikössä oleva sulake viallinen	Vaihda sähkö- ja elektroniikkayksikössä oleva sulake
	Sähkö- ja elektroniikkayksikössä oleva erotuskytkin viallinen	Ota yhteyttä asiakaspalveluun
	Liian alhainen 12 V:n käyttöjännite	Anna ammattikorjaamon tarkastaa 12 V:n syöttö
Häiriö kaasukäytössä	Kaasua ei ole	Avaa pääsulkuventtiili ja kaasun sulkuventtiili
		Asenna täysi kaasupullo
	Ilmaa kaasujohdossa	Käynnistä jääkaappi 2–3 kertaa
	Hämähäkinverkkoja tai polttojämiä polttokammiossa	Irrota ajoneuvon ulkopuolelta tuuletusritilät ja puhdista polttokammio
Jääkaappi ei jäähdytä riittävästi	Aggregaatin tuuletus ei riitä	Tarkista, onko tuuletusritilä peitetty; poista kannet tarvittaessa
		Ota tuuletusritilä pois ja puhdista sen takana oleva tila (esim. lehdistä)
	Ympäristölämpötilat liian korkeat	Ota tuuletusritilä tilapäisesti pois
	Jääkaappi on vinossa	Aseta ajoneuvo vaakasuoraan
	Liikaa jäätää jäähdytysriivoissa	Sulata jääkaappi



15.9 Vesijärjestelmä

Vika	Syy	Korjaustoimi
Ajoneuvoon on vuotanut vettä	Vuotava kohta	Etsi vuotava kohta, kiinnitä vesijohdot uudelleen
Ei vettä	Vesisäiliö tyhjä	Täytä juomavedellä
	Vedenpoistohana ei ole kiinni	Sulje vedenpoistohana
	12 V:n syöttö pois päältä	Kytke 12 V:n syöttö
	Vesipumpun sulake viallinen	Vaihda sähkö- ja elektroniikkayksikössä oleva sulake
	Vesipumppu viallinen	Vaihda (vaihdeta) vesipumppu
	Vesijohdin taittunut	Aseta vesijohdin suoraan tai vaihda se
	Sähkö- ja elektroniikkayksikkö on viallinen	Ota yhteyttä asiakaspalveluun
	Vesipumppu on kytketty paneelista pois päältä	Kytke vesipumppu päälle
WC:ssä ei ole huuhteluvettä	Vesisäiliö tyhjä	Täytä juomavedellä
	WC:n sulake viallinen	Vaihda sulake
Jätevesi- ja vesinäyttö näyttää väärän arvon	Jätevesisäiliön tai vesisäiliön mittausanturi likainen	Puhdista jätevesisäiliö/ vesisäiliö
Jätevesisäiliötä ei voi tyhjentää	Mittausanturi viallinen	Vaihda mittausanturi
	Vedenpoistohana tukkeutunut	Avaa jätevesisäiliön puhdistuskansi ja anna jäteveden valua ulos. Huuhtelee jätevesisäiliö hyvin
Yksikäsivipusekoittimen ulostulo tukossa	Perlator kalkkeutunut	Poista Perlatorin kalkki tai vaihda Perlator
Suihkupään vesisuuttimet tukossa	Vesisuuttimet kalkkeutuneet	Poista suihkupäästä kalkki tai hankaa suutinnystyriä
Vesi valuu hitaasti tai ei lainkaan pois suihkualtaasta	Ajoneuvo ei seiso vaakasuorassa	Aseta ajoneuvo vaakasuoraan
Samea vesi	Täytetty likaisella vedellä	Puhdista vesisäiliö mekaanisesti ja kemiallisesti, lopuksi desinfioi ja huuhtelee runsaalla juomavedellä
	Jäänteitä vesisäiliössä tai vesilaitteistossa	Puhdista vesilaitteisto mekaanisesti ja kemiallisesti, lopuksi desinfioi ja huuhtelee runsaalla juomavedellä



Vika	Syy	Korjaustoimi
Veden maku- tai hajumuutokset	Täytetty likaisella vedellä	Puhdista vesilaitteisto mekaanisesti ja kemiallisesti, lopuksi desinfioi ja huuhtelee runsaalla juomavedellä
	Vesisäiliöön on vahingossa täytetty polttoainetta	Puhdista vesilaitteisto mekaanisesti ja kemiallisesti, lopuksi desinfioi ja huuhtelee runsaalla juomavedellä. Jos ei onnistu: Mene korjaamolle
	Mikrobiologisia kerrostumia vesilaitteistossa	Puhdista vesilaitteisto mekaanisesti ja kemiallisesti, lopuksi desinfioi ja huuhtelee runsaalla juomavedellä
Kerrostumia vesisäiliössä ja/tai vettäjohtavissa rakenneosissa	Vesi on seisonut liian kauan vesisäiliössä ja vettäjohtavissa rakenneosissa	Puhdista vesilaitteisto mekaanisesti ja kemiallisesti, lopuksi desinfioi ja huuhtelee runsaalla juomavedellä

15.10 Asunto-osa

Vika	Syy	Korjaustoimi
Luukkujen/ovien saranat liikkuvat jäykästi	Luukkujen/ovien saranoita ei ole voideltu/voideltu liian vähän	Voitele luukkujen/ovien saranat hapottomalla ja hartsittomalla rasvalla
WC-tilojen saranat/nivelet jäykkiä/narisevat	Saranoita/niveleitä ei ole voideltu/voideltu liian vähän	Voitele saranat/nivelet liuotinaineettomalla ja hapottomalla öljyllä  ▷ Spraypulloissa on usein liuotinaineita
Kaapin saranat jäykkiä/narisevat	Kaapin saranoita ei voideltu/voideltu liian vähän	Voitele kaapin saranat hapottomalla ja hartsittomalla, synteettisellä öljyllä



▷ Varaosia saat valtuutetuilta myyjiltä ja huoltoliikkeistä.



16.1 Mitat ja sallittu henkilömäärä

Malli	Istuinpaikat	Nukkuma- paikat	Ulkomitat P / L / K (cm)
T60 / T132	4	2 / 3 (VAL)	595 / 232 / 290
T58 / T135	4	2 / 3 (VAL)	595 / 232 / 290
T64 / T358	4 / 5 (VAL)	2 / 5 (VAL)	680 / 232 / 290
T66 / T337	4	2 / 3 (VAL)	690 / 232 / 290
T65 / T334	4 / 5 (VAL)	2 / 5 (VAL)	696 / 232 / 290
T69S / T339	4	2 / 5 (VAL)	697 / 232 / 290
T67 / T448	4 / 5 (VAL)	2 / 5 (VAL)	735 / 232 / 290
T68 / T447	4 / 5 (VAL)	2 / 5 (VAL)	740 / 232 / 290
T69L / T449	4 / 5 (VAL)	2 / 5 (VAL)	740 / 232 / 290
A68 / A361	4 / 6 (VAL)	6	660 / 232 / 314
A72 / A461	4 / 6 (VAL)	6	720 / 232 / 314
A70 / A464	4 / 6 (VAL)	6	725 / 232 / 314
I69S / I339	4	4 / 5 (VAL)	698 / 232 / 293
I68 / I447	4 / 5 (VAL)	4 / 5 (VAL)	741 / 232 / 293
I69L / I449	4 / 5 (VAL)	4 / 5 (VAL)	741 / 232 / 293
V60 / V132	4	2 / 3 (VAL)	595 / 214 / 271
V66 / V337	4	2 / 3 (VAL)	665 / 214 / 271

Lisätietoja teknisistä tiedoista löytyy ajoneuvon asiakirjoissa tai perusajoneuvon käyttöohjeissa.





Katsaus kappaleeseen

Tästä kappaleesta löydät hyödyllisiä vinkkejä, jotka koskevat matkustamista. Ohjeet koskevat yksittäin:

- liikennemääräykset ulkomailla
- avunsaantia Euroopan valtioissa
- kaasuhoitoa Euroopan valtioissa
- tietullimääräyksiä Euroopan valtioissa
- turvallista yöpymistä matkoilla
- talviretkeilyä

Kappaleen lopussa on tarkastuslista, josta löydät tärkeimmät varusteet matkalle.

17.1 Liikennemääräykset ulkomailla



- ▷ Ajoneuvon kuljettaja on velvollinen hankkimaan ennen ulkomaanmatkoja tiedot matkakohdemaissa voimassa olevista liikennemääräyksistä. Autoilijoiden kerhot ja yhdistykset tai maiden edustukset antavat lisätietoja.
- ▷ Muutamissa Euroopan maissa täytyy käyttää varoitusliiviä, jos ajoneuvosta poistutaan taajamien ulkopuolella vian tai onnettomuuden vuoksi.
- ▷ Monissa maissa on voimassa tietyt ja osittain toisistaan poikkeavat määräykset ja säädökset (esim. erilaiset takatelineen varoituskyltit, velvoite kuljettaa alkoholitestauslaitetta mukana, varalamput, varoitusliivit, varakanisterin sallitut koot). Ajoneuvon kuljettajan on tutustuttava näihin säädöksiin ennen matkaa.
- ▷ Ajankohtaiset tiedot löytyvät yleensä kunkin maan autoiluyhdistysten verkkosivuilta.

Tiedot liikennemääräyksistä ovat erittäin tärkeitä, koska jokaisessa onnettomuustapauksessa pätee kyseisen maan laki. Ota seuraavat kohdat huomioon oman turvallisuutesi vuoksi aina, kun matkustat ulkomailla:

- Pidä vakuutustodistus mukana.
- Ilmoita onnettomuuksista aina poliisille.
- Älä allekirjoita mitään asiakirjoja, joita et ole lukenut ja ymmärtänyt kokonaan.

17.2 Apua Euroopan teillä



- ▷ Selvitä ennen matkaa paikalliset pelastuspuhelinnumerot ja poliisin puhelinnumero. Useissa maissa yleinen hätänumero on 112 (ilman suuntanumeroita).
- ▷ Laadi mahdollisuuksien mukaan luettelo vierailtavien maiden tärkeistä puhelinnumeroista, ja säilytä luettelo ajoneuvossa matkan ajan.

Autoliitot kotimassa tai ulkomailla auttavat sinua mielellään.



17.3 Kaasuhuolto Euroopan valtioissa



- ▷ Euroopassa kaasupulloja varten on olemassa erilaisia liitännäjärjestelmiä. Omien kaasupullojen täyttäminen tai vaihtaminen ei ole ulkomailla aina mahdollista. Hanki ennen matkalle lähtemistä tietoa kohdemaassa käytössä olevista liitännäjärjestelmistä esim. omalta autokerholtasi tai alan lehdistä.

Yleisiä vinkkejä

Ota aina huomioon seuraavat ohjeet:

- Lähde lomalle vain täysien kaasupullojen kanssa.
- Käytä kaasupullojen suurin mahdollinen kapasiteetti.
- Ota mukaan sovitinsarjoja (retkeilykaupoissa) kaasupullojen täyttämiseksi ulkomailla sekä paineenalennusventtiiliin liittämiseksi ulkomaisiin kaasupulloihin.
- Huolehdi kylmänä vuodenaikana pullojen täyttämisestä propaanikaasulla (butaani ei kaasuunnu enää alle 0 °C:ssa).
- Käytä Campingazin sinisiä pulloja (myynnissä ympäri maailman). Käytä vain varmuusventtiilillä varustettuja kaasupulloja.
- Jos käytät ulkomailla vieraita pulloja, tarkasta, mahtuvatko kaasupullot kaasupullokoteloon. Ulkomaiset kaasupullot eivät ole aina samankokoisia kuin omat kaasupullot.
- Yleiskatsaus Euroopassa toimivista kaasutoimittajista on osoitteessa www.mylpg.eu.

17.4 Tietullimääräykset Euroopan valtioissa

Monissa Euroopan maissa on voimassa tietullivelvollisuus. Tietullimääräykset ja tullin perimistapa ovat hyvin erilaisia. Tietämättömyys ei kuitenkaan suojaa rangaistukselta, ja rangaistukset voivat olla varsin kovia.

Kuten myös liikennemääräysten suhteen, ajoneuvon kuljettaja on velvollinen hankkimaan ennen matkalle lähtemistä myös tiedot tietullimuodollisuuksista. Esimerkiksi Itävallassa yli 3,5 t kokonaispainoisille moottoriajoneuvoille pelkkä vinjetti ei enää riitä. Täytyy hankkia ns. "Go-Box" ja ladata se.

Tietoja on saatavissa kaikilta autoliitoilta tai internetistä.



- ▷ Jos tuulilasissa on aurinkosuoja, voi se haitata automaattisen tietolaitteen (esim. Go-Boxin) toimintaa. Ota tämä huomioon ostaessasi laitetta (vaihtoehtona esim. Split-Go-Box).

17.5 Vinkkejä turvalliseen yöpymiseen matkoilla

Varovainen käyttäytyminen on paras turvatoimi matkailuautossa yöpymistä silmällä pitäen.

Varkausriski pienenee minimiin, kun noudatat seuraavia perussääntöjä:

- Älä yövy sesongin aikana moottoriteiden levähdyspaikoilla tai parkkipaikoilla, jotka ovat tyyppillisten lomareittien varressa.
- Useat ajoneuvot samassa paikassa eivät välttämättä anna turvaa varkautta vastaan. Anna oman tunteen ratkaista sijoituspaikka.
- Aja leirintäalueelle vaikka vain yhtä yöpymistä varten.
- Seisonnassa ota huomioon vapaa poistumismahdollisuus. Matka kuljettajan istuimelle tulisi olla vapaa. Käynnistysavain tulisi olla käden ulottuvilla.



- Ota mukaan vain ne arvotavarat, jotka ovat matkalla ehdottoman välttämättömiä. Sijoita arvotavarat mahdollisuuksien mukaan pieneen kassakaappiin äläkä jätä niitä ikkunoiden tai ovien välittömään läheisyyteen.
- Lukitse ajoneuvo aina.

17.6 Vinkkejä talviretkeilijöille

Seuraavat vinkit auttavat tekemään talviretkeilystä mukavan kokemuksen.

- Varaa paikka ajoissa. Hyvät talvileirintäalueet on usein varattu jo aikaisin.
- Älä lähde liikkeelle ilman talvirenkaita.
- Ota lumiketjut mukaan.
- Valitse paikka huolellisesti. Huomaa alusta. Jää ja lumi voivat mahdollisesti sulaa.
- Kun ajoneuvo on asetettu paikalleen, vapauta seisontajarru kiinni jääty-misen estämiseksi.
- Lumivallit eivät saa koskaan peittää pakkotuuletusaukkoja.
- Pidä pakkotuuletusaukot vapaana lumesta ja jäädästä.
- Huolehdi hyvästä ilmanvaihdosta. Hyvä ilmanvaihto ehkäisee kosteutta ja asunto-osaa on helpompi lämmittää.
- Peitä ohjaamon yksinkertaisesta lasista olevat ikkunat eristysmatoilla kylmäsiltojen syntymisen estämiseksi.
- Huomaa luvun "kaasuhuolto Euroopan valtioissa" ohjeet.
- Käytä kaasulaitteistossa kaksipullojärjestelmää, jossa on vaihtoautomaattikka, jotta kaasu ei lopu keskellä yötä.
- Käytä kaasulaitteistoa vain propaanikaasulla.
- Älä käytä lämmittimen takana olevaa tilaa säilytystilana.
- Älä käytä ajoneuvon sisällä koskaan katalyytilämmittimiä tai infrapuna-kaasusäteilijöitä, koska ne kuluttavat sisätiloista hapen.
- Aseta kaapelikelan 230 V:n liitäntäjohto siten, että se ei voi jäätyä kiinni tai vaurioitua (esim. lunta ajettaessa).
- Jos lunta sataa paljon, puhdista ajoneuvon katto säännöllisesti lumesta. Pari senttiä pulverilunta toimii eristyksenä, mutta märkä lumi muuttuu nopeasti tonnien painoiseksi kuormaksi.
- Puhdista katto ennen paluuta kokonaan lumesta, jotta "lumituisku" ei haittaa takana tulevia ajoneuvoja.

17.7 Matkamunistilistat

Seuraavat muistilistat auttavat muistamaan, että tärkeitä tavaroita ei unohdu kotiin siinäkin tapauksessa, että kaikkea listassa lueteltua ei tarvita.



- ▷ Tarkasta matka-asiakirjat (paperit ja tiedot) kuten myös ajoneuvon tekninen kunto hyvissä ajoin ennen matkaa. Kun hoidat suunnitelmat ja asiapapereiden tarkastaminen hyvissä ajoin, pääset nopeammin nauttimaan lomastasi.

Keittiö

✓	Tavara	✓	Tavara	✓	Tavara
	Puhdistusriepu		Tiskiaine		Salaattiottimet
	Aterimet		Astiapyyhkeet		Leikkuulauta
	Paistiteline		Juomalasit		Tiskiharja
	Purkinavaaja		Grillivälineet		Tiskirievut
	Jääpalakulho		Korkkiruuvi		Tulitikut
	Sytytin		Taluspaperi		Termoskannu



✓	Tavara	✓	Tavara	✓	Tavara
	Korkinavaaja		Roskapussit		Kattilat
	Säilytysrasiat tuoretavaralle		Pannut		
	Astiat		Sekoituslusikat		

Kylpyhuone/WC

	Käsipyyhkeet		Puhdistusaine		WC-paperi
	Hygieniatuotteet		WC-harja		Hammasmukit

Asunto-osa

	Roskaämpäri		Korttipeli		Reppu
	Maantiekartta/auto-atlas		Lakaisuharja		Makuupussit
	Kylpypyyhkeet		Rikkalapio		Kirjoitustarvikkeet
	Kylpytossut		Kynttilät		Kengät
	Paristot		Vaateripustimet		Kengänhoitotarvikkeet
	Päällilakanat		Vaateharja		Urheiluvälineet
	Likapyykkisäkki		Tyyny		Pölynimuri
	Kirjat		Kartta		Taskulamppu
	Retkeilyopas/pysäköintipaikkaluettelo		Lääkkeet		Taskuveitsi
	Kiikari		Matkapuhelin		Pöytäliina
	Sammutin		Ompeluvälineet		Juomapullo
	Kaasupullo		Sadevaatteet		Pyykkiopotat
	Hyönteislamppu		Matka-apteekki		Pyykkinaru
	Hyönteiskarkote		Matkaopas		

Ajoneuvo/työkalut

	Jätevesikanisteri		Kaasuletku		Lumiketjut (talvella)
	Sovitinpistorasia		Kudosnauha		Ruuvimeisseli
	CEE-sovitin		Kaatokannu juomavedelle		Sähkökynä
	Rautalanka		Kaapelikela		Pyörien alle asetettavat kiilat
	Varapyörä		Liimaa		Ensiapulaatikko
	Varalamput		Yhdistelmäpihdit		Autonnostin
	Varasulakkeet		Kompressori		Varoituskolmio
	Vasara		Silmukat		Varoitustaulu
	Jakoavain		Letkusovitin		Varoitusliivi(t)
	Kaasuntäyttösovitin		Letkukiristimet		Varoitusvilkuvalo

Ulkoalue

	Kiristysihna		Camping-pöytä		Lukko
	Puhalluspalje		"Mustekalat"		Naru
	Camping-tuolit		Grilli		Telttavaarnat/kiristysihnat

**Asiapaperit**

✓	Tavara	✓	Tavara	✓	Tavara
	Osoitelista		Rekisteriotteen tekninen osa		Passi
	Varausvahvistus (-kset)		Ajokortti		Vakuutuspaperit
	Allergiapassi		Rokotuskortti		Turvallisuusasiakirjat
	Käyttöohjekirjat		Luottokortti		Vignetti- ja tiemaksukortit (maakohittaiset)
	Lääkkeiden pakkauselosteet		Henkilötodistus		Viisumi





12 V-ajoneuvoverkko	72
12 V-pääkytkin	79
12 V-sulakkeet	83
Asunto-osan akussa	84
Käynnistysakun luona	84
Sähkö- ja elektroniikkayksikön vieressä	84
Theford-WC	84
12 V-syöttö	72
Kytkeminen päälle	79
Vianetsintä	138
230 V-ajoneuvoverkko	81
230 V-liitäntä	36, 82
Vianetsintä	137
230 V-sulake	85
Asennuspaikka	85
230 V-sulakerasia	85
230 V-syöttö katso 230 V-liitäntä	82

A

Ajokiilat	35
Ajon aikana	29
Ajoneuvo, peseminen	118
Ajoneuvon valaistus katso ulkovalaistus	127
Ajoneuvoon on vuotanut vettä	143
Ajonopeus	30
Ajovalot	128
Akku katso käynnistysakku ja asunto-osan akku	73
Akkutyypin valitsin	77
Akkuvirran katkaisin	77
Akun kapasiteetti	72
Akun tyhjentyminen kokonaan	71
Akun valvontapiiri	77
Alkovicuode	56
Tikkaat	56
Turvaverkko	56
Alustan hoito	119
Apu Euroopan teillä	147
Apu onnettomuustilanteeseen Euroopassa	147
Apuohjaajan istuin	31
Astinlauta	22, 35
Hoito	119
Sisään ajaminen	23
Ulos ajaminen	23
Varoitussääni	22
Vianetsintä	137

Asunto-osan akku	
Asennuspaikka	73
Ohjeita	73
Purkaminen	74
Sulakkeet	84
Vianetsintä	138, 139
Avainsarja	15
Avattava ikkuna	
Avaaminen	42
Hyttysverkkorullakaihdin	44
Jatkuva tuuletus	43
Pimennysrullakaihdin	44
Sulkeminen	42

B

Butaanikaasu	13, 66
--------------	--------

C

Camping-kaasupullot, käyttäminen	14, 67
----------------------------------	--------

E

Ei kaasua	139
Ennen ajoa	15
Ensimmäinen käyttöönotto	15
Erikoisvarusteet	
Kuvaus	7
Merkintä	7
Turvaohjeet	10
Etuosan istuin, kalusteiden järjestely nukkumista varten	62, 63, 64

F

FI-kytkin katso vikavirtasuojakatkaisin	85
---	----

G

Grilli	99
Kytkeminen pois päältä	100
Kytkeminen päälle	100

H

Haarasulku	24
Hehkulamput, vaihtaminen	130
Ulkovalaistus	127
Valaistus etuosa	128
Valaistus takaosa	129
Hehkulamput, vaihto	
Suuntavilkut sivuilla	128



Heki-kattoluukku	49	Hyönteissuoja, ikkuna	
Avaaminen	49	Avaaminen	46
Hyönteissuoja	50	Sulkeminen	46
Sulkeminen	49	Hyönteissuoja, puhdistus	120
Taitekaihdin	50	Hyönteissuoja, sisäänkäyntiovi	
Tuuletusasento	50	Avaaminen	39
Hella katso kaasukeitin	98	Sulkeminen	39
Henkilökohtaiset varusteet	18	Hävittäminen	
Hoito	117	Jätevesi	8
Alusta	119	Talousjäte	8
Astinlauta	119	WC-jäte	8
Hyttysverkkorullakaihdin	120		
Hyönteissuoja	120	I	
Ikkunat	118	Ikkunannostin	
Jätevesisäiliö	121	Avaaminen	32
Kaasukeitin	120	Sulkeminen	32
Kaihtimet	119	Ikkunanpesuvesi, lisääminen	26
Kalusteiden pinnat	119	Ikkunat	41
Kokolattiamatto	119	Hyttysverkkorullakaihdin	44
Käytöstä poistossa talven ajaksi	125	Hyönteissuoja	46
Liesituuletin	122	Pimennysrullakaihdin	44
Muoviosat sisällä	119	Taitekaihdin	46
Painepesuri, peseminen	117	Ikkunoiden pesu	118
Pehmusteiden kankaat	119	Istuintynyjen puhdistaminen	119
Peseminen	118	Istumapaikkamääräykset	31
Pesualtaat	120		
Pimennysrullakaihdin	120	J	
PVC-lattiapäällyste	119	Jarrut, vianetsintä	137
Sisätilojen hoito	119	Jarruttaminen	30
Taitekaihdin	120	Tarkastus	30, 137
Talvella	123	Johdinsuojakytkin	85
Turvavyö	120	Juomavesisäiliön täyttöaukko	106
Ulkoisen hoito	117	Avaaminen	106
Valasimet	119	Sulkeminen	106
Verhot	119	Jätevesihana	111
Vesijohdot	120	Jätevesisäiliö	111
Vesilaitteisto	120	Hoito	121
Vesisäiliö	120	Puhdistus	121
Väliaikaisessa käytöstä poistossa	124	Tyhjennys	111
Huoltotyöt	127	Vianetsintä	143
Huonekalujen luukut, vianetsintä	144	Jääkaapin oven lukitus	
Hyttysverkkorullakaihdin, ikkuna		Avaaminen	104
Avaaminen	44	Salpaaminen tuuletusasentoon	104
Sulkeminen	44	Sulkeminen	104
Hyttysverkkorullakaihdin, puhdistus	120	Jääkaapin tuuletusritilän poisto	102
Hyödyllisiä vinkkejä	147		
Hyönteissuoja, Heki-kattoluukku			
Avaaminen	50		
Sulkeminen	50		



Jääkaappi	36, 101	Kerrossänky	59
Kaasukäytön, päälle kytkeminen	103	Muuntaminen	59
Kaasukäytön,		Tikkaat	59
kytkeminen pois päältä	104	Turvaverkko	59
Käyttötavat	102	Kiertoilmapuhallin	88, 91
Oven lukitus	104	Kiinteä vuode	60
Tuuletusritilä, poisto	102	Avaaminen	60
Vianetsintä	142	Sulkeminen	60
K			
Kaapelikela	82	Kiinteästi asennetut laitteet	87
Kaasuhuolto Euroopan valtioissa	148	Ohjeet	10
Kaasukeitin		Kiristuksen vääntömomentti, pyörät	135
Kytkeminen pois päältä	99	Kokolattiamaton puhdistaminen	119
Kytkeminen päälle	99	Konepelti	25
Puhdistus	120	Avaaminen	25
Vianetsintä	140	Sulkeminen	25
Kaasulaitteisto	65	Kuljettajan istuin	31
Turvaohjeet	12, 65	Kuljettajan ovi	37
Viallinen	12, 65, 139	Kuorma	15
Vianetsintä	139	Esimerkkilaskelma	17, 19
Yleisiä ohjeita	12	Laskelma	19
Kaasun haju	12, 65, 139	Muodostuminen	17
Kaasun sulkuventtiilit	69	Kuorma katso myös kuormaus	15
Avaaminen	69	Kuormat	16
Sulkeminen	69	Kuormaus	20
Symbolit	69, 87	Polkupyöräteline	21
Kaasunkulutus	67	Takaosan tavaratila	21
Kaasupullokotelo	13, 66	Takatalli	21
Kaasupullot		Kuormaus katso myös kuorma	20
Turvaohjeet	13, 66	Kuumavesiboileri	91
Vaihtaminen	68	Kuvaruudun pidike, ajoasento	55
Kaasu-uuni	99	Käsijarru katso seisontajarru	35
Kytkeminen pois päältä	100	Käynnistysakku	
Kytkeminen päälle	100	Lataaminen	74
Kaihtimet, puhdistus	119	Sulakkeet	84
Kalusteiden järjestely nukkumista varten		Vianetsintä	138
Etuosan istuin	62, 63, 64	Käyttötavat, jääkaappi (Thetford)	102
Kapeat vuoteet makuutasoksi	60	Käyttötavat, lämmitys	90
Keskellä oleva istuinryhmä	61	Käyttötavat, vedenlämmitys	90
Kattoikkuna		Käyttöönotto	
Avaaminen	45	Talven ajaksi tapahtuneen	
Jatkuva tuuletus	45	käytöstä poiston jälkeen	126
Sulkeminen	45	Väliaikaisen käytöstä poiston jälkeen	126
Kattoluukku jossa on napsautuslukko	48	Käytöstä poisto	
Avaaminen	48	Talven ajaksi	125
Sulkeminen	48	Väliaikainen	124
Kattoluukut	47	Väliaikainen (WC)	116
Kaukovalo	128		



L

Lapsille tarkoitetut matkasängyt	56, 57, 59
Lastensängyt	56, 57, 59
Lattialämmitys, sähköinen	
Kytkeminen pois päältä	97
Kytkeminen päälle	97
Ylikuormitussuoja	97
Lauhdevesi katso tiivistynyt vesi	40, 41
LED-valaisimet	
Päälle/pois	53
LED-valaisin	131
Lepojännite	71
Lepovirta	71
Liesi	98
Vianetsintä	140
Liesituuletin	101
Hoito	122
Vianetsintä	140
Liikennemääräykset ulkomailla	147
Liikenneturvallisuus	27
Ohjeita	10
Tarkastuslista	27
Liitäntäjohto katso 230 V-syöttö	82
Lisäosat katso erikoisvarusteet	10
Lisävarusteet	18
Lisävarustus, asentaminen	10
Litteä kuvaruutu	
Ajoasento	54, 55
Katseluasento	53, 54, 55
Liukuikkunat	
Avaaminen	41
Sulkeminen	41
Lukko	
Kuljettajan ovi	37
Sisäänkäyntiovi	37
Ulkoluukku	39, 40
Lumiketjut	27
Luukun lukko	
Avaaminen	40
Ellipsinmuotoinen	40
Sulkeminen	40
Lähivalo	128
Lämminilmälämmitin	91
Kiertoilmapuhallin	88, 91
Säätöyksikkö	91
Vianetsintä	140
Lämmitin	88
Lämmitin, ulkopeili	33
Lämmityksen varmuus-/vedenpoistventtiili	95

Lämmitys

Ensimmäinen käyttöönotto	88
Haarasulku	24
Kiertoilmapuhallin	88, 91
Käyttötavat	90
Lämmityssuuttimen säätö	89
Lämmönvaihdin, vaihtaminen	87
Lämpimän ilman jakautuminen	89
Vianetsintä	140
Lämmityssuuttimen säätö	89
Lämmönvaihdin, lämmitys, vaihtaminen	87
Lämpimän ilman jakautuminen	89

M

Matkailuautolla ajaminen	29
Matkamuistilistat	149
Mekaaniset nostotuet	
Pituus, säätäminen	36
Sisään ajaminen	36
Ulos ajaminen	36
Merkinnät renkaassa	135
Merkkivalo, WC	114, 115
Moottoriöljytaso, tarkastus	26
Muoviosien puhdistaminen	
WC-ja asunto-osassa	119

N

Niskatuet	31
Normaali kuorma	17
Nostopöytä	52
Muuntaminen vuoteen alustaksi	52
Taakse/eteen siirtäminen	52
Nostotuet	36
Pituus, säätäminen	36
Sisään ajaminen	36
Ulos ajaminen	36

O

Ohjaamon pimennysverho	24
Ohjaamon pimennysverho, varmistaminen	24
Ohjetarra	132
Oven lukko	37
Ovet	
Kuljettajan ovi	37, 39
Lukko	37
Sisäänkäyntiovi	37, 38
Vianetsintä	144



P

Paineenalennusventtiili, ruuvikiinnitykset	67
Painepesuri, peseminen	117
Paino ajovalmiina	16
Pakkasvaara	14, 105, 109
Pakkotuuletus	10, 40
Pakokaasun poistoputki ajoneuvon oikealla puolella	88
Palontorjunta	9
Paneeli (LT 100)	78
12 V-pääkytkin	79
Paneeli katso myös näytöt	78
Perusvarustus	17
Perävaunun käyttö	12
Turvaohjeet	12
Peseytymis- ja WC-tilat	105
Pesu painepesurilla	117
Pimennysrullakaihdin, ikkuna	
Avaaminen	44
Sulkeminen	44
Pimennysrullakaihdin, puhdistaminen	120
Polkupyöräteline	
Ajo kuormatun polkupyörätelineen kanssa	21
Kuormaus	21
Polttimo katso hehkulamput, vaihtaminen	127, 130
Polttoaineen täyttöaukko	33
Propanikaasu	13, 66
Puhdistus katso hoito	117
Puhdistus, vesisäiliö	120
PVC-lattiapäällyste	24
PVC-lattiapäällyste, puhdistus	119
Pyörän vaihto, kiristyksen vääntömomentti	135
Pyörät	133
Pöydät	51

R

Rekisteröinti	15
Renkaat	133
Käsittely	135
Liikakuluminen	11, 27, 133, 135
Merkintä	135
Rengaspaine	135
Renkaiden valitseminen	134
Yleisiä ohjeita	133
Renkaiden käsittely	135

Ripustuspöytä	51
Muuntaminen vuoteen alustaksi	52
Pientäminen	51
Pöydän siirtäminen ajosuuntaan	51
Suurentaminen	51

S

Sallittu kokonaispaino, katso teknisesti sallittu kokonaismassa	16
Sarjanumero	132
Seisontajarru	35
Päälle vetäminen	10
Seisontavallo	128
Septitankki	
Pois ottaminen	115
Tyhjennys	115
Septitankki katso WC-kasetti	115
Sisäovi, vianetsintä	144
Sisätilojen hoito	119
Sisätilojen puhdistaminen	119
Sisävalaistus	
Hehkulamput, vaihtaminen	130
Vianetsintä	137
Sisäänkäyntiovi	37
Hyönteissuoja	39
Sisäänkäyntiovi sisältä	
Avaaminen	38
Lukitseminen	38
Sisäänkäyntiovi, sisältä	
Avaaminen	38, 39
Lukitseminen	38, 39
Sisäänkäyntiovi, ulkoa	
Avaaminen	37
Lukitseminen	37
Suihku	111
Sulakerasia	85
Sulakkeet	
12 V-sulakkeet	83
230 V-sulake	81, 85
Asunto-osan akun luona	84
Käynnistysakun luona	84
Sähkö- ja elektroniikkayksikön vieressä	84
Thetford-WC	84
Sulakkeet katso 12 V-sulakkeet ja 230 V-sulake	83
Suuntavilkku	128
Suuri kaasunkulutus	12, 65, 139



Symbolit		Tarkastustyöt	127
Kaasun sulkuventtiilit	69, 87	Taulutietokoneen pidike	32
Ohjeita varten	7	Teknisesti sallittu kokonaisuudessa	16, 19
Sähkö- ja elektroniikkayksikkö (EBL 119)	75	Tekniset tiedot	145
Asennuspaikka	76	Televisio	24
Tehtävät	76	Tietullimääräykset Euroopan valtioissa	148
Sähköisesti säädettävä ulkopeili	33	Tiivistynyt vesi kaksinkertaisessa akryylilasi-ikkunassa	41
Sähkökäyttöinen ikkunannostin		Tiivistynyt vesi lattian ja alustan kiinnitysruuveissa	40
Avaaminen	32	Tikkaat, alkovi vuode	56
Lukitseminen	32	Tikkaat, kerrossänky	59
Sähkölaitteisto	71	Tikkaat, ylös nostettava vuode	58
230 V-liitäntä, vianetsintä	137	Tiskialtaiden puhdistaminen	120
Astinlauta, vianetsintä	137	Todellinen massa	16, 19
Käsitteiden selitykset	71	Tuet katso nostotuet	36
Turvaohjeet	14	Tukehtumisvaara	10, 40
Valaistus, vianetsintä	137	Tulipalo	
Vianetsintä	137	Menettely	9
Säätöyksikkö, lämminilmalämmitin	91	Sammuttaminen	9
		Tulipalovaara, ennaltaehkäisy	9
T		Tuotevastuutodistus	5
Taitekaihdin, Heki-kattoluukku		Turvaohjeet	9
Avaaminen	50	Kaasulaitteisto	12, 65
Sulkeminen	50	Kaasupullot	66
Taitekaihdin, ikkuna		Liesi	98
Avaaminen	46	Liikenneturvallisuus	10
Sulkeminen	46	Palontorjunta	9
Taitekaihdin, puhdistaminen	120	Perävaunun käyttö	12
Taitekaihdin, sivuikkuna, varmistaminen	23	Sähkölaitteisto	14
Taitekaihdin, tuulilasi, varmistaminen	23	Vesilaitteisto	14
Takaosan tavaratila	21	Turvaverkko, alkovi vuode	56
Takatalli	21	Turvaverkko, kerrossänky	59
Takavalot	129	Turvaverkko, ylös nostettava vuode	58
Takuu	5	Turvavyöt	30
Talvihoito	123	Oikea asettaminen	31
Talvikäyttö	123	Puhdistus	120
Talvirekeily	149	Tuuletus	40
Tankin korkki katso polttoaineen täyttöaukko	33	WC-tila	111
Tankkaus	33	TV-vastaanotin	53, 55
Tarkastukset	127	Tyhjäpaino	16
Tarkastukset katso tarkastuslista	27, 124	Tyypikilpi	132
Tarkastuslista			
Ennen ajoa	27	U	
Käyttöönotto käytöstä poiston jälkeen	126	Ulkoinen hoito	117
Käytöstä poistoon talven ajaksi	125	Ulkoliitäntä katso 230 V-liitäntä	36
Liikenneturvallisuus	27	Ulkoluukut	39
Matkalle	149	Luukun lukko	39, 40
Väliaikaiseen käytöstä poistoon	124		



Ulkopeilit, sähköisesti säädettävät		Tyhjentäminen	109
Peilinlämmitin, päällekytkentä	33	Täyttäminen	107
Säätö	33	Vesipumppu	105, 107
Ulkovalaistus		Vesisäiliö	
Hehkulamput, vaihtaminen	127	Puhdistus	120
Tarkastus	27	Veden määrä, pienentäminen	108
Vianetsintä	137	Vesi, lisääminen	108
Uuni katso kaasuuuni	99	Vesi, pois päästäminen	109
		Vesisäiliö katso myös vesilaitteisto	106
		Vian etsiminen	137
		Vianetsintä	
		12 V-syöttö	138
		230 V-liitäntä	137
		Akku	138
		Astinlauta	137
		Asunto-osa	144
		Asunto-osan akku	138
		Huonekalujen luukut	144
		Jarrut	137
		Jääkaappi	142
		Kaasukeitin	140
		Kaasulaitteisto	139
		Käynnistysakku	138
		Liesi	140
		Liesituuletin	140
		Lämminilmalämmitin	140
		Lämmitin	140
		Sisäovi	144
		Sähkölaitteisto	137
		Valaistus	137
		Vedenlämmitin	140
		Vesijärjestelmä	143
		WC	143
		Vikavirtasuojakatkaisin	82
		Tarkastus	85
		Vinkit	147
		Vuoteet	56
		W	
		WC	114
		Huuhtelu	114, 115
		Merkkivalo	114, 115
		Sulake	84
		Talvikäyttö	116
		Tyhjennys	115
		Vianetsintä	143
		Väliaikainen käytöstä poisto	116



WC-kasetti, pidikesanka	116
WC-tila	111, 114
Tuuletus	111

Y

Yleisiä ohjeita	7
Ylikuormaaminen	20
Ylös nostettava vuode	57
Avaaminen	57
Kiinnityshihnat, virittäminen	58
Sulkeminen	58
Tikkaat	58
Ympäristöohjeita	8
Yöpyminen, matkoilla	148