

# דגם 1100BT Bluetooth בקר השקיה הוראות הפעלה

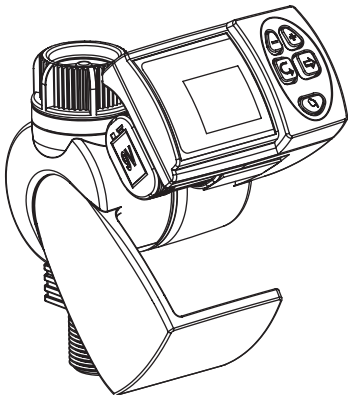

קיבוץ כפר-בלום, גליל עליון 1215000 טל. 04-6900222 פקס. 04-6902727  
e-mail: [info@galconc.com](mailto:info@galconc.com) | [www.galconc.com](http://www.galconc.com)

# 1. הכרת הבקר

1. מחבר רקורד לברז.
2. מסנן פנימי.
3. תושבת הבקר.
4. צג.
5. לחצני תכנות והפעלה.
6. חיבור (הברגה חיצונית) לקו ההשקיה.
7. בית הסוללה.

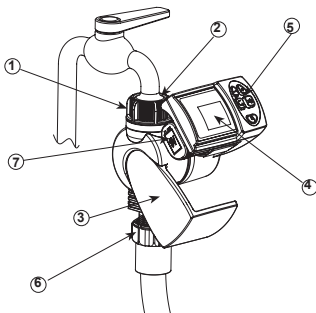

## 2. התקנת הסוללה

1. החזק את הבקר כאשר בית הסוללה פונה אליך ושלוף את מכסה בית הסוללה ממקומו ע"י משיכה.
2. חבר סוללה V9 אלקליין למחבר הסוללה
3. חבר מכסה בית הסוללה חזרה למקומו.
4. **שים לב:** כאשר אתה מחליף סוללה ודא שבית הסוללה יבש.

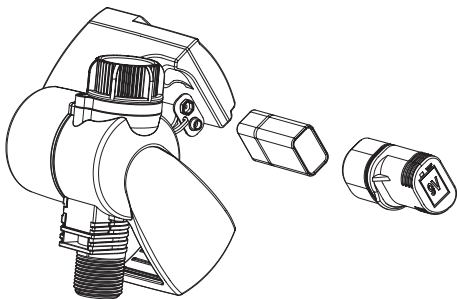

### 3. התקנת הבקר

1. ודא שהמסנן והאטם נמצאים במקומם.
2. הברג את מחבר הרקורד אל הברז (סגירה ידנית בלבד ללא כללי עזר).
3. חבר את צינור קו ההשקיה אל חלקו התחתון של הבקר בעזרת מחבר מתאים.

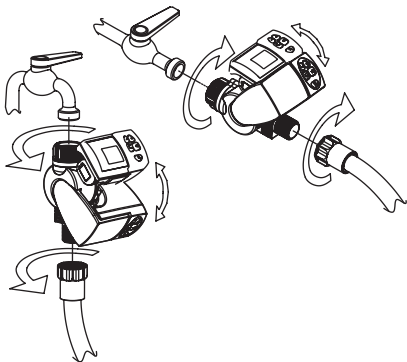

## 4. תכונות הבקר

בפרק זה נציג דוגמה לתוכנית השקיה.  
ניתן לשנות את הנתונים בדוגמא, להתאים אותם לתוכנית  
ההשקיה הרצויה.  
מתכנתים את הבקר בעזרת 4 לחיצים:

ⓐ לחיץ שלבי התכנות- בוחר את מצב התכנות הרצוי  
(למשל- משך ההשקיה).

ⓑ לחיץ בחירה- בוחר את הנתון.  
אותו אנו עומדים לשנות (למשל – שעה, דקה, וכו).  
שינוי הנתון יכול להתבצע רק בעת הבהוב הנתון  
הנבחר.

ⓐ לחיץ הוספה- מעלה את ערך הנתון שנבחר  
(למשל מוסיף שעה).

ⓑ לחיץ הפחתה- מוריד את ערך הנתון שנבחר  
(למשל מוריד שעה).

הבקר תמיד חוזר למסך ראשי ("שעון") אם לא מבצעים כל פעולה.



אם אחד הנתונים פסק מלהבהב לפני שסיימת את התכנות יש ללחוץ על לחיץ ⊕ להמשך את התהליך.

### **השקית חירום:**

אם הכנסת סוללה ולא לחצת על אף לחיץ במשך 10 דקות, המסך יהבהב במשך כל הזמן ואחר כך יפתח השקייה ל- 5 דקות כל 24 שעות.

### **כיוון שעה ויום נוכחים**

כדי שהמחשב יפעיל את מערכת ההשקיה בזמנים הרצויים יש לכוון אותו לשעה וליום הנוכחיים.

1. לחץ על  עד שיופיע .
2. לחץ על . תצוגת השעות תהבהב, קבע את השעה הנוכחית באמצעות  $\oplus$  ו-  $\ominus$ . שים לב: AM לפני הפנה"צ PM אחה"צ.

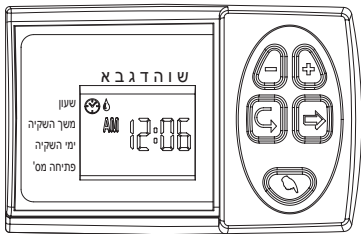

3. לחץ על תצוגת הדקות תהבהב. קבע את הדקה הנוכחית באמצעות  $\oplus$  ו-  $\ominus$ . ניתן להציג שעון אירופאי 24 שעות ע"י לחיצה בו זמנית על לחיצים ולאחר הפסקת ההבהוב. לחיצה נוספת על לחיצים אלה מחזירה את השעות לתצוגה AM/PM

## קביעת תוכנית השקיה שבועית

נניח שרוצים לתכנת את מחשב ההשקיה לפתוח את הברז 3 פעמים ביום. ב: 08:00 לפנה"צ.  
01:00 אחה"צ ו- 7:00 אחה"צ, למשך 10 דקות בכל פעם, ביום שלישי וביום שישי.





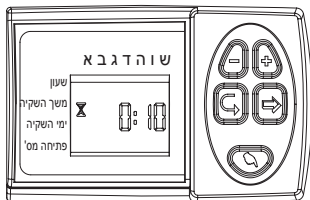

## תיכנות משך ההשקיה:

1. לחץ על  $\odot$  עד שיופיע  $\text{X}$  מול "משך השקיה" תצוגת השעון תהבהב.
2. את תצוגת השעון על "ס".
3. לחץ על  $\rightarrow$ . תצוגת הדקות תהבהב.
4. לחץ על  $\oplus$  או  $\ominus$  עד שתצוגת הדקות תתחלף ל- 10.





## תיכנות ימי ההשקיה:

1. לחץ על  עד שיופיע  מול הכיתוב "ימי השקיה".  
אם זהו התיכנות הראשון של הבקר, תהבהב המילה OFF על הצג.
2. לחץ על . טיפה מהבהבת תופיע מתחת ליום א'  
בחלק העליון של הצג. ע"י לחיצה על  העבר את הטיפה אל מתחת ליום ג' ולחץ .  
הטיפה מתחת ליום ג' תפסיק להבהב וטיפה אחרת תהבהב מתחת ליום ד'. בעזרת  העבר את הטיפה אל מתחת ליום ו' ולחץ .

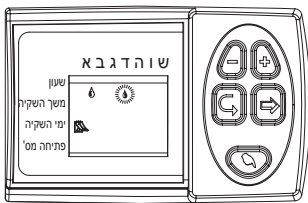

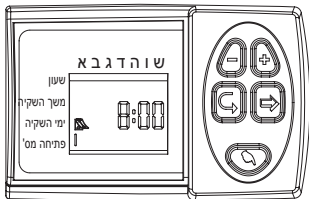

## תיכנות שעת התחלת ההשקיה:

1. לחץ על  $\text{C}$  על המסך יופיע START מול הכיתוב "ש.התחלה". אם זהו התיכנות הראשון של הבקר, תהבהב המילה OFF על הצג לחץ  $\oplus$  או  $\ominus$  ספירת השעות תהבהב.
2. בעזרת  $\oplus$  או  $\ominus$  קבע את זמן ההתחלה ל- 8:00 לפנה"צ – AM חזור על הפעולה לקביעת שעת ההפעלה השניה 11 START - ל- 01:00 אחה"צ - PM. קבע את שעת ההתחלה השלישית 111START - ל 7:00 אחה"צ - PM.
3. לחץ  $\text{C}$ . על המסך יופיע START IV. לחץ ספרת השעות תהבהב. לחץ  $\oplus$  או  $\ominus$  שתופיע המילה OFF על המסך. הפתיחה הרביעית מבוטלת.



## הפעלה ידנית ממוחשבת:

1. בפעולה זו מופעל הברז מיידית למשך זמן ההשקיה המוגדר בתוכנית. הברז ייסגר אוטומטית בתום משך ההשקיה שנקבע. שים לב שהתוכנית המקורית ממשיכה להתבצע בהתאם לזמנים שנקבעו. לא לבצע את הפעולה כאשר המסך מהבהב. **הפעלה:** לחץ על . ליד הכיתוב "ידיני" יופיע  ומתחתיו יופיע  בצג וצגו כל ימי השבוע ומשך ההשקיה שנקבעו בתוכנית ההשקיה. תוך הצגת "ספירה לאחור" של משך ההשקיה (זו מופיע גם בהשקיה אוטומטית כשהברז פועל).

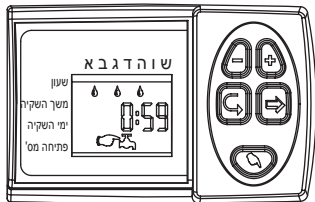

**ביטול הפעלה:** לחץ שנית על ציור Ⓞ. הברז והיד ייעלמו מהתצוגה. הברז ייסגר.

- אם משך ההשקיה הוא אפס (0:00), לא תתבצע השקיה
- לא ניתן לבצע השקיה ידנית כשהמחשב במצב תיכנות (תצוגה כלשהי מהבהבת)

## **התראה מהבהב על סוללה חדשה:**

כאשר הסוללה נחלשת, יופיע על הצג ציור מהבהב של (  ) סוללה. במצב זה נותרה עדיין בסוללה אנרגיה מוגבלת להפעלת הברז, יש להחליף את הסוללה בקדם. אם לא תוחלף הסוללה, המחשב יפתח את הברז 8 פעמים בלבד ולאחר מכן יושבת ויציג OFF, ניתן להחליף את הסוללה תוך 30 שניות מבלי לאבד את התוכנית.

## **הגדרה חסרה בתוכנית השקיה**

בתצוגה יופיע NO PRO6 (במצב ידני ממוחשב בלבד) המשמעות היא שלא נקבע משך השקיה לבקר.

- א. הוצא סוללה כאשר הבקר לא נמצא בשימוש זמן רב.
- ב. את המסנן הפנימי אחת למספר חודשים (ע"פ נקיון המים ותכיפות השימוש), מסנן לא נקי מהווה פתח לתקלות.
- ג. תספיק בשימוש רגיל למשך שנה אחת לפחות.
- ד. מים מומלץ 8-1 אט' (BAR) במידה ויש צורך בווסת יש להתקינו לפני הבקר.

## תעודת אחריות מוגבלת ותנאי השימוש

### Galcon Smart (GSI, Cyber Rain, 7101BT, 9001BT, 11000BT)

1. חברת גלקון מוכרת את בקרי ההשקיה Galcon Smart ("המוצר") ומספקת תוכנה נלווית למוצר באמצעות תכנה מבוססת דפדפן ולא תכנת אפליקציה למכשירים ניידים ולא תכנת קליינט ולא תכנה אחרת המסופקת עם המוצר ("תוכנת המוצר") ושירותים מסוימים ("השירותים") באמצעות האתר של גלקון ([www.galconc.com](http://www.galconc.com)) ("האתר") ולא ע"י דרך כל מרכז הורדה של מכשירים סלולאריים וניידים, ולא תוכנות להתקנה עצמית. כתב אחריות זה ותנאי השימוש המצוינים בו ("התנאים") מהווים הסכם חוקי בין גלקון לבין הרוכש המקורי של המוצר ("הלקוח"), הקובע את אופני הגישה והשימוש של הלקוח במוצרים ובשירותים. לקוח הנכנס לאתר ו/או משתמש בשירותים ו/או במוצר מאשר בכך כי קרא, הבין וקיבל את תנאי ההסכם וכי הוא כפוף להם. לקוח שאינו מקבל תנאי מתנאים אלה – אסורים עליו הגישה והשימוש בשירותים ו/או במוצר.  
2. גלקון תספק אחריות למוצר ו/או לשירותים בכפוף לתנאי כתב זה ולמגבלותיו לפרק זמן של 36 חודשים ("תקופת האחריות") מיום הרכישה הקמעונאית על ידי הלקוח המקורי (הראשון). בלי למעט מהאמור לעיל, גלקון אינה מתחייבת לספק את השירותים (או חלקים מהם) מעבר לתקופת האחריות.  
3. האחריות של חברת גלקון למוצר ו/או לשירותים תינתן אך ורק ללקוח שציג חוזה תקף וחתום כראוי עם חברת גלקון (או מי מסוכניה המורשים) בצירוף קבלה כחוק. אי-הצגת המסמכים הנ"ל תבטל את בקשת הלקוח לשירותים במסגרת האחריות.  
4. חברת גלקון מתחייבת ללקוח שהמוצר יתאים מהותית לתיאור המופיע במסמכי גלקון ויהיה נטול פגמים ברמת החומרים והייצור. בהתאם לזאת, השיפוי היחיד ללקוח במסגרת אחריות זו יהיה תיקון או החלפה של המוצר או של כל חלק שלו על-פי תנאי כתב אחריות זה, על פי שיקול דעתה של גלקון, ולא יינתן כל שיפוי אחר. לפיכך, אם יתברר בתקופת האחריות כי המוצר פגום עקב שימוש של חברת גלקון בחומר לקוי או עקב תהליך ייצור לקוי, גלקון מתחייבת לתקן את המוצר הפגום או חלק מחלקיו, או להחליף את המוצר, על פי שיקול דעתה, במהירות האפשרית – והכל בכפוף לתנאים אלה.

5. האחריות של חברת גלקון למוצריה ו/או לשירותיה ו/או בכלל לא תחול על כל אחד מאלה: (1) פעולה או מחדל שלא בוצעו על ידי גלקון, כולל שימוש לקוי או שימוש לרעה בכל מוצר ו/או שירות או חלק מהם, ו/או התקנה ו/או שימוש במוצר שלא בהתאמה מלאה להוראות גלקון; (2) התאמת מערכות/ רכיבים/ מתקנים/ טכנולוגיות אחרות ו/או הממשק שלהם עם אחד המוצרים; (3) חלק/ רכיב כלשהו שהותקן ו/או צורף לכל מוצר שלא בהסכמת גלקון או שלא על ידי גלקון; (4) כל שינוי/ תיקון/ התערבות, או ניסיון לבצע אותם במוצר כלשהו (כולל שימוש או טיפול במוצר, הפרעה לפעולת התוכנה המותקנת במוצר או התקנת קוד או תוכנה כלשהי בו), שלא על ידי גלקון; (5) נתונים, מידע או תוכן שהוכנסו או צורפו למוצר ו/או לשירות; (6) תקלה או נזק שנגרמו כתוצאה מתאונה שהתרחשה בעת הובלה, טיפול, תקלה, או נזק שנגרמו כתוצאה משריפה, רעידת אדמה, שיטפון, מכת ברק ו/או כל אסון חיצוני אחר; (7) תאונות בלתי-צפויות, שחיקה או כל גורם חיצוני שמחוץ לשליטה הסבירה של חברת גלקון, או כתוצאה מכך שהמוצר הותקן, תוקן, הותאם, נבנה מחדש, שונה, או הוסב על ידי כל אדם (כולל הלקוח) שאינו איש חברת גלקון.

6. בנוסף לכך, ומבלי להפחית מערך תנאי כתב אחריות זה, אחריות חברת גלקון וזכות הלקוח להשתמש בשירותים ו/או לגלוש באתר החברה מותנים בקיום כל המחויבויות שיפורטו להלן מצד הלקוח: (1) הלקוח יפעיל ויתחזק את המוצר ו/או השירותים על פי הנחיות גלקון; (2) הלקוח השלים את כל התשלומים לגלקון (או לאחד מסוכניה המורשים, על פי המקרה); (3) הלקוח לא יאפשר, ימכור, ישכיר, יחכיר, או יעביר לאחר, ולא ימנה, יפיץ, יארח, או יעשה כל שימוש מסחרי אחר בשירותים; (4) הלקוח לא יתאים, יבצע עבודות נגזרות, יפרק, ירכיב מחדש או יתכנת מחדש חלק כלשהו של השירותים, או יבצע הידור לאחור או הנדסה הפוכה על חלק כלשהו של השירותים; (5) הלקוח לא ישתמש באיזה מן השירותים ו/או יגלוש באתר כדי ליצור שירות דומה או מתחרה; (6) אם לא הותר הדבר במפורש, אין להעתיק, לשכפל, להפיץ, לשוב ולהוציא לאור, להוריד, להציג, להעלות או



- לשדר כל חלק מהשירותים בשום אופן ואמצעי; (7) הלקוח לא יעלה, ישדר, או יפיץ וירוסי מחשב, תולעים או כל תוכנה אחרת המיועדת לפגוע או לשנות רשת מחשבים או תקשורת, במחשב, במכשיר נייד וידי, בנתונים, בשירותים, במוצר, בתוכנת המוצר או בכל מערכת, מכשיר או רכוש אחר; (8) הלקוח לא יתערב, לא יפריע ולא ינסה להשיג גישה לא מאושרת לאתר, לשרתים, או לרשת המחוברת לשירותים, ולא יפר את התקנות, המדיניות, או התהליכים ברשתות אלו; (9) הלקוח לא ייגש (ולא ינסה לגשת) לשירותים הנ"ל באמצעי שאינו הממשק המסופק על ידי גלקון; (10) הלקוח לא יסיר או יסתיר ולא ישנה כל הודעה של זכויות בעלות (כולל זכויות יוצרים וסמל מסחרי) שעשויה להיות כלולה או מוצגת בהקשר לשירותים; (11) כל שימוש או גישה בידי אנשים שטרם מלאו להם 18 שנים – אסורים.
7. בכפוף לתנאים אלו, ובנוסף להנחיות, תנאים, או כללים אחרים אליהם מתייחס מסמך זה ואשר מוזכרים בתנאים אלו ונכללים בהם, גלקון מעניקה בזאת ללקוח זכות מוגבלת, לא בלעדית, שאין להעבירה לאחר (ללא אישור להחכיר) להשתמש בשירותים במהלך תקופת האחריות אך ורק למטרות שליטה ופיקוח על המוצר המותקן בנכסי הלקוח.
8. גלקון לא מספקת כל אחריות או ערבות שהיא המתייחסת לכל מוצר או שירותים (בכלל או בחלקם) אשר לא יוצרו והופצו על ידי גלקון ואשר לא נרכשו מגלקון או מי מסוכניה המורשים, גם אם מוצרים אלו נושאים תווית או סמל מסחרי הדומה לכל סמל מסחרי השייך לגלקון או מצוי בשימושה.
9. לאחר תיקון או החלפת המוצר, כתב האחריות עבור המוצר החדש או המ־תוקן יהיה תקף אך ורק להמשך תקופת האחריות המקורית שנותרה. חלקים או מוצרים פגומים שהוחלפו יהיו רכושה של חברת גלקון.
10. חברת גלקון שומרת לעצמה את הזכות לחייב את הלקוח במידה והוא ידרוש שירות במסגרת האחריות ולא נתגלתה כל בעיה במוצר, או אם הפגם או הנזק לא מכוסה בכתב אחריות של גלקון.
11. מבלי לפגום באמור לעיל או לסתור אותו, גלקון לא תהיה אחראית או חייבת לפצות בשום אופן - יהיו הנסיבות אשר יהיו - על אובדן, נזק, עלות, הוצאה,

אחריות ו/או חבות (כולל מצד הלקוח ו/או צד שלישי), ישירים או עקיפים - כולל אך לא מוגבל למקרים חד-פעמיים ו/או מיוחדים ו/או נסיבתיים - ככל שיווצרו, כולל קשר לזקמים או אובדן רכוש ו/או ציוד, אובדן רווחים, אובדן שימוש, אובדן הכנסות, או נזקים לעסק או לשמו הטוב, בין אם אלו מבוססים על הפרת חוזה ובין אם לאו, או לכל תביעות נזיקין (כולל עקב רשלנות) שנוגעות לאמינות המוצר, או תביעות אחרות, שעלולים לנבוע מתפקוד או אי-תפקוד היבט כלשהו של השירותים ו/או המוצר ו/או הגישה לאתר, או חלק מאלו. הנ"ל תקף בין אם גלקון ו/או הלקוח היו מודעים לאפשרות שיווצר הפסד כזה ובין אם לא.

12. בכל מקרה, כל חבות שעלולה להיות לגלקון ביחס למוצר ו/או השירותים ו/או הגישה לאתר ו/או לתנאים אלו, כולל (אך לא רק) בהקשר למוצר ו/או נובע ממנו (או מחלקים ממנו) ומהשימוש בו ו/או בשירותים, תוגבל לסכום הכולל (עבור כל הנזקים, התביעות ועילות התביעה במצטבר) השווה לסכום שגלקון קיבלה למעשה מידי הלקוח עבור המוצר. מגבלות אלו יתקיימו במקרים בהם החבות מבוססת על חוזה, תביעת נזיקין, חבות ישירה, או כל תיאוריה אחרת.

13. הלקוח מאשר ומסכים כי גלקון תמשיך להיות הבעלים של כל זכות או אינטרס (כולל זכויות יוצרים) הקשור למוצר, לאתר, לשירותים, ולתוכן הזמין באמצעות האתר, כולל כל הסמלים המסחריים, סמלי שירות, והלוגואים הכלולים בו. התנאים המצורפים למוצר, לתוכנת המוצר, ו/או לשירותים לא מעבירים שום זכויות, בעלויות, או עניין בזכויות בעלות ללקוח או לצד שלישי כלשהו. ללקוח אסור להעתיק, להמשיך בפיתוח, לשכפל, לפרסם מחדש, לשנות, להוריד (למחשב), להעלות (לאתר כלשהו), לשדר, או לשגר בכל דרך אחרת חומרים שנמסרו באתר או בשירותים.

14. כאשר הלקוח משתמש בשירות, הוא יוצר נתונים הקשורים לתכנות המוצר. בעשותו כך, מרשה הלקוח לחברת גלקון להשתמש, להעלות, להציג, להעתיק, לשנות ולאכסן כל נתון שהוא יוצר ו/או מוסיף בעת השימוש בשירותים ו/או במוצר. הלקוח מאשר בזאת כי הוא מקבל על עצמו להיות תמיד אחראי בלעדית על הנתונים הנ"ל.

15. גלקון מצידה אינה מתחייבת לקבל, להציג, לסקור, או לתחזק תוכן שמעלה הלקוח. יתרה מזאת, החברה שומרת לעצמה את הזכות לערוך, להשמיט, לשנות, או להוריד את התוכן של הלקוח מהאתר ו/או השירותים מבלי להודיע על כך, מכל סיבה שהיא ובכל עת. חומרים שהלקוח יעלה לא יחשבו סודיים וגלקון שומרת לעצמה את הזכות להפיצם מבלי לפצות את הלקוח על כך. תכני הלקוח יכולים להיות זמינים לציבור הרחב, וללקוח לא יהיו כל ציפיות לפרטיות ביחס לתכניו. הלקוח מאשר בזאת שהוא מספק מידע אישי על אחריותו האישית.
16. הלקוח מאשר ומסכים שאספקת השירותים תלויה בקבלת מידע ממבחר של מקורות צד-שלישי, כולל נתוני מזג אוויר, ולכן לא ניתן להבטיח שהמידע הנמסר מדויק. האתר והשירותים ניתנים כפי שהם ועל בסיס זמניות, ללא כל ערבות מצד גלקון. השימוש באתר, במוצר, ו/או בשירותים הם באחריותו האישית של הלקוח.
17. גלקון אינה אחראית על כל בעיה או תקלה טכנית ברשת טלפון או תקשורת כלשהי, רשת אלחוטית מכל סוג שהוא (וויי-פי, סלולרית, בלוטות', או אחרת), במערכות מחשב מקוונות, שרתים או ספקים, ציוד מחשבים, או בתוכנה כלשהי, שנגרמה כתוצאה מבעיות טכניות או גודש תעבורה ברשת האינטרנט, בשירותים, או באתר. חברת גלקון לא תהיה אחראית בשום תנאי לאובדן או נזק שייגרמו כתוצאה משימוש במוצר, באתר, ו/או בשירותים.
18. חברת גלקון שומרת לעצמה את הזכות להשעות או להפסיק שירותים ו/או לסגור את חשבוננו של הלקוח בכל עת עם מסירת הודעה בכתב ללקוח, שמודיעה לו כי הפר את התנאים האלו, או לא תיקן הפרה כזו בתוך 14 (ארבעה-עשר) ימים ובמידה וניתן לתקן את ההפרה הזו.
19. כתב אחריות זה וכל שיפוי המוצג בו הם בלעדיים ומחליפים כל כתב אחריות, שיפוי או תנאי אחר, בין אם הוא נמסר בעל-פה, בכתב, מעוגן בחוק, מפורש, או מרומז. גלקון מודיעה במפורש כי היא מסירה מעצמה אחריות לכל אחריות משתמעת או חוקית, אשר כוללת אך לא מוגבלת לאחריות לסחירות וכשירות למטרה מסוימת, או אחריות נגד פגמים נסתרים או פוטנציאליים.

20. הלקוח יהיה אחראי בלעדית על בחירת המוצר(ים), השימוש בו, יעילותו ותאימותו.
21. כל פרשנות ופיקוח על תנאי כתב אחריות מוגבל זה יהיו כפופים לחוקים מדינת ישראל בלבד ולא יחול עליהם כל חוק אחר. כל תביעה משפטית מכל סוג שהוא תידון בבית משפט ישראלי ולא תחול עליה כל סמכות משפטית אחרת.

GDB8C1.01



קיבוץ כפר-בלום, גליל עליון 1215000 טל. 04-6900222 פקס. 04-6902727  
E - M a i l : i n f o @ g a l c o n c . c o m , w w w . g a l c o n c . c o m