

Clippy

Presca & posa per coupon e gadget



Per coupon e gadget

Clippy distribuisce i prodotti grazie ad un movimento a ventosa che utilizza un generatore del vuoto Venturi: coupon ed oggetti vengono aspirati ed inseriti in sincronia con il passaggio dei prodotti. E' disponibile nella versione pneumatica o con motore brushless, con caricatore singolo o doppio per inserire due oggetti diversi. La tastiera di programmazione consente di impostare le funzioni di velocità e controllo: regolazione automatica della velocità, distribuzione di più promozionali con un solo start, controllo di mancata presa del prodotto con blocco automatico della distribuzione.

Etipack si riserva di apportare tutte le modifiche che l'evoluzione tecnica renderà necessaria senza obbligo di preavviso. Tutti i diritti di proprietà intellettuale e tecnologica sono riservati.

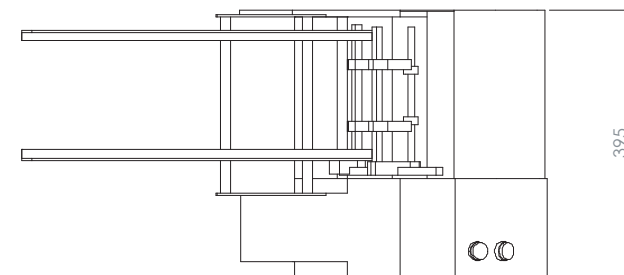
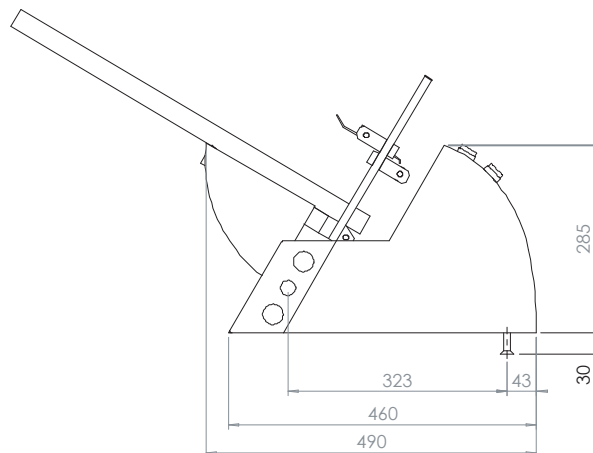

CARATTERISTICHE TECNICHE

	Clippy PN 0	Clippy BR 0	Clippy BR BIG 0 *
Velocità di distribuzione	50 pz/min	120 pz/min	100 pz/min
Dimensione prodotti lungh.	50 - 200 mm	50 - 200 mm	50 - 200 mm
Dimensione prodotti largh.	50 - 200 mm	50 - 200 mm	50 - 200 mm
Motorizzazione	Versione pneumatica	brushless	brushless
Dimensione macchina lungh. - largh. - h	580 x 400 x 400 mm	580 x 400 x 400 mm	1800 x 600 x 1200 mm
Dimensione quadro elettrico	300 x 155 x 400 mm	400 x 200 x 600 mm	-
Alimentazione	230 V, 50 - 60 Hz	230 V, 50 - 60 Hz	230 V, 50 - 60 Hz
Assorbimento	350 W	400 W	1000 W

*con magazzino ad alta autonomia 1500 lungh.