

# Clippy OEM

**Presca & posa** per coupon e gadget

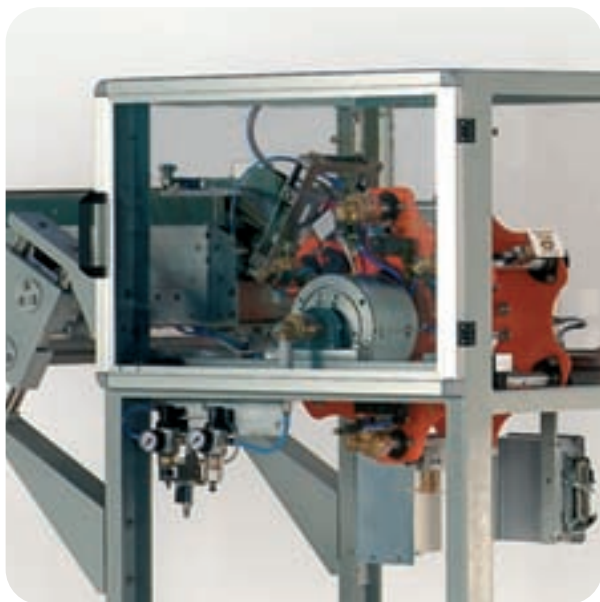

## Per coupon e gadget

E' un dispositivo presa e posa rotativo, collegabile in fase meccanica con macchine confezionatrici o equipaggiato con motorizzazione propria, per distribuire prodotti come coupon o tessere, con una velocità fino a 400 pezzi/minuto. I prodotti vengono prelevati da un magazzino di carico tramite delle ventose.

Etipack si riserva di apportare tutte le modifiche che l'evoluzione tecnica renderà necessaria senza obbligo di preavviso. Tutti i diritti di proprietà intellettuale e tecnologica sono riservati.

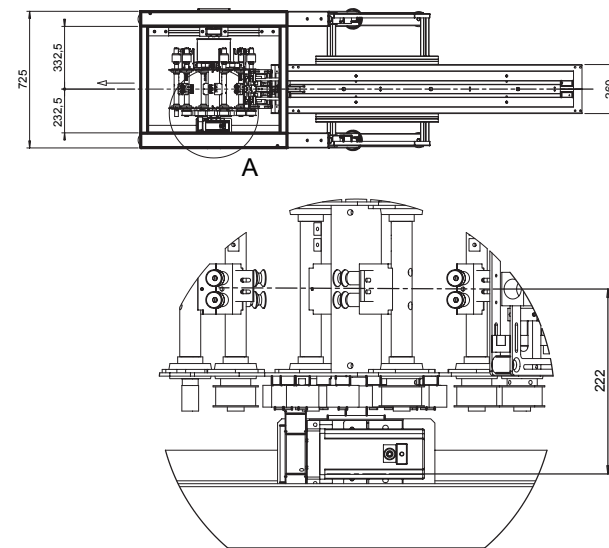
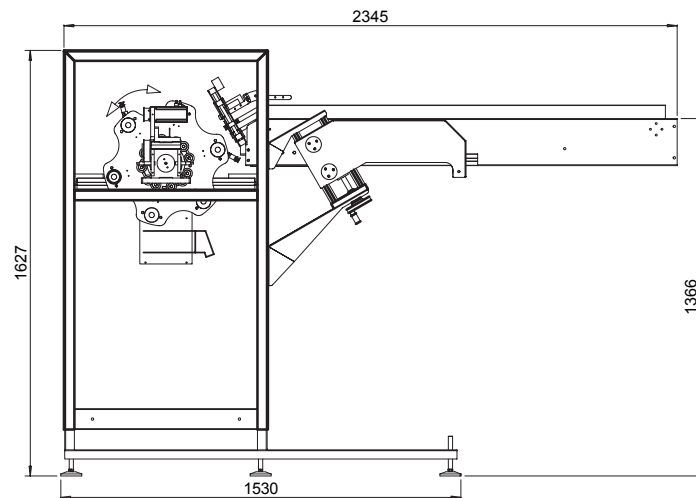

## CARATTERISTICHE TECNICHE

**Velocità di distribuzione**

**Clippy OEM**

400 pz/min

**Dimensione prodotti lungh.**

30 - 150 mm

**Dimensione prodotti largh.**

30 - 100 mm

**Motorizzazione**

brushless \*

**Dimensione macchina lungh. - largh. - h**

690 x 420 x 440 mm

**Dimensione quadro elettrico**

—

**Alimentazione**

230 V, 50-60 Hz

**Assorbimento**

800 W

\* Se con motore indipendente



150 0011 - Cech 12 021

