

Gsce 46

Gruppi da stampa per etichette auto adesive

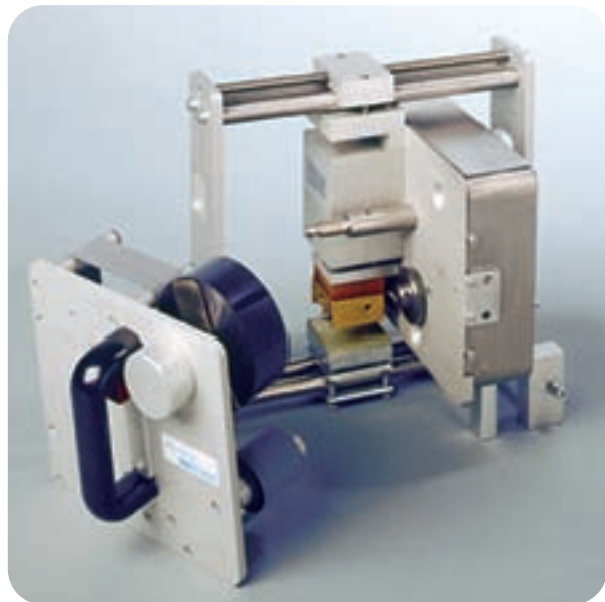

Gruppo stampa a caldo

Gruppo stampa a caldo, disponibile in due versioni: GSCE 46T per velocità fino a 10.000 etichette/ora e GSCE 46 VT per velocità fino a 24.000 etichette/ora.

Etipack si riserva di apportare tutte le modifiche che l'evoluzione tecnica renderà necessaria senza obbligo di preavviso. Tutti i diritti di proprietà intellettuale e tecnologica sono riservati.

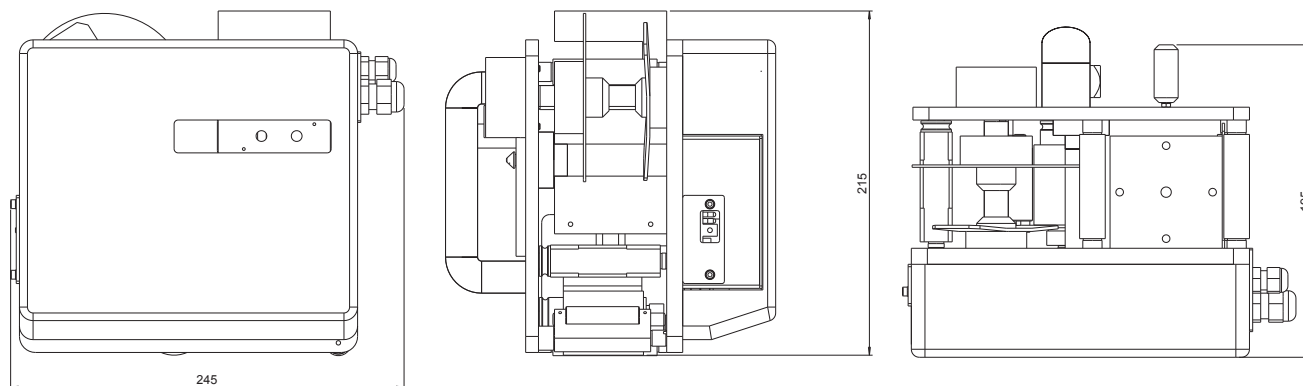

CARATTERISTICHE TECNICHE

	Gsce 46 T	Gsce 46 VT
Tipo di stampa	a caldo con foil	a caldo con foil
Area di stampa largh. - lungh.	38 x 38 mm	38 x 25 mm
Velocità	10.000 pz./ora	24.000 pz./ora
Alimentazione	230 V, 50 - 60 Hz	230 V, 50 - 60 Hz
Assorbimento	400 W	400 W
Dimensione macchina lungh. - largh. - h	210 x 210 x 195 mm	210 x 210 x 195 mm
Peso	8 kg	8 kg
Aria compressa	6 bar	6 bar
Consumo d'aria	0,04 l/ciclo	0,04 l/ciclo
Risoluzione	-	-
Codici a barre	-	-
Rotazione testi	-	-