

Eti1 pharma

Per applicazioni avvolgenti - For wrapping application



ETI1 farma è stato progettato per l'etichettatura avvolgente di prodotti cilindrici del settore farmaceutico e presenta una configurazione atta a soddisfarne le esigenze. Essa prevede un'ampia gamma di accessori: etichettatrice di fascia alta, nastro di trasporto sdoppiato per distanziare i prodotti in entrata e in uscita, controllo di minimo e massimo carico, controllo di avvenuta etichettatura con espulsione dei prodotti non idonei, protezioni a tunnel sul nastro di trasporto, indicatore di posizione e scale graduate per un rapido cambio formato e quadro elettrico con interfaccia touch screen da 5".

ETI1 pharma has been devised for wrap-around labelling of pharmaceutical cylindrical vials and vessels and its configuration perfectly suits the needs of this sector. This system features a high range labelling head, a double speed conveyor spacing in- and out- going products, minimum and maximum load control, missing label control with ejection of non conforming products, tunnel safety guards on conveyor, position indicator kit and scales for quick format changing and touchscreen display 5".

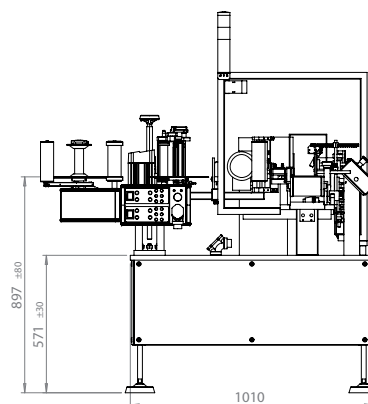
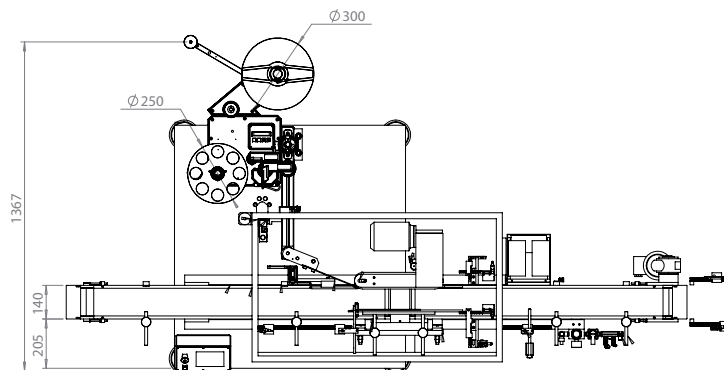
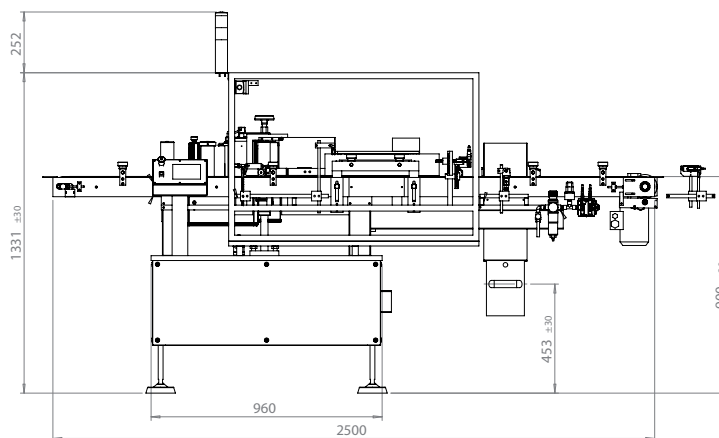

Caratteristiche Tecniche - Technical Specifications

	Eti1 pharma
Velocità di produzione	24.000 pz./ora
Production speed	24.000 pcs./hour*
Velocità di distribuzione	max 50 mt/min
Dispensign speed	
Dimensione prodotti	Ø 18 - 80 mm
Product size	
Dimensione etichette lungh.	20 - 240 mm
Label size length	
Dimensione etichette largh.	20 - 128 mm
Label size width	
Diametro esterno bobina	280 mm - 380 mm optional
Outside reel diameter	
Diametro interno bobina	40 - 75 mm
Inside reel diameter	
Dim.macchina lungh. - largh. - h	2800 x 1400 x 1590 mm
Machine size length - width - h	
Alimentazione	220 - 240 V, 50 - 60 HZ
Power supply	
Assorbimento	1300 W
Electrical input	
Aria compressa	6 bar
Compressed air	

Etipack si riserva di apportare tutte le modifiche che l'evoluzione tecnica renderà necessaria senza obbligo di preavviso. Tutti i diritti di proprietà intellettuale e tecnologica sono riservati. Etipack reserves the right to modify according to the technical evolution, without notice. All the rights of intellectual and technological ownership are reserved



ISO 9001-2008 Cert. n. 0291/5

